

# Introducción

Estimado usuario:

Muchas gracias por su confianza y por haber elegido Geely Auto, que reúne una excelente seguridad, confort, dinámica y economía. Nuestro objetivo es brindarle productos y servicios de calidad para mejorar su trabajo y su vida.

Lea detenidamente este manual antes, le ayudará a conocer y controlar mejor Geely Auto, a que su vehículo nuevo se mantenga en perfecto estado y a que tenga un rendimiento óptimo en sus posteriores usos. Cuanto más sepa sobre su vehículo, más podrá disfrutar de la seguridad y la diversión en su manejo.

Si detecta algún problema en su manejo, póngase en contacto lo antes posible con el centro de atención al cliente de Geely Auto para realizar una revisión. El centro de atención al cliente le brindará una atención de calidad con respecto al mantenimiento y la reparación. Usted deberá llevar a cabo el mantenimiento oportuno de acuerdo con las disposiciones técnicas indicadas en este manual.

Este manual forma parte del vehículo. Si vende o presta este vehículo, transfiera este manual a su nuevo dueño.

¡Viva feliz, Conduzca Geely!

Geely Automobile International Corporation

Mayo de 2023

Todos los derechos reservados. No se puede reproducir o copiar ninguna parte de este manual sin el consentimiento por escrito de Geely Automobile International Corporation.

Notas: Tanto la cubierta como las figuras de este manual son orientativas, debe atenerse a las características del vehículo físico que haya adquirido.



# Índice

## Instrucciones de uso

### 5 Introducción del manual de usuario

- 5 Aviso al usuario
- 6 Avisos
- 6 Información en ilustración

### 7 Conocimiento del vehículo

- 7 Vista general de la apariencia
- 8 Vista general de la tapicería
- 9 Vista general del compartimento del motor

## Entrada y salida

### 11 Llave y antirrobo

- 11 Llave inteligente
- 12 Sistema antirrobo del motor

### 13 Bloqueo y desbloqueo del vehículo

- 13 Bloqueo y desbloqueo sin llave
- 15 Bloqueo y desbloqueo por control remoto
- 16 Bloqueo y desbloqueo por control central
- 16 Bloqueo y desbloqueo automáticos
- 17 Desbloqueo de la manija de la puerta
- 17 Apertura y cierre del maletero
- 19 Cierre de seguridad para niños

### 20 Interruptor de arranque

- 20 Interruptor de arranque

## Conocimiento del vehículo

### 23 Asientos

- 23 Asientos delanteros
- 24 Asientos medios
- 26 Asientos traseros
- 28 Ventilación del asiento
- 28 Función de memoria del asiento del conductor\*

### 30 Panel de instrumentos integrado

- 30 Vista general del panel de instrumentos integrado (tipo I)
- 35 Vista general del panel de instrumentos integrado (tipo II)
- 41 Luces de advertencia e indicadores

### 45 Aire acondicionado

- 45 Sistema de control del aire acondicionado de los asientos delanteros
- 51 Sistema de control del aire acondicionado de los asientos traseros
- 52 Ajuste de las salidas de aire
- 53 Configuración del aire acondicionado

### 54 Luz

- 54 Interruptor combinado de luces
- 57 Iluminación interna

### 58 Limpiaparabrisas

1

2

3

4

5

6

7

8

- 58 Interruptor combinado de limpiaparabrisas
- 61 Volante
  - 61 Bocina
  - 61 Ajuste del volante
  - 61 Teclas del volante
- 63 Espejos retrovisores
  - 63 Espejos retrovisores exteriores
  - 66 Espejo retrovisor interior
- 66 Ventanillas
  - 66 Ventanillas eléctricas
- 69 Techo corredizo\*
  - 69 Techo corredizo panorámico
- 74 Visera
  - 74 Visera y espejo de cortesía
- 75 Espacio de almacenamiento
  - 75 Compartimentos de almacenamiento de los asientos delanteros
  - 78 Compartimentos de almacenamiento de los asientos medios
  - 79 Almacenamiento del maletero
- 80 Fuente de alimentación interna
  - 80 Carga con cable
  - 81 Carga inalámbrica\*
- 83 Portaequipajes
  - 83 Portaequipajes

## Circulación segura

- 85 Cinturón de seguridad

- 85 Descripción del cinturón de seguridad
- 86 Cinturón de seguridad de tres puntos

## 88 Airbag

- 88 Descripción de airbag
- 89 Ubicación del airbag
- 92 Despliegue del airbag

## 94 Protección infantil en el vehículo

- 94 Selección del sistema de retención infantil
- 96 Uso del sistema de retención infantil
- 97 Instalación del sistema de retención infantil

## Arranque y manejo

### 101 Manejo

- 101 Instrucciones de manejo

### 106 Arranque del vehículo

- 106 Arranque del motor
- 108 Sistema de arranque y parada del motor

### 110 Cambio de marchas

- 110 Información de marchas
- 110 Cambio de marchas

### 112 Modo de manejo

- 112 Modo de manejo

### 113 Sistema avanzado de asistencia al conductor

- 113 Sistema de control de crucero (CC)

## 115 Sistema de asistencia del manejo

- 115 Frenado durante la circulación
- 116 Frenado de estacionamiento
- 118 Sistema antibloqueo de frenos (ABS)
- 118 Distribución electrónica de la fuerza de frenado (EBD)
- 119 Sistema electrónico de control de estabilidad (ESC)
- 120 Sistema de control de tracción (TCS)
- 120 Asistencia al arranque en pendiente (HHC)
- 120 Control de descenso de pendientes (HDC)
- 121 Dirección asistida eléctrica (EPS)
- 121 Programa antivuelco (ARP)

## 122 Sistema de asistencia de aparcamiento

- 122 Sistema de asistencia de aparcamiento\*
- 124 Sistema de imagen panorámica

## 126 Repostaje de combustible

- 126 Repostaje de combustible

## 127 Sistema de descarga

- 127 Catalizador de tres vías
- 127 Filtro de partículas\*

## Casos de emergencia

### 129 Equipos de emergencia

- 129 Intermitentes de emergencia
- 129 Chaleco reflectante
- 129 Triángulo de señalización
- 130 Extintor\*
- 130 Botiquín de primeros auxilios\*

### 131 Desbloqueo de emergencia

- 131 Desbloqueo de puerta de emergencia
- 132 Desbloqueo del maletero de emergencia

### 132 Reemplazo de la batería de la llave

- 132 Reemplazo de la batería de la llave

### 133 Arranque con otra batería

- 133 Arranque con otra batería

### 135 Tracción del vehículo

- 135 Precauciones de tracción
- 135 Anillo de tracción

### 136 Uso del neumático de recambio

- 136 Uso del neumático de recambio

### 140 Reemplazo del fusible

- 140 Comprobación o reemplazo de fusibles
- 141 Caja de fusibles del compartimento del motor
- 144 Caja de fusibles del interior

### 147 Reemplazo de la bombilla

- 147 Reemplazo de la bombilla

### 147 Tratamiento de emergencia

1

2

3

4

5

6

7

8

- 147 Sobrecalentamiento del motor
- 148 Salida del empantanamiento del vehículo
- 148 Respuesta de emergencia a accidentes de tráfico\*
- 149 Apagado del vehículo de emergencia

## Reparación y mantenimiento

### 151 Instrucciones de mantenimiento

- 151 Mantenimiento periódico

### 151 Aceite

- 151 Apertura y cierre del capó
- 152 Aceite de motor
- 153 Líquido refrigerante
- 154 Líquido de frenos
- 155 Líquido de lavaparabrisas

### 155 Escobillas limpiaparabrisas

- 155 Reemplazo de las escobillas limpiaparabrisas

### 157 Batería

- 157 Mantenimiento de la batería

### 159 Neumático

- 159 Mantenimiento del neumático

### 162 Limpieza del vehículo

- 162 Limpieza externa

- 163 Limpieza interna

## Información técnica

### 167 Identificación del vehículo

- 167 VIN

- 167 Placa de identificación del vehículo

- 167 Código del motor

- 168 Registrador de datos de eventos (EDR)

### 169 Parámetros técnicos

- 169 Principales parámetros del vehículo

- 169 Parámetros de masa del vehículo

- 169 Potencialidad del vehículo

- 169 Nivel de emisión

- 170 Principales parámetros del motor

- 170 Parámetros de neumáticos

- 171 Parámetros de alineación de neumáticos

### 172 Aceite recomendado

- 172 Aceite y capacidad recomendados

## Introducción del manual de usuario

### Aviso al usuario

#### Declaración de uso del manual

- El Manual de Multimedia que se utiliza para presentar el sistema de entretenimiento de este vehículo, es una parte importante de este manual. Véase el Manual de Multimedia para las operaciones específicas del sistema de entretenimiento.
- Todos los datos facilitados en este manual están actualizados, el contenido del manual se basa en la información del producto en el momento de su publicación. Para satisfacer las necesidades del cliente y cumplir los requisitos de reglamentos, la configuración y el desempeño del vehículo se optimizarán y mejorarán continuamente, su vehículo podrá diferir de lo descrito en el presente manual.
- La versión del software y la configuración del vehículo pueden actualizarse posteriormente, se le informará y se obtendrá su consentimiento antes de la actualización. La información mostrada después de la actualización podrá diferir de lo descrito en el manual de usuario entregado con el vehículo al adquirirlo, y la información específica dependerá de la situación real.

#### Avisos importantes

- Compruebe periódicamente el desgaste y la presión de sus neumáticos, siguiendo los métodos y los requisitos de presión de neumáticos del manual.

- Utilice el aceite y el líquido recomendados por el manual y lleve a cabo el mantenimiento de acuerdo con los requisitos del *Manual de Garantía y Mantenimiento*.

#### Precauciones de seguridad

- El vehículo está equipado con el sistema antibloqueo de frenos (ABS). Pise el pedal de freno con fuerza y no se permite el frenado puntual en caso de frenado de emergencia.
- El vehículo está equipado con airbag. A fin de garantizar la seguridad de viaje del niño, no use el sistema de retención infantil orientado hacia atrás en el asiento protegido por el airbag frontal (activado).
- Se deben utilizar la alfombra con el tamaño correcto y colocarla correctamente. La alfombra no puede afectar al uso normal de los pedales, para evitar los accidentes de tráfico causados por las acciones de los pedales afectadas por el deslizamiento de la alfombra.
- Está prohibido detener el vehículo con el motor en marcha para prevenir la inhalación de los gases de escape o el pisado del pedal de acelerador por error, ya que ocasionaría la rotación constante en vacío a velocidad alta del motor, lo que podría causar un incendio del vehículo, afectando a la seguridad personal y la seguridad de los bienes.

1

2

3

4

5

6

7

8

### Accesorios, repuestos y modificación

- A fin de garantizar su seguridad de la circulación, está prohibido el desmontaje o el reemplazo arbitrario de los componentes del vehículo.
- Está prohibida la modificación o la instalación adicional de equipos. Geely Auto no asumirá responsabilidad alguna en caso de pérdidas directas o indirectas ocasionadas por la modificación o la instalación adicional de equipos.
- Geely Auto solo es responsable de los buenos accesorios y equipos opcionales originales probados y certificados. Con el fin de garantizar el rendimiento y la seguridad del vehículo en la medida de lo posible, se prefieren los buenos accesorios originales de Geely Auto.

### Avisos

Este manual ofrece la información general sobre todos los vehículos. Dados los diferentes modelos de nuestra gama, es posible que las instrucciones que aparezcan en este manual no se ajusten a la configuración específica del vehículo que usted ha comprado, y prevalecen las situaciones reales.

### Advertencia

 Indica que la omisión de la advertencia puede ocasionar lesiones graves o la muerte. Deberá seguir estrictamente los pasos o los requisitos indicados. ◀

### Atención

 Indica que la omisión o el incumplimiento de los pasos o los

requisitos indicados puede dañar el vehículo. ◀

### Notas

 Recordatorio referido para que usted pueda utilizar la información para el mejor uso de su vehículo. ◀

### Protección ambiental

 Indica que la información proporcionada está relacionada con la protección ambiental. ◀

### Asterisco

El asterisco “\*” que aparece detrás del título o del nombre indica que la configuración o la función descrita solo se encuentra en algunos modelos, y puede que este vehículo no esté necesariamente equipado con esta configuración o función.

◀

### Información en ilustración

 Representa la descripción del objeto.

 Representa la dirección de movimiento del objeto.

 Representa la dirección de rotación del objeto.

 Representa que está prohibido hacerlo así o está prohibido que suceda de ese modo.



## Conocimiento del vehículo

### Vista general de la apariencia

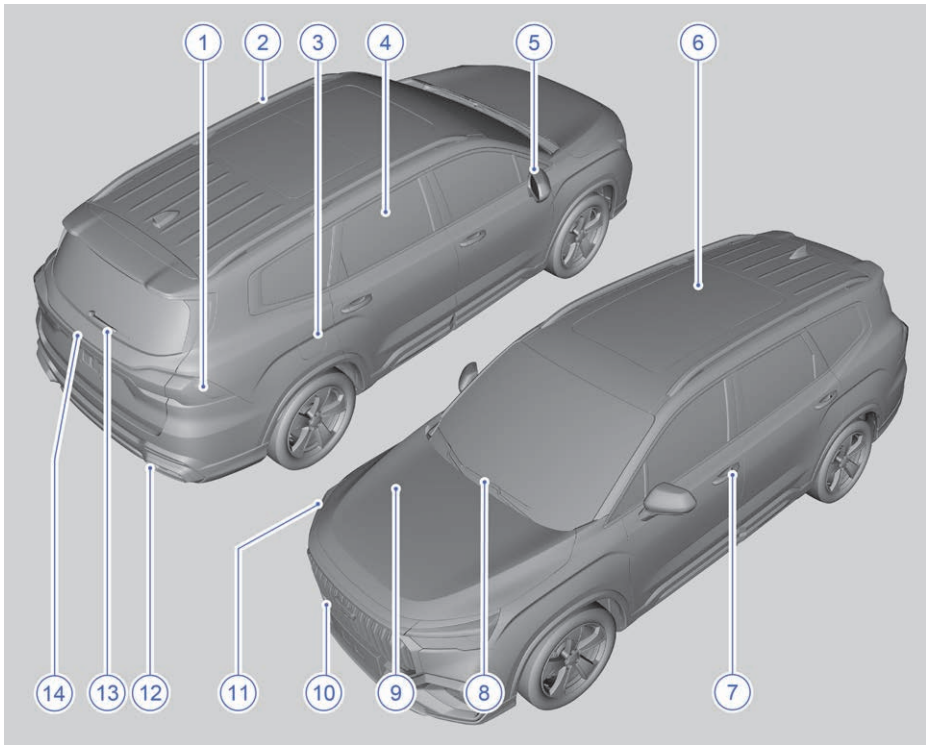

- |                                    |                                            |
|------------------------------------|--------------------------------------------|
| 1. Luces combinadas traseras       | 8. Limpiaparabrisas delantero              |
| 2. Portaequipajes                  | 9. Capó                                    |
| 3. Tapón de llenado                | 10. Tapa del gancho del remolque delantero |
| 4. Ventanillas                     | 11. Luces combinadas delanteras            |
| 5. Espejos retrovisores exteriores | 12. Tapa del gancho del remolque trasero   |
| 6. Techo corredizo panorámico*     | 13. Limpiaparabrisas trasero               |
| 7. Manija externa del vehículo     | 14. Maletero                               |

1

2

3

4

5

6

7

8

## Vista general de la tapicería

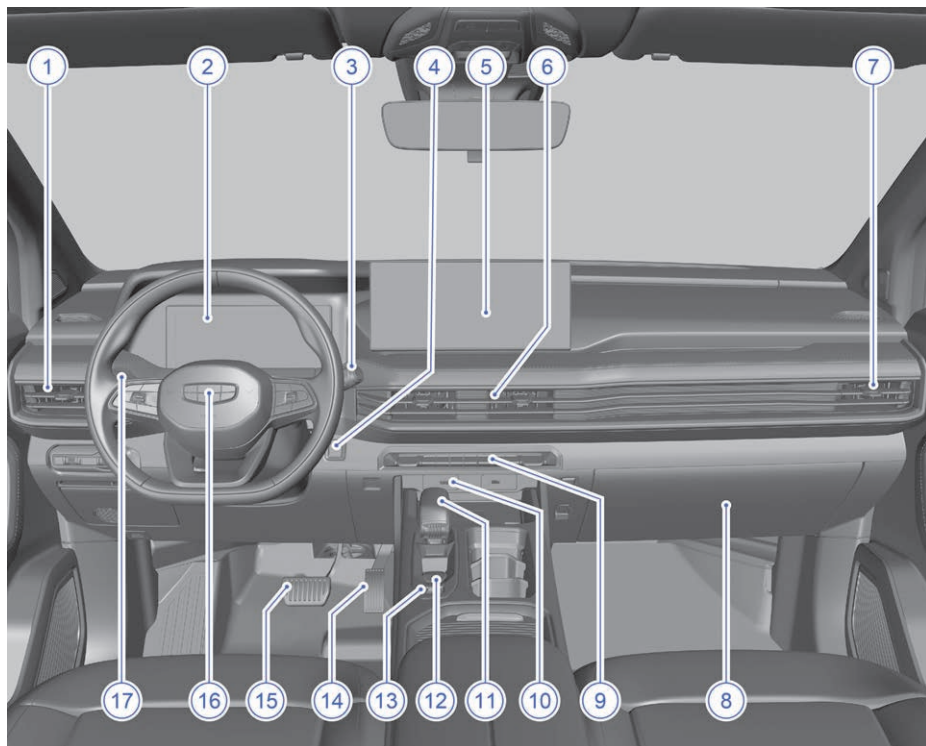

- |                                                                |                                                 |
|----------------------------------------------------------------|-------------------------------------------------|
| 1. Salida de aire izquierda                                    | 10. Puerto de carga                             |
| 2. Pantalla del instrumento                                    | 11. Palanca de cambios de control electrónico   |
| 3. Interruptor combinado de limpiaparabrisas                   | 12. Freno electrónico de estacionamiento        |
| 4. Interruptor de arranque                                     | 13. Interruptor de selección del modo de manejo |
| 5. Pantalla multimedia                                         | 14. Pedal de acelerador                         |
| 6. Salidas de aire centrales                                   | 15. Pedal de freno                              |
| 7. Salida de aire derecha                                      | 16. Volante                                     |
| 8. Guantera                                                    | 17. Interruptor combinado de luces              |
| 9. Interruptor de control del panel secundario de instrumentos |                                                 |

## Vista general del compartimento del motor

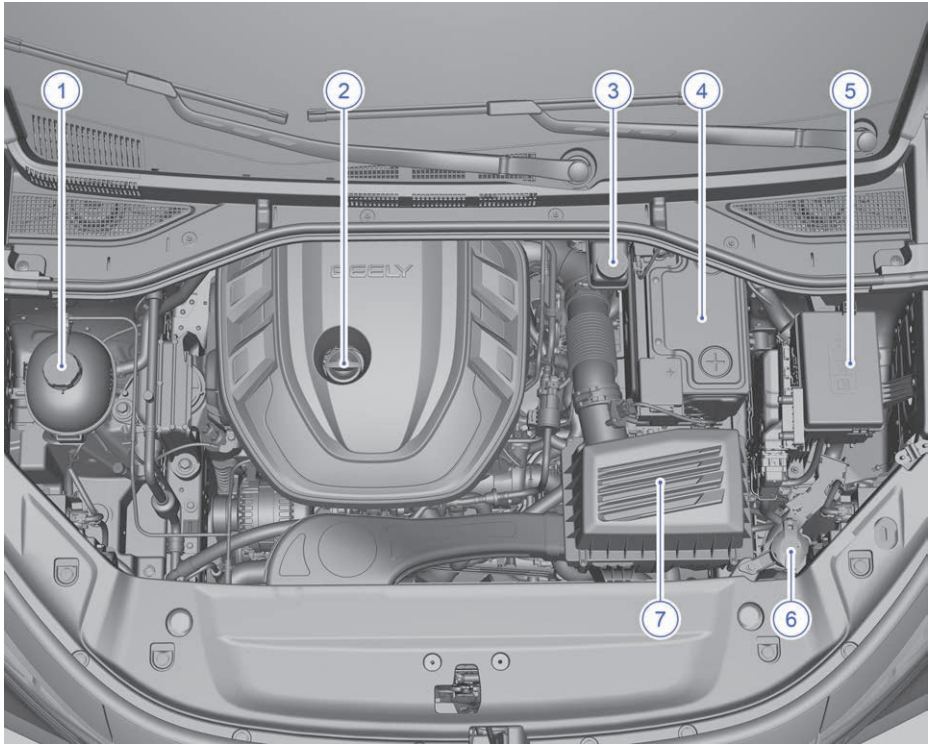

- |                                                     |                                                 |
|-----------------------------------------------------|-------------------------------------------------|
| 1. Tanque de expansión del líquido refrigerante     | 5. Caja de fusibles del compartimento del motor |
| 2. Tapón de boquilla de llenado del aceite de motor | 6. Depósito del líquido de lavaparabrisas       |
| 3. Depósito del líquido de frenos                   | 7. Filtro de aire                               |
| 4. Batería                                          |                                                 |



## Llave y antirrobo

### Llave inteligente

#### Descripción de los botones de la llave

La llave inteligente se ha emparejado con el vehículo. En caso de pérdida, daño o robo de su llave inteligente, póngase en contacto inmediatamente con el centro de atención al cliente de Geely Auto, y cancelaremos la función de arranque, la función de bloqueo y desbloqueo y otras funciones de control del vehículo de la llave inteligente perdida, dañada o robada. Una vez encontrada la llave inteligente, el centro de atención al cliente de Geely Auto podrá reactivar sus funciones antes mencionadas.

**i** No se le proporcionaremos de inmediato una llave inteligente nueva de reemplazo. El centro de atención al cliente de Geely Auto necesitará cierto tiempo para emparejar la nueva llave inteligente con su vehículo. ◀

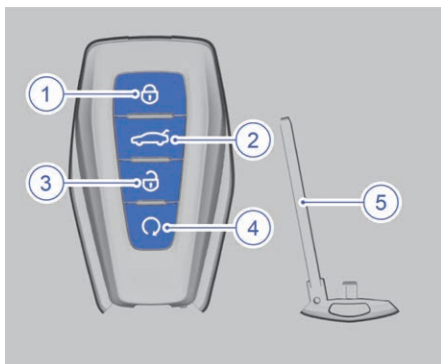

1. Tecla de bloqueo
2. Tecla de desbloqueo del maletero
3. Tecla de desbloqueo

4. Tecla de arranque remoto/búsqueda del vehículo
5. Llave mecánica



- Cuando no se puede confirmar la ubicación de su vehículo y el vehículo está en estado antirrobo, pulse rápidamente la tecla de arranque remoto/búsqueda del vehículo de la llave inteligente, la función de búsqueda del vehículo se activará, los intermitentes parpadearán y la bocina sonará.
- Con la llave inteligente dentro del alcance efectivo del vehículo, pulse brevemente la tecla de bloqueo de la llave inteligente y mantenga pulsada rápidamente la tecla de arranque remoto/búsqueda del vehículo, el vehículo arrancará.
- En modo de arranque remoto, con la llave inteligente dentro del alcance efectivo del vehículo, mantenga pulsada la tecla de arranque remoto/búsqueda del vehículo, el vehículo saldrá del modo de arranque remoto. ◀

**▶** Guarde la llave inteligente de reserva en un lugar seguro, no en el vehículo. (Aplicable para los modelos del vehículo equipados con dos o más llaves inteligentes)

La interferencia electrónica de un objeto con el chip antirrobo incorporado puede dar lugar a un funcionamiento anormal del sistema de la llave inteligente y del sistema antirrobo, así como un fallo en el arranque del vehículo. ◀

1

2

3

4

5

6

7

8

### Extracción de la llave mecánica

Pulse la tecla de liberación en la parte posterior de la llave inteligente para extraer la llave mecánica.



☐ Si la llave inteligente sufre interferencias de otras señales, el vehículo no podrá detectar la llave, arrancar, bloquearse ni desbloquearse, etc.

- Está cubierta por objetos metálicos, como se coloca la llave inteligente junto con un teléfono inteligente con carcasa metálica.
- Se coloca la llave inteligente cerca de la fuente de alimentación de reserva o en un área de interferencia, cuando los dispositivos y equipos externos utilizan las fuentes de alimentación de reserva.
- Se coloca la llave inteligente cerca de los productos electrónicos con fuertes interferencias, como la computadora portátil, los auriculares Bluetooth, el adaptador de alimentación y el cargador en funcionamiento, la tarjeta de acceso Bluetooth y walkie-talkie, etc.. ◀

☐ No cambie la frecuencia de emisión ni aumente la potencia de emisión

(incluida la instalación adicional del amplificador de frecuencia de emisión) sin autorización. No conecte antenas de detección externas ni utilice otras antenas de detección de emisión sin autorización. ◀

### Sistema antirrobo del motor

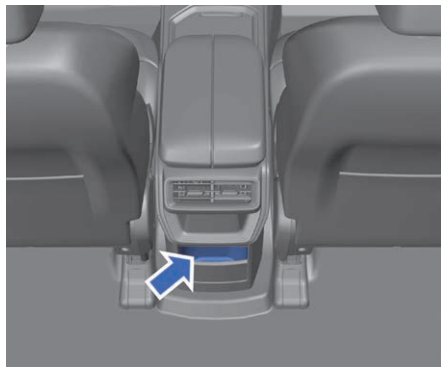

Ponga la llave inteligente en el compartimento de almacenamiento inferior detrás del panel secundario de instrumentos para arrancar.

El sistema antirrobo del motor no necesita activarse o desactivarse manualmente. Una vez presionado el interruptor de arranque y encontrada una llave inteligente válida en el vehículo, se liberará automáticamente el sistema antirrobo del motor.

Si los dos métodos siguientes no pueden arrancar el motor, su vehículo necesita una reparación. Póngase en contacto con el centro de atención al cliente de Geely Auto para duplicar una nueva llave.

- Si parece que la llave inteligente no está dañada, intente utilizar otras llaves inteligentes.
- Ponga la llave inteligente en el compartimento de almacenamiento

inferior detrás del panel secundario de instrumentos.

 No deje olvidada en el interior del vehículo la llave inteligente o el equipo que puede ocasionar que falle el sistema antirrobo. ◀

## Bloqueo y desbloqueo del vehículo

### Bloqueo y desbloqueo sin llave

#### Bloqueo sin llave



#### Zona de detección del sensor de bloqueo

Después de apagar el interruptor de arranque y cerrar las cuatro puertas, el maletero, el capó y el tapón de llenado, coloque su mano en la zona de detección del sensor de bloqueo de la manija de la puerta del lado del conductor, se bloquearán las cuatro puertas, el maletero y el tapón de llenado. Una vez bloqueados con éxito, los intermitentes parpadearán 1 vez, y las luces de fondo en el interior se apagarán gradualmente.

1

2

3

4

5

6

7

8

## Desbloqueo sin llave

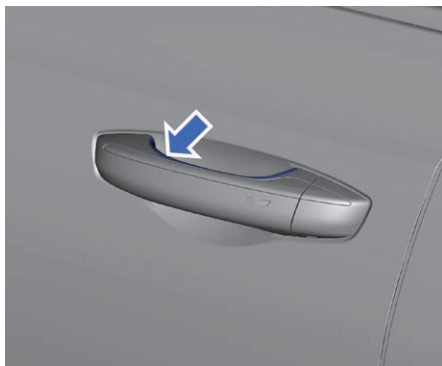

Zona de detección del sensor de desbloqueo

Con una llave inteligente efectiva y en el alcance de 1 m de la puerta del conductor del vehículo, al colocar su mano directamente en la zona de detección del sensor de desbloqueo de la manija de puerta, se desbloquearán automáticamente las cuatro puertas. Tire de la manija de la puerta, se abrirá la puerta. Una vez desbloqueadas las cuatro puertas con éxito, los intermitentes parpadearán 3 veces.

 El bloqueo sin llave fallará en los casos siguientes:

- El interruptor de arranque está encendido.
- Cualquier puerta no está cerrada.

Al tocar la zona de detección del sensor de la manija de puerta del conductor para ejecutar el bloqueo, si no se oye el sonido de bloqueo ni se ve el parpadeo de los intermitentes, indica el bloqueo fallido, y las causas posibles son las siguientes:

- Con el vehículo bloqueado, cuando el maletero se cierra nuevamente después de abrirse, si su llave inteligente para el

bloqueo queda en el maletero, el vehículo no se bloqueará. Evite que la llave inteligente quede en el interior del vehículo bloqueado.

- Para evitar una operación incorrecta, cuando el conductor ejecuta el desbloqueo con la manija de la puerta del conductor, solo se podrá ejecutar el bloqueo sin llave después de esperar 1 segundo. Pero no se podrá utilizar la función de desbloqueo sin llave dentro del 1 segundo siguiente al bloqueo.
- Existen algunas zonas ciegas para la detección de la llave inteligente. No coloque la llave inteligente en las ubicaciones remotas como el maletero, etc. ◀

 Cuando la batería de la llave inteligente se agota, se puede realizar el bloqueo por inducción con la llave inteligente tocada el lado externo de la manija de la puerta del conductor. ◀



- La llave inteligente solo funcionará dentro de un determinado radio de alcance. Tenga en cuenta que a veces su alcance de servicio se verá afectado por factores físicos y geográficos, etc. Por razones de seguridad, inspeccione si la operación es exitosa para el bloqueo.
- Cuando el vehículo está en los lugares con interferencias de señales como la estación de carga, el aparcamiento grande y la subestación, etc., o la llave inteligente se coloca junto con un equipo de interferencia, la llave inteligente puede sufrir sus interferencias. Por lo



tanto, la llave podrá tener funciones anormales ocasionalmente como desbloqueo o bloqueo anormal, etc. En caso de anomalía, espere 3 segundos y ponga la mano en la zona del sensor de desbloqueo o bloqueo de la manija de puerta para ejecutar el desbloqueo o bloqueo. ◀

## Bloqueo y desbloqueo por control remoto

### Bloqueo por control remoto

Pulse brevemente la tecla de bloqueo de la llave inteligente, se bloquearán las cuatro puertas, la bocina sonará 1 pitido, los intermitentes se encenderán durante varios segundos, la luz interna se apagará y el sistema de entretenimiento de audio se apagará. Mantenga pulsada la tecla de bloqueo de la llave inteligente, se cerrarán las ventanillas de las cuatro puertas y el techo corredizo (algunos modelos).

### Desbloqueo por control remoto

Pulse brevemente la tecla de desbloqueo de la llave inteligente, se desbloquearán las cuatro puertas y los intermitentes parpadearán unas veces. Pulse brevemente la tecla de desbloqueo del maletero, se desbloqueará el maletero.



Nunca deje que los niños entren en el maletero. Asegúrese de que el maletero esté cerrado cuando el vehículo no esté bajo su vigilancia. Si un niño queda atrapado en el maletero, es probable que no pueda escapar y ocasionar su asfixia o un golpe de calor. ◀

1

2

3

4

5

6

7

8

## Bloqueo y desbloqueo por control central

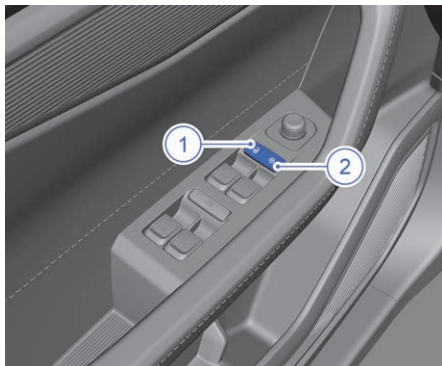

1. Tecla de desbloqueo
2. Tecla de bloqueo

Con las cuatro puertas bloqueadas, pulse la tecla de desbloqueo de cierre centralizado de puerta, se desbloquearán todas las puertas.

Con las cuatro puertas cerradas, pulse la tecla de bloqueo de cierre centralizado, se bloquearán todas las puertas.

**i** El desbloqueo mediante tecla de cierre centralizado en el vehículo solo podrá ejecutarse cuando se desactiva el sistema antirrobo, y no se puede ejecutar el desbloqueo en otros estados antirrobo. ◀

## Bloqueo y desbloqueo automáticos

### Rebloqueo automático

Aproximadamente 30 segundos después de pulsar la tecla de desbloqueo de la llave inteligente, si no se abre cualquiera de las cuatro puertas y el maletero, las cuatro puertas se rebloquearán automáticamente. Se apagará la luz interna, y el sistema entrará en el estado de defensa.

## Bloqueo automático de circulación

Con el interruptor de arranque en la posición ON o el motor en marcha, mantenga una velocidad superior a una cierta velocidad durante un período para circular, se bloquearán automáticamente las cuatro puertas.

### Desbloqueo automático

Una vez bloqueado automáticamente el vehículo, si se detiene el vehículo y se apaga el interruptor de arranque, se desbloquearán automáticamente las puertas.

### Desbloqueo de colisión

Si el vehículo tiene una colisión frontal grave durante la circulación, las cuatro puertas se desbloquearán automáticamente, lo que permitirá al pasajero salir del vehículo rápidamente.

### Desbloqueo automático después del apagado

Después del bloqueo del vehículo, si se detiene y se apaga el vehículo, se desbloquearán automáticamente las puertas.

**i** Se puede establecer la activación/la desactivación del desbloqueo automático por apagado en la interfaz multimedia. ◀

## Desbloqueo de la manija de la puerta

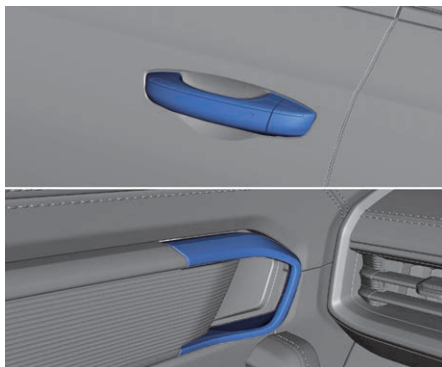

Con las puertas desbloqueadas, puede abrir las puertas mediante la manija interna y externa.

## Apertura y cierre del maletero

### Apertura del maletero

▶ Al abrir o cerrar manualmente el maletero, no aplique una fuerza excesiva (es necesario abrir o cerrarlo lentamente). De lo contrario, podrá causar daños o pérdidas de funciones del maletero.



### Apertura del maletero dentro del vehículo

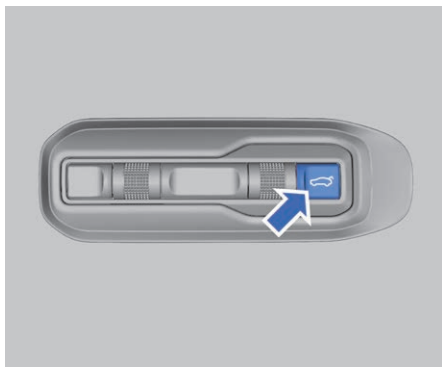

Maletero común: Con el maletero cerrado, mantenga pulsada la tecla del maletero del grupo de interruptores del panel de instrumentos, se desbloqueará el maletero.

Maletero eléctrico: Con el maletero cerrado, mantenga pulsada la tecla del maletero del grupo de interruptores del panel de instrumentos, se abrirá automáticamente el maletero.

### Apertura del maletero fuera del vehículo

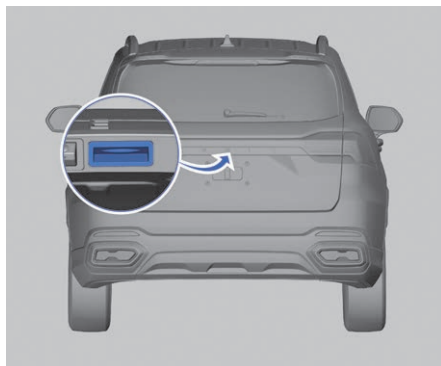

Cuando el vehículo está parado, el interruptor de bloqueo del vehículo está en el estado de desbloqueo y el sistema de alarma antirrobo exterior está desactivado, pulse el interruptor exterior del maletero para abrirlo.

Cuando la llave inteligente está cerca del maletero, puede pulsar el interruptor externo del maletero para abrir el maletero sin interferencias.

1

2

3

4

5

6

7

8

### Desbloqueo del maletero con una llave inteligente

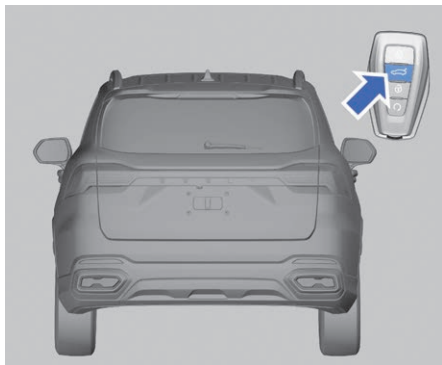

Cuando el interruptor de arranque está apagado, mantenga pulsada la tecla de desbloqueo del maletero de la llave inteligente, el maletero se desbloqueará. Luego, pulse el interruptor externo del maletero para abrir el maletero.

En el caso del modelo del vehículo equipado con el maletero eléctrico, mantenga pulsada la tecla de desbloqueo del maletero de la llave inteligente, el maletero se abrirá automáticamente a la altura establecida. Cuando el maletero está abierto, mantenga pulsada la tecla de desbloqueo del maletero de la llave inteligente para cerrar el maletero eléctrico.

#### Apertura automática del maletero\*

Entre en una zona determinada del maletero con una llave inteligente efectiva y permanezca durante unos segundos, los intermitentes parpadearán unas veces, y se abrirá automáticamente el maletero después de unos segundos.

### Establecimiento de la altura de apertura del maletero\*

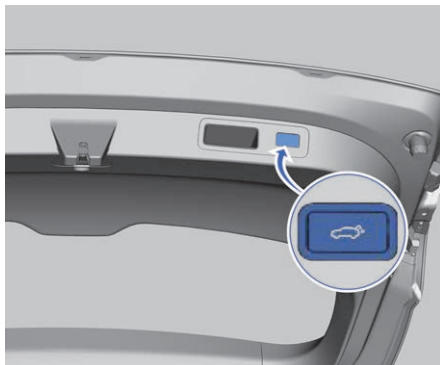

1. Durante la apertura del maletero fuera del vehículo, pulse el interruptor del maletero, se suspenderá la apertura del maletero.
2. Mantenga pulsado el interruptor del maletero hasta que se oiga un pitido, la altura del maletero se establecerá con éxito, y la altura de apertura siguiente del maletero será esta altura establecida.
3. Para ajustar la altura establecida, es necesario empujar manualmente el maletero hacia arriba o hacia abajo y repetir el paso 2, se establecerá nuevamente la altura de apertura del maletero.

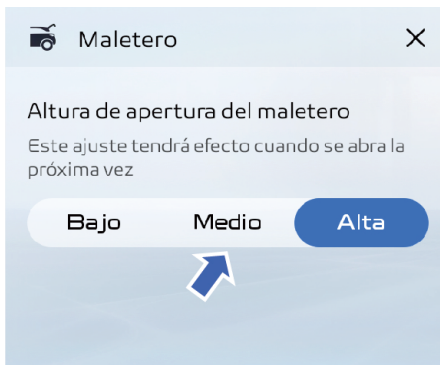

En la pantalla multimedia, pulse por orden: Configuración del vehículo completo → Configuración del vehículo → Maletero, para establecer la altura de apertura del maletero en esta interfaz. Una vez establecida la altura con éxito, la altura de apertura siguiente del maletero será esta altura establecida.

## Cierre del maletero

### Cierre del maletero en el vehículo\*

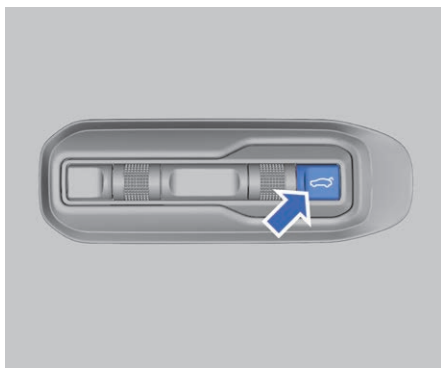

Cuando el vehículo está parado y el maletero está abierto, con el sistema de alarma antirrobo exterior desactivado, mantenga pulsada la tecla del maletero del grupo de interruptores del panel de instrumentos para cerrar el maletero.

### Cierre del maletero fuera del vehículo\*

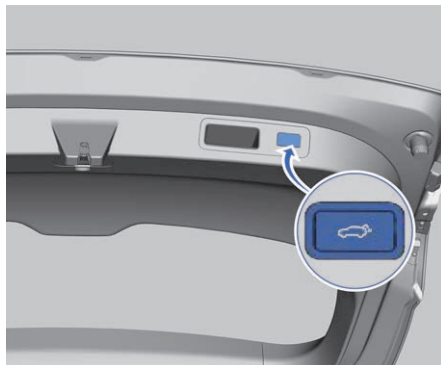

Cuando el vehículo está parado y el maletero está abierto, pulse el interruptor de cierre del maletero para cerrar el maletero.

### Cierre de seguridad para niños

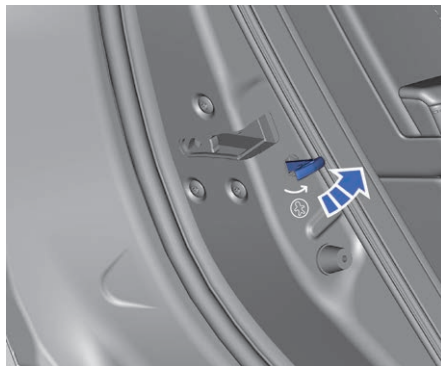

Las puertas traseras izquierda y derecha del vehículo están diseñadas con el cierre de seguridad para niños. Cuando los niños se sienten en los asientos traseros izquierdo y derecho, utilice los cierres de seguridad para niños.

El interruptor del cierre de seguridad para niños se encuentra en el borde externo de la puerta trasera. Empuje el interruptor del cierre de seguridad para niños en la

1

2

3

4

5

6

7

8

dirección de la flecha mostrada en la figura. En ese momento, el cierre de seguridad para niños está en la posición “abierta”, no se podrá abrir la puerta desde el interior del vehículo y solo podrá abrir desde el exterior, con objeto de proteger la seguridad del niño.

 Una vez establecido el cierre de seguridad para niños, debe probar si se puede abrir la puerta desde el interior para asegurar el normal funcionamiento del cierre de seguridad para niños. ◀

## Interruptor de arranque

### Interruptor de arranque

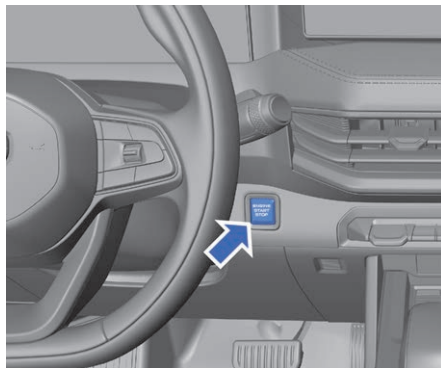

El vehículo está equipado con el interruptor de arranque, que se encenderá por la tecla. Para funcionar el sistema, la llave inteligente debe quedar en el vehículo y ser detectada. Los estados del interruptor de arranque incluyen:

**OFF:** Cuando el interruptor de arranque está en la posición OFF, pise el pedal de freno y pulse brevemente el interruptor de arranque para arrancar el motor directamente (con la palanca de cambios en la posición P o la posición N). Cuando pulse directamente el interruptor de arranque sin pisar el pedal de freno, el interruptor de arranque cambiará a la posición ACC.

**ACC:** Esta posición permite el uso de los accesorios eléctricos como la radio y la fuente de alimentación de reserva, etc. En este modo, pise el pedal de freno y pulse brevemente el interruptor de arranque para arrancar el motor (con la palanca de cambios en la posición P o la posición N). Cuando pulse directamente el interruptor de arranque sin pisar el pedal de freno, el

interruptor de arranque cambiará a la posición ON.

 Si deja el interruptor de arranque en la posición ACC o la posición ON después de apagar el motor, se agotará la batería. En caso que se agote la batería por un período de tiempo demasiado largo, es posible que no pueda arrancar el vehículo.



ON: Esta posición permite el uso de la mayoría de los equipos eléctricos como el panel de instrumentos integrado, etc. En este modo, pise el pedal de freno y pulse brevemente el interruptor de arranque para arrancar el motor (con la palanca de cambios del vehículo en la posición P o la posición N). Cuando pulse directamente el interruptor de arranque sin pisar el pedal de freno, el interruptor de arranque volverá a la posición OFF.

START: Para arrancar el vehículo. Cuando el motor está apagado, pise el pedal de freno y presione brevemente el interruptor de arranque, el motor arrancará. Cuando el interruptor de arranque esté en la posición START, el motor arrancará continuamente hasta que empiece a funcionar.

1

2

3

4

5

6

7

8







## Asientos

### Asientos delanteros

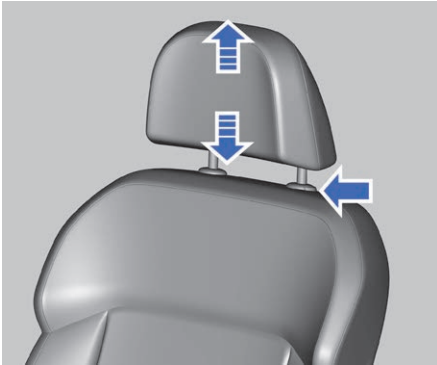
#### Ajuste de los reposacabezas de los asientos delanteros



1. Mantenga pulsada la tecla de ajuste inferior del reposacabezas del asiento.
2. Levante hacia arriba o presione hacia abajo el reposacabezas a la altura requerida, y luego, suelte la tecla.
3. Vuelva a presionar o levantar ligeramente el reposacabezas hasta que oiga un clac, asegurándose de que el reposacabezas se bloquee en la posición deseada.

 Antes de la circulación del vehículo, es necesario instalar y ajustar correctamente el reposacabezas para que su parte superior esté a la altura del nivel de la cabeza del pasajero. Para evitar lesiones personales y muertes en caso de accidente. ◀

 No ajuste los asientos durante la circulación. Para evitar las lesiones personales y muertes causadas por una posible pérdida de control del vehículo. ◀

 No ajuste el respaldo del asiento en un ángulo de inclinación demasiado grande durante la circulación. De lo contrario, podrá causar lesiones personales y muertes en caso de accidente por colisión.

El cinturón de seguridad solo ofrecerá la máxima protección en caso de colisión cuando mantenga una postura correcta al sentarse. ◀

#### Ajuste eléctrico del asiento del conductor

 No coloque artículos debajo del asiento eléctrico o impida el movimiento del asiento. De lo contrario, dañará al motor de ajuste del asiento. ◀

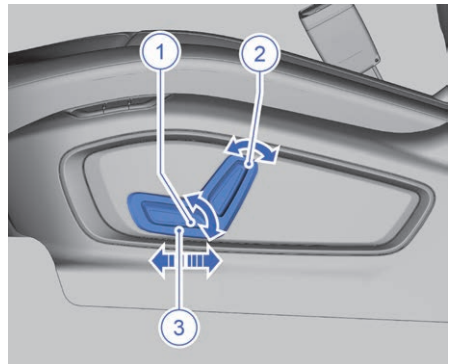

1. Mueva la parte trasera del interruptor hacia arriba/abajo para ajustar la altura del cojín.
2. Mueva el interruptor hacia adelante/atrás para ajustar el ángulo del respaldo del asiento.
3. Mueva el interruptor hacia adelante/atrás para ajustar el asiento hacia adelante/atrás.

1

2

3

4

5

6

7

8

## Ajuste eléctrico del asiento del copiloto\*

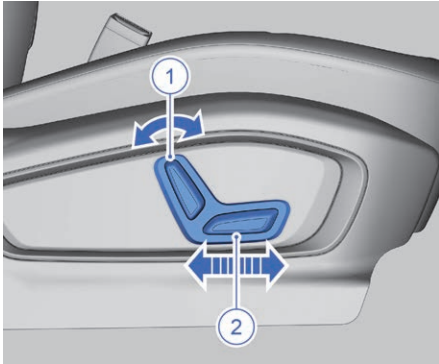

1. Mueva el interruptor hacia adelante/atrás para ajustar el ángulo del respaldo del asiento.
2. Mueva el interruptor hacia adelante/atrás para ajustar el asiento hacia adelante/atrás.

## Ajuste manual del asiento del copiloto



1. Palanca de ajuste del ángulo del respaldo
2. Barra de ajustes delantero y trasero del asiento

Los métodos de ajustes manuales del asiento del copiloto hacia adelante y atrás y

el ángulo del respaldo son iguales a los métodos de ajustes del asiento del conductor.

## Asientos medios

### Ajuste de los reposacabezas de los asientos medios

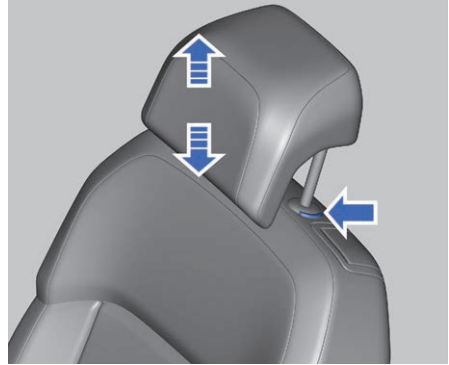

Presione la tecla de ajuste en el lado del reposacabezas del asiento para mover el reposacabezas hacia arriba y abajo hasta que oiga un clac, asegurándose de que el reposacabezas se bloquee a la posición deseada. Presione la tecla de ajuste para empujar o quitar el reposacabezas.

### Ajuste manual de asientos medios



1. Cinturón de ajuste del ángulo del respaldo

Tire del cinturón de ajuste del ángulo del respaldo al fondo, se desbloqueará el respaldo. Presione suavemente el respaldo hacia atrás con la espalda o salga del respaldo lentamente hasta que el respaldo gire hacia atrás o hacia adelante a la posición límite. Suelte el cinturón de ajuste del ángulo del respaldo, se bloqueará el respaldo.

2. Barra de ajustes delantero y trasero del asiento

Sostenga el centro de la barra de ajustes delantero y trasero para tirar de ella hacia arriba. Apóyese en el asiento y deslice el asiento a la posición requerida. Libere la barra de ajustes, hasta que oiga un clac en el riel de deslizamiento del asiento y se bloquee el asiento.

### Función de asistencia a la subida al vehículo

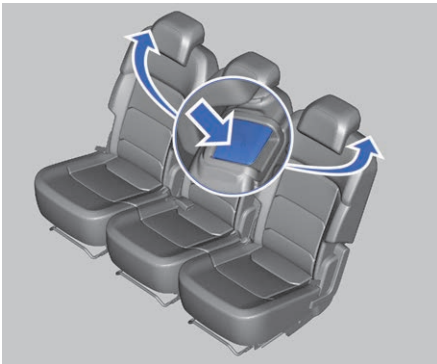

1. Ajuste el reposacabezas del asiento exterior de los asientos medios a la ubicación más baja, tire del tirador de desbloqueo hacia arriba, mueva hacia

adelante el asiento exterior de los asientos medios y pliegue el respaldo en un cierto ángulo para facilitar que los pasajeros de asientos traseros suban al vehículo.

2. Después de que los pasajeros de asientos traseros suban al vehículo, empuje el asiento exterior de los asientos medios hacia la ubicación final para restaurar el asiento.

### Pliegue de los respaldos de los asientos medios

Cada asiento puede plegarse por separado hacia adelante para aumentar el espacio de asientos traseros.

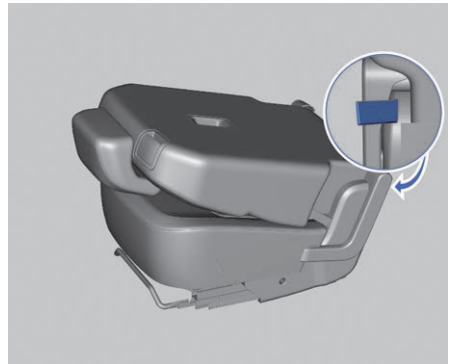

1. Mueva los reposacabezas de los asientos medios hasta sus ubicaciones más bajas.
2. Tire el cinturón de ajuste del respaldo al fondo, se desbloqueará el respaldo.
3. Pliegue completamente el respaldo del asiento del lado correspondiente.

Después de plegar el respaldo del asiento, asegúrese de que haya un espacio entre el reposacabezas del asiento medio y el asiento delantero.

1

2

3

4

5

6

7

8

### Pliegue de los respaldos de los asientos medios

Tire el cinturón de ajuste del respaldo, voltee el respaldo del asiento hacia atrás y empujelo hacia atrás con fuerza para bloquearlo. De lo contrario, podrá impedir el funcionamiento normal del cinturón de seguridad del asiento.

 Durante la circulación, no se permite que un pasajero se siente en un asiento plegado, y se debe utilizar correctamente el asiento. Cuando el respaldo del asiento vuelve a la posición original, deben obedecer las siguientes precauciones para evitar las lesiones personales en la colisión o la parada de emergencia:

- Empuje la parte superior del respaldo del asiento hacia adelante y hacia atrás para asegurarse de que el respaldo del asiento se bloquee de forma fija. De lo contrario, podrá impedir el funcionamiento normal del cinturón de seguridad del asiento.
- Asegúrese de que el cinturón de seguridad del asiento no esté torcido o sujeto bajo el asiento, sino que esté colocado en la posición adecuada para su uso. ◀

 Cuando se coloca un asiento para niños en el asiento medio, debe retirarse el asiento para niños y la funda guía del montaje de este asiento para utilizar la función de pliegue del respaldo del asiento medio. ◀

### Asientos traseros

#### Ajuste de los reposacabezas de los asientos traseros

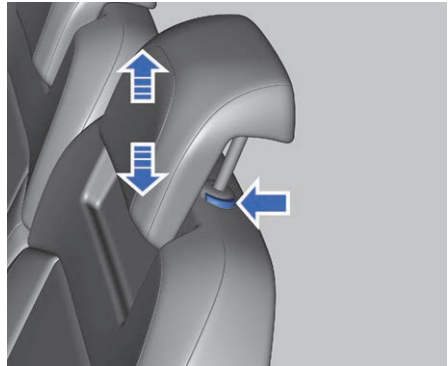

1. Mantenga pulsada la tecla de ajuste inferior del reposacabezas del asiento.
2. Levante hacia arriba o presione hacia abajo el reposacabezas a la altura requerida, y luego, suelte la tecla.
3. Vuelva a presionar o levantar ligeramente el reposacabezas hasta que oiga un clac, asegurándose de que el reposacabezas se bloquee en la posición deseada.

 Pulse la tecla de ajuste para empujar o quitar el reposacabezas. ◀

## Ajuste de los respaldos de los asientos traseros

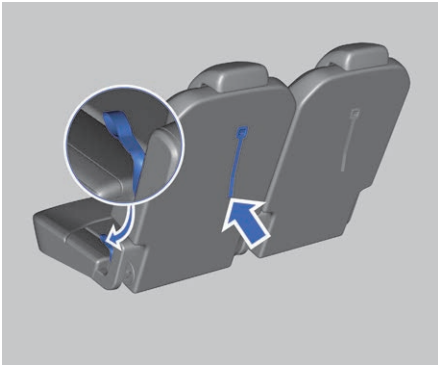

Tire del cinturón de pliegue a ambos lados del cojín del asiento o del respaldo al fondo, después de bloquearse el respaldo del asiento trasero, gírelo hasta la ubicación deseada. Suelte el cinturón de pliegue, el respaldo del asiento trasero se bloqueará en la nueva ubicación.

## Pliegue de los respaldos de los asientos traseros

Cada asiento puede plegarse por separado hacia adelante para aumentar el espacio de asientos traseros.

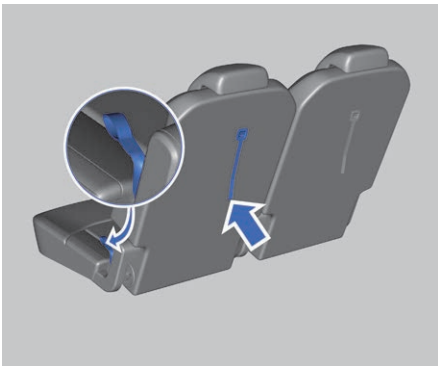

1. Ambos lados del cojín del asiento trasero y la parte trasera del respaldo

tienen los cinturones de pliegue instalados. Mueva hacia abajo el reposacabezas del asiento trasero a la ubicación más baja, y tire del cinturón de desbloqueo al fondo. Una vez desbloqueado el respaldo del asiento trasero, se podrá plegar el asiento trasero.

2. Después de plegar los respaldos de los asientos juntos, asegúrese de que haya un espacio entre los reposacabezas de los asientos traseros y los asientos medios.

## Volteo de los respaldos de los asientos traseros

Tire el cinturón de ajuste del ángulo del respaldo, voltee el respaldo del asiento hacia atrás y empújelo hacia atrás con fuerza para bloquearlo.

 Durante la circulación, no se permite que los pasajeros se sienten sobre un asiento plegado o en el maletero, se deben utilizar correctamente los asientos. Cuando el respaldo del asiento vuelve a la posición original, deben obedecer las siguientes precauciones para evitar las lesiones personales en la colisión o la parada de emergencia:

- Empuje la parte superior del respaldo del asiento hacia adelante y hacia atrás para asegurarse de que el respaldo del asiento se bloquee de forma fija. De lo contrario, podrá impedir el funcionamiento normal del cinturón de seguridad del asiento.
- Asegúrese de que el cinturón de seguridad del asiento no esté torcido o

1

2

3

4

5

6

7

8

sujeto bajo el asiento, sino que esté colocado en la posición adecuada para su uso. ◀

 Cuando se coloca un asiento para niños en el asiento trasero, debe retirarse el asiento para niños y la funda guía del montaje de este asiento para utilizar la función de pliegue del respaldo del asiento trasero. ◀

## Ventilación del asiento

### Ventilación de asientos delanteros\*

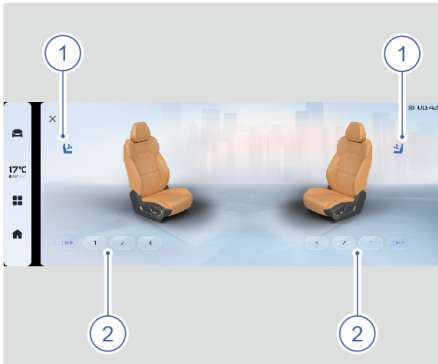

1. En la pantalla multimedia, pulse por orden: Aire acondicionado → Botones del asiento → Botón de ventilación del asiento, para seleccionar y configurar la función de ventilación del asiento en esta interfaz.
2. Pulse la tecla de ajuste de ventilación debajo del asiento del conductor o del asiento del copiloto.

 El indicador de ventilación del asiento indica el estado de la posición de ventilación del asiento. Cuando el indicador de la posición 1 está encendido, indica que la ventilación del asiento está en una

posición baja. Cuando el indicador de la posición 2 está encendido, indica que la ventilación del asiento está en una posición media. Cuando el indicador de la posición 3 está encendido, indica que la ventilación del asiento está en una posición alta. Cuando el indicador de la posición OFF está encendido, indica que la ventilación del asiento está apagada. ◀

 En el mismo asiento, la función de calefacción del asiento y la función de ventilación del asiento no pueden funcionar simultáneamente. ◀

## Función de memoria del asiento del conductor\*

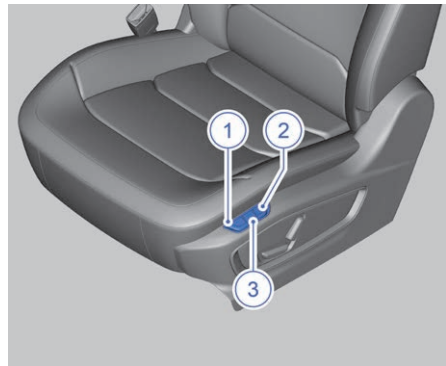

1. Tecla de configuración M
2. Tecla de memoria de la ubicación 1
3. Tecla de memoria de la ubicación 2

### Registrar la ubicación memorizada

1. Arranque el vehículo.
2. Ajuste el asiento del conductor a la ubicación deseada.
3. Una vez pulsada la tecla de configuración M, pulse la tecla de memoria de la ubicación 1 dentro de un

corto período para registrar la ubicación actual del asiento del conductor.

 Se puede utilizar la tecla de memoria de la ubicación 2 para registrar la ubicación del asiento del conductor, con los mismos métodos. ◀

### Mover a la ubicación registrada

Pulse la tecla de memoria de la ubicación 1/2, y suéltela. El asiento del conductor se moverá automáticamente a la ubicación 1/2 registrada.

 No ajuste el asiento durante la circulación. El movimiento del asiento durante la circulación puede causar la pérdida de control del vehículo, provocando colisiones y graves daños. ◀

 Cuando el interruptor de arranque está en la posición ON o el motor arranca, y la velocidad del vehículo debe ser inferior a 5 km/h para activar la función de memoria del asiento. ◀

### Entrada y salida fáciles del conductor

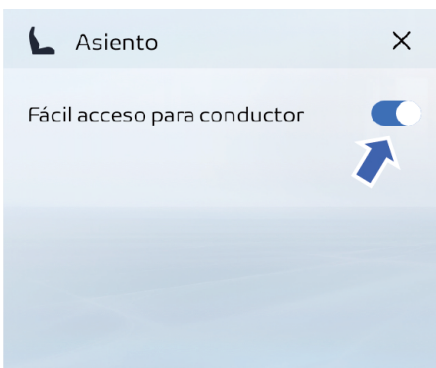

En la pantalla multimedia, pulse por orden:  
Configuración del vehículo

completo→Cabina inteligente→Asiento, para activar o desactivar la función de entrada y salida fáciles del conductor en esta interfaz.

- Bajada cómoda: Cuando el motor está apagado, abra la puerta del conductor, el asiento del conductor se moverá automáticamente hacia atrás para facilitar que el conductor baje del vehículo.
- Subida cómoda: Cuando el conductor entra en el vehículo, cierre la puerta y encienda el motor, el asiento del conductor volverá automáticamente a su ubicación anterior antes de bajar del vehículo.

 Un cambio del estado del interruptor de arranque del vehículo y un ajuste del asiento durante el funcionamiento de la función cómoda podrá interrumpir la función de entrada y salida fáciles del conductor. ◀

1

2

3

4

5

6

7

8

## Panel de instrumentos integrado

### Vista general del panel de instrumentos integrado (tipo I)

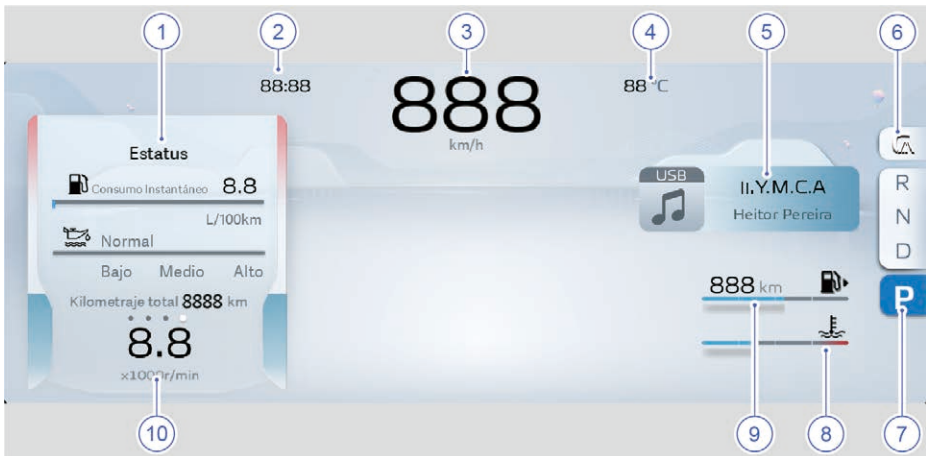

#### 1. Área de visualización del menú de información

Muestra este kilometraje, subtotal de kilometraje, estado de neumáticos y estado del vehículo.

#### 2. Zona de visualización del reloj

Reloj: Muestra por defecto el tiempo del GPS. Seleccione por orden en el panel de instrumentos integrado: Menú principal del panel de instrumentos integrado → Configuración del vehículo → Configuración del tiempo para establecer el formato del tiempo, el calendario y el reloj en esta interfaz.

#### 3. Velocímetro

El velocímetro muestra la velocidad por hora actual del vehículo.

#### 4. Zona de visualización de la temperatura exterior

Temperatura exterior: El rango de visualización es de -40°C a 60°C.

#### 5. Área de visualización de la información de notificación

Muestra la información de notificación del vehículo, la fuente de audio multimedia, la llamada y otra información.

#### 6. Modo de manejo

Modo de manejo: Se muestran el modo confort, el modo deportivo y el modo económico en función del modo de manejo actual seleccionado por el conductor.



## 7. Visualización de la posición de marcha

Se muestran R, N, D, P en función de la posición de marcha actual seleccionada por el conductor.

## 8. Indicador de temperatura del líquido refrigerante

Cuando el interruptor de arranque está en la posición ON, el indicador de temperatura del refrigerante indica la temperatura del refrigerante del motor. La temperatura del líquido refrigerante del motor cambiará según la temperatura atmosférica y la carga del motor.

## 9. Indicador del nivel de combustible

Cuando el interruptor de arranque está en la posición ON, el indicador del nivel de combustible muestra el nivel del combustible restante del tanque y el kilometraje de cruce. Si la luz de advertencia de bajo nivel de combustible se enciende, debe repostar combustible lo antes posible.

## 10. Tacómetro

El tacómetro indica la revolución por minuto del motor, que se expresa en rpm. El rango de indicación del tacómetro es de 0 rpm a 8000 rpm, y el rango de 6300 rpm a 8000 rpm es el área roja del tacómetro.

 El modo de visualización de la pantalla del panel de instrumentos integrado puede establecerse en la pantalla multimedia. ◀

 Todas las imágenes de la interfaz del panel de instrumentos integrado son diagramas esquemáticos, solo sirven para referencia, debe atenerse a las



características del vehículo físico que haya adquirido. ◀

## Configuración de la pantalla

 Está prohibido ajustar la pantalla del panel de instrumentos integrado durante la circulación del vehículo. ◀

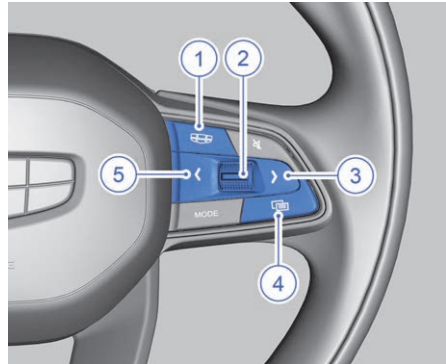
## Modo de ajuste mediante las teclas del volante



1. Tecla de página principal: Pulse brevemente la tecla  para volver a la interfaz principal multimedia.
2. Tecla de selección y confirmación: Pulse brevemente la tecla para seleccionar y confirmar la opción de menú y entrar en el submenú siguiente, o blindar la alarma común. Pulse la tecla hacia arriba o abajo para seleccionar el menú / tiempo, o aumentar o reducir el valor de velocidad en la interfaz de alarma de exceso de velocidad. Pulse la tecla hacia arriba o abajo y mantenga la interfaz de configuración de tiempo para aumentar o reducir continuamente el valor correspondiente.
3. Tecla de selección hacia la derecha: Pulse brevemente la tecla  para

1

2

3

4



5

6

7

8

cambiar a la derecha al menú principal del panel de instrumentos integrado.

4. Tecla de cambio de modo: Pulse brevemente la tecla  para cambiar entre la configuración del panel de instrumentos integrado y la función multimedia.
5. Tecla de selección hacia la izquierda: Pulse brevemente la tecla  para cambiar a la izquierda al menú principal del panel de instrumentos integrado.

### Cambio de interfaz de computadora a bordo



- Pulse brevemente la tecla TRIP a la izquierda del interruptor combinado de luces para cambiar una por una en bucle de dirección única entre este kilometraje, subtotal de kilometraje, estado de neumáticos y estado del vehículo.
- Cada vez que el panel de instrumentos integrado se energiza, la computadora a bordo mostrará la información registrada última.

### Restablecimiento a cero de la computadora a bordo

En la interfaz de subtotal de kilometraje o este kilometraje de la información de la computadora a bordo, mantenga pulsada la tecla TRIP a la izquierda del interruptor combinado de luces para poner en cero la información de la computadora a bordo en las interfaces correspondientes.

Información del menú

Menú del nivel I	Menú del nivel II	Menú del nivel III	Menú del nivel IV
Configuración del vehículo	Cambio de modo de dirección	Vinculación del modo de manejo	
		Cómodo	
		Estándar	
	Alarma de exceso de velocidad	Deportivo	
		Función activada (por defecto)	
		Ajuste de velocidad del vehículo	120 km/h (por defecto)
	Volumen de alarma	Función desactivada	
		Alto	
		Medio (por defecto)	
	Consulta de la información de mantenimiento	Bajo	
		XXXX km xxx km	
	Restablecimiento de la información de mantenimiento	¿Confirme el restablecimiento de la información de mantenimiento?	
		Confirmar (por defecto)	
		Cancelar	
	Configuración del idioma	Chino (por defecto)	
English (Inglés)			
Configuración del tiempo	Formato del tiempo	Sistema de 12 horas	
		Sistema de 24 horas (por defecto)	

1

2

3

4

5

6

7

8

Menú del nivel I	Menú del nivel II	Menú del nivel III	Menú del nivel IV
		Configuración del calendario	**DD**MM****AA
		Configuración del reloj	**hora**minuto o **hora**minuto AM/PM
	Configuración de la unidad	Unidad de temperatura	°C (por defecto) °F
Configuración del vehículo	Configuración de la unidad	Unidad de presión	psi
			kPa
			bar (por defecto)
		Unidad de consumo de combustible por kilometraje	km, L/100 km (por defecto)
km, km/L millas, mpg (EE.UU.) millas, mpg (Reino Unido)			
Configuración personalizada	3 tipos, barra de desplazamiento		
Información de alarma	Texto, imagen, barra de desplazamiento		

## Vista general del panel de instrumentos integrado (tipo II)

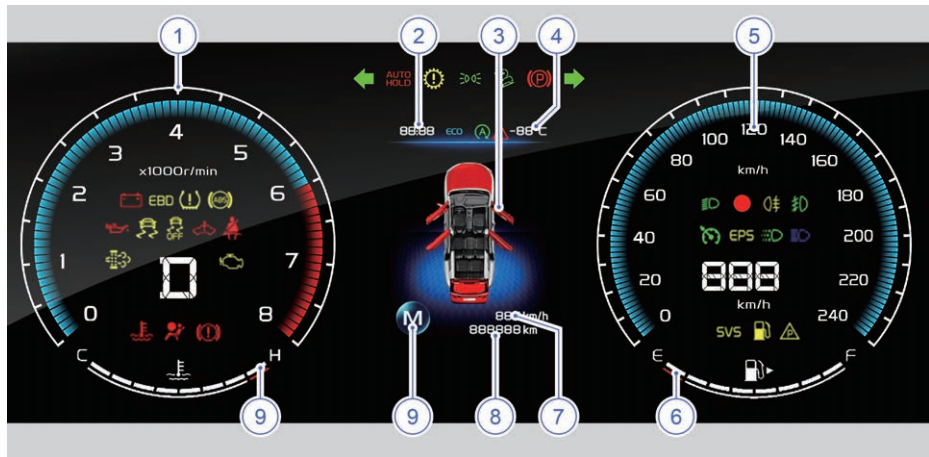

### 1. Tacómetro

El tacómetro indica la revolución por minuto del motor, que se expresa en 1000 r/min. El rango de indicación del tacómetro es de 0 r/min a 8000 r/min, y el rango de 6250 r/min a 8000 r/min es el área roja del tacómetro.

### 2. Zona de visualización del reloj

Reloj: Muestra por defecto el tiempo del GPS. Seleccione por orden en el panel de instrumentos: Menú principal del panel de instrumentos→Configuración del vehículo→Configuración del tiempo para establecer el formato del tiempo, el calendario y el reloj en esta interfaz.

### 3. Zona de visualización de la información de menú

Muestra el estado de puertas, el subtotal de kilometraje, el kilometraje de cruce, el

estado de neumáticos y la configuración del menú, etc.

### 4. Zona de visualización de la temperatura exterior

Temperatura exterior: El rango de visualización es de -40°C a 60°C.

### 5. Velocímetro

El velocímetro muestra la velocidad por hora actual del vehículo.

### 6. Indicador del nivel de combustible

El indicador del nivel de combustible indica el nivel en que se encuentra el tanque de combustible. El máximo en la escala de nivel se representa con una F y el mínimo con una E.

1

2

3

4

5

6

7

8

### 7. Zona de visualización de la computadora a bordo

- Muestra el subtotal de kilometraje, el kilometraje de cruceo, el consumo promedio de combustible, el consumo instantáneo de combustible y otra información.
- Mostrará 120 km/h, cuando la velocidad del vehículo sea igual o superior a 120 km/h.

### 8. Zona de visualización del kilometraje total/kilometraje restante para el mantenimiento

- Los números mostrados son el kilometraje total del vehículo.
- Cuando la computadora a bordo cambie al consejo de mantenimiento, mostrará el kilometraje restante para el mantenimiento.

### 9. Visualización de la posición de marcha

En función de la posición de marcha actual seleccionada por el conductor, la pantalla mostrará las posiciones de marcha disponibles para aumentar y reducir la velocidad.

### 10. Indicador de temperatura del líquido refrigerante

Este indicador muestra la temperatura del líquido refrigerante del motor. Cuando el indicador de temperatura del líquido refrigerante indique la zona roja, el conductor deberá detener el vehículo o mantener el motor a ralentí para enfriarlo.

 Todas las imágenes de la interfaz del panel de instrumentos integrado son diagramas esquemáticos, solo sirven para referencia, debe atenerse a las



características del vehículo físico que haya adquirido. ◀

## Configuración de la pantalla

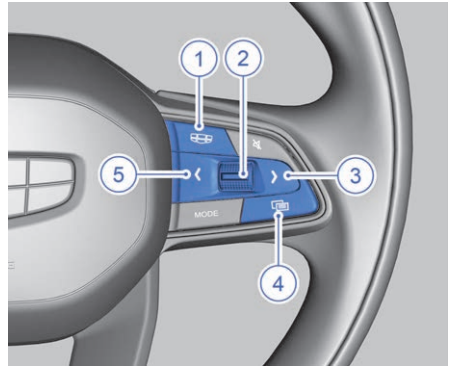

 Está prohibido ajustar la pantalla del panel de instrumentos integrado durante la circulación del vehículo. ◀

## Modo de ajuste mediante las teclas del volante



1. Tecla de página principal: Pulse brevemente la tecla  para volver a la interfaz principal multimedia.
2. Tecla de selección y confirmación: Pulse brevemente la tecla para seleccionar y confirmar la opción de menú y entrar en el submenú siguiente, o blindar la alarma común. Pulse la tecla hacia arriba o abajo para seleccionar el menú / tiempo, o aumentar o reducir el valor de velocidad en la interfaz de alarma de exceso de velocidad. Pulse la tecla hacia arriba o abajo y mantenga la interfaz de configuración de tiempo para aumentar o reducir continuamente el valor correspondiente.
3. Tecla de selección hacia la derecha: Pulse brevemente la tecla  para

cambiar a la derecha al menú principal del panel de instrumentos integrado.

4. Tecla de cambio de modo: Pulse brevemente la tecla  para cambiar entre la configuración del panel de instrumentos integrado y la función multimedia.
5. Tecla de selección hacia la izquierda: Pulse brevemente la tecla  para cambiar a la izquierda al menú principal del panel de instrumentos integrado.

### Cambio de interfaz de computadora a bordo



- Pulse brevemente la tecla TRIP a la izquierda del interruptor combinado de luces para cambiar una por una en bucle de dirección única entre este kilometraje, subtotal de kilometraje, estado de neumáticos y estado del vehículo.
- Cada vez que el panel de instrumentos integrado se energiza, la computadora a bordo mostrará la información registrada última.

### Restablecimiento a cero de la computadora a bordo

En la interfaz de subtotal de kilometraje o este kilometraje de la información de la computadora a bordo, mantenga pulsada la tecla TRIP a la izquierda del interruptor combinado de luces para poner en cero la información de la computadora a bordo en las interfaces correspondientes.

1

2

3

4

5

6

7

8

## Información del menú

Menú del nivel I	Menú del nivel II	Menú del nivel III	Menú del nivel IV
Subtotal de kilometraje	*** km		
Consumo unitario de combustible	*** L/100km		
Consumo promedio de combustible	*** L/100km		
Consumo instantáneo de combustible	*** L/100km		
Kilometraje de cruce	*** km		
Tiempo de viaje	*hora**minuto		
Velocidad media	** km/h		
Estado de neumáticos	Presión de neumáticos y temperatura de las cuatro ruedas		
Información de alarma	Información de alarma		
Configuración del menú	Configuración del vehículo	Configuración del idioma	Inglés
			Ruso*
			Árabe*
			Español*
		Cambio de modo de dirección	Volver
			Vinculación del modo de manejo
			Cómodo
			Estándar
Deportivo			



Menú del nivel I	Menú del nivel II	Menú del nivel III	Menú del nivel IV		
Configuración del menú		Volumen de alarma	Volver		
			Alto		
			Medio (por defecto)		
			Bajo		
			Volver		
		Consulta de la información de mantenimiento	xxx km para el mantenimiento siguiente		
			Volver		
			Configuración de la computadora a bordo	Restauración de toda la información	Subtotal de kilometraje
					Consumo unitario de combustible
					Consumo promedio de combustible
	Consumo instantáneo de combustible				
	Kilometraje de cruce				
	Tiempo de viaje				
	Velocidad media				
	Estado de neumáticos				
	Volver				
	Configuración del tiempo	Configuración del calendario	**DD**MM**AA		
			Sí		
			No		
		Formato del tiempo	Sistema de 24 horas (por defecto)		
Sistema de 12 horas					
Volver					
Configuración del reloj		**hora**minuto o **hora**minuto AM/PM			
		Sí			

1

2

3

4

5

6













7

8

Menú del nivel I	Menú del nivel II	Menú del nivel III	Menú del nivel IV	
Configuración del menú			No	
		Volver		
	Configuración de la unidad	Unidad de temperatura		°C (por defecto)
				°F
			Volver	
		Unidad de presión		psi
				kPa
				bar (por defecto)
				Volver
		Unidad de consumo de combustible por kilometraje		km, L/100 km (por defecto)
				km, km/L
				millas, mpg (EE.UU.)
			millas, mpg (Reino Unido)	
		Volver		
Volver				
Multimedia	Información de emisora Multimedia			
Teléfono vía Bluetooth	Información de conexión Bluetooth			

## Luces de advertencia e indicadores

### Descripción de las luces de advertencia y los indicadores

Imagen	Nombre	Notas
	Indicador del intermitente izquierdo	El intermitente izquierdo está encendido
	Indicador del intermitente derecho	El intermitente derecho está encendido
	Indicador de luces de carretera	Las luces de carretera están encendidas
	Indicador de luces antiniebla traseras	Las luces antiniebla traseras están encendidas
	Luz de advertencia de falla del sistema antibloqueo de frenos (ABS)	El sistema antibloqueo de frenos tiene fallas
	Luz de advertencia de falla de la distribución electrónica de la fuerza de frenado (EBD)	La distribución electrónica de la fuerza de frenado está averiada
	Luz de advertencia de falla del sistema de frenos	El nivel del líquido de frenos es demasiado bajo o el sistema de frenos tiene fallas
	Indicador del freno electrónico de estacionamiento (EPB)	El freno de estacionamiento está activado
		La función del freno de estacionamiento automático (AVH) está habilitada
	Luz de advertencia de falla del freno electrónico de estacionamiento (EPB)	El sistema de freno electrónico de estacionamiento tiene fallas
	Indicador del estado del estacionamiento automático (AVH)	La función de estacionamiento automático está activada
		La función de estacionamiento automático tiene fallas
	Luz de advertencia de falla del airbag	El sistema del airbag tiene fallas

1

2

3

4

5

6

7

8













Ima gen	Nombre	Notas
	Luz de advertencia del cinturón de seguridad no abrochado de los asientos delanteros	El conductor y el copiloto no utilizan el cinturón de seguridad, abróchese el cinturón de seguridad.
	Luz de advertencia del cinturón de seguridad no abrochado de los asientos medios*	Un cinturón de seguridad de los asientos medios no se abrocha, y lleve abrochado el cinturón de seguridad
	Luz de advertencia del cinturón de seguridad no abrochado de los asientos traseros*	Un cinturón de seguridad de los asientos traseros no se abrocha, y lleve abrochado el cinturón de seguridad
	Luz de advertencia de emisión del motor	La emisión del motor tiene fallas
	Luz de advertencia del sistema del motor	El sistema del motor tiene fallas
	Luz de advertencia de falla del sistema electrónico de control de estabilidad (ESC)	El sistema electrónico de control de estabilidad tiene fallas
	Indicador de apagado del sistema electrónico de control de estabilidad (ESC)	El sistema electrónico de control de estabilidad está desactivado
	Luz de advertencia de alta temperatura del refrigerante	La temperatura del líquido refrigerante del motor es demasiado alta
	Luz de advertencia de bajo nivel de combustible	El nivel de combustible del tanque de combustible es demasiado bajo
	Luz de advertencia de baja presión del aceite	La presión del aceite de motor es demasiado baja
	Luz de advertencia de falla de carga de la batería	La carga de la batería tiene fallas
 	Indicador de estado de cruceo	El vehículo ha entrado en el estado de cruceo
		El sistema de control de cruceo está en estado de espera
	Luz de advertencia de avería de presión anormal de neumáticos	El sistema de monitoreo de presión de los neumáticos tiene fallas, la presión

Imagen	Nombre	Notas
	(TPMS)	de los neumáticos es anormal o no se realiza el aprendizaje
	Luz de advertencia de falla de la transmisión	La transmisión tiene fallas graves
		La transmisión tiene fallas menores
	Luz de advertencia de falla del sistema de dirección asistida eléctrica (EPS)	El sistema de dirección asistida eléctrica tiene fallas
	Indicador de luces de posición	Las luces de posición están encendidas
	Indicador del estado del sistema de arranque y parada	Funcionamiento del sistema de arranque y parada del motor
		El sistema de arranque y parada del motor está encendido, y no se cumplen las condiciones
	Indicador del modo confort	El modo confort está encendido
	Indicador del modo económico	El modo económico está encendido
	Indicador del modo deportivo	El modo deportivo está encendido
	Indicador de luces de cruce	Las luces de cruce están encendidas
	Indicador de avería de las luces de cruce	Las luces de cruce tienen fallas
	Indicador del control de descenso de pendientes (HDC)	El sistema de control de descenso de pendientes tiene fallas
		El sistema de control de descenso de pendientes está encendido
	Indicador del interruptor del punto ciego*	El sistema de control del punto ciego tiene fallas
		El sistema de control del punto ciego está encendido

1

2

3





4

5

6

7

8

Imagen	Nombre	Notas
	Luz de advertencia de falla	La información de alarma está oculta en la lista de alarmas o existen más de 2 alarmas
	Indicador del estado del sistema automático de limitación de velocidad (LIM)	El sistema automático de limitación de velocidad está en estado de espera
		El sistema automático de limitación de velocidad está activado
		El sistema automático de limitación de velocidad está activado, pero se controla por el conductor



- Cuando el interruptor de alimentación del vehículo está en la posición ON o el vehículo arranca, algunas luces de advertencia podrán encenderse para la autoinspección y apagarse después de unos segundos. En caso de las fallas que causan que las luces de advertencia estén continuamente encendidas o estén encendidas durante la circulación, preste atención a esto y póngase en contacto lo antes posible con el centro de atención al cliente de Geely Auto para realizar una revisión, de lo contrario, causará graves lesiones personales y muertes y pérdidas de bienes.
- Cuando la luz de advertencia está continuamente encendida después del arranque o está encendida durante la circulación, lo que indica que el vehículo puede tener fallas graves. Póngase en contacto lo antes posible con el centro de atención al cliente de Geely Auto para realizar una revisión. ◀



El gráfico negro en la tabla se mostrará de color blanco en la pantalla del panel de instrumentos integrado. ◀

## Aire acondicionado

### Sistema de control del aire acondicionado de los asientos delanteros

Panel de control del aire acondicionado del panel de instrumentos

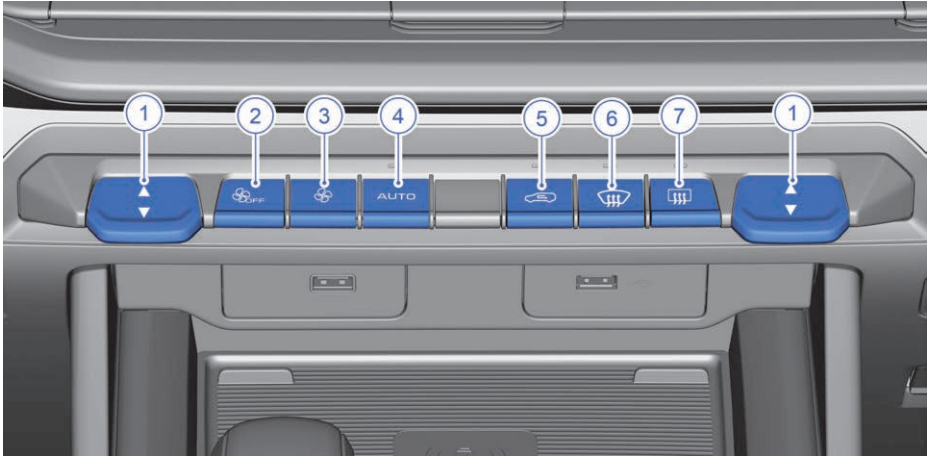

Panel de control del aire acondicionado de la pantalla multimedia

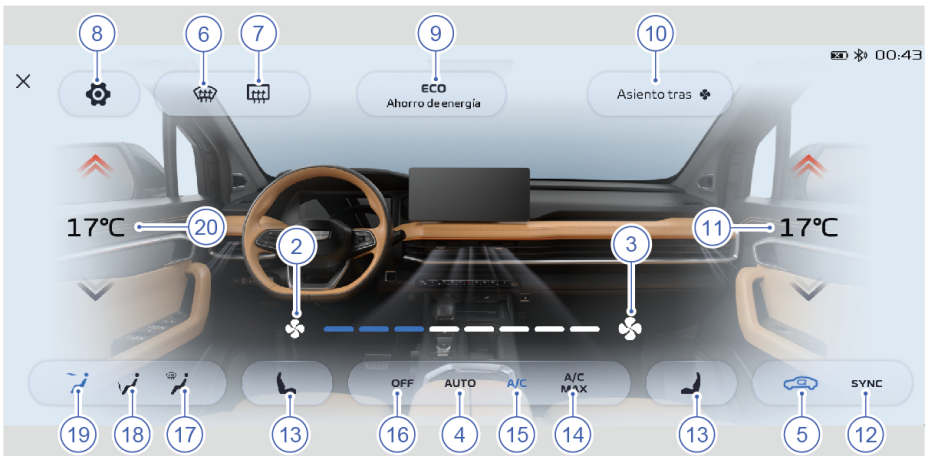

1

2

3

4

5

6

7

8

- |     |                                                                                                        |     |                                                          |
|-----|--------------------------------------------------------------------------------------------------------|-----|----------------------------------------------------------|
| 1.  | Tecla de regulación de temperatura                                                                     | 11. | Tecla de regulación de temperatura al lado del copiloto  |
| 2.  | Tecla de regulación del volumen de aire y de apagado                                                   | 12. | Tecla de control de zona dual                            |
| 3.  | Botón de regulación del volumen de aire                                                                | 13. | Tecla de calefacción/ventilación del asiento*            |
| 4.  | Botón AUTO                                                                                             | 14. | Botón A/C MAX                                            |
| 5.  | Tecla de cambio entre circulación interna y externa                                                    | 15. | Botón A/C                                                |
| 6.  | Tecla de descongelamiento/ desempañador del parabrisas delantero*                                      | 16. | Botón OFF                                                |
| 7.  | Botón de descongelamiento y desempañador de los espejos retrovisores exteriores*/el parabrisas trasero | 17. | Botón de salida a ventanilla del modo de salida de aire  |
| 8.  | Botón de configuración del aire acondicionado                                                          | 18. | Botón de salida a pie del modo de salida de aire         |
| 9.  | Tecla del modo de ahorro de energía del aire acondicionado                                             | 19. | Botón de salida a cara del modo de salida de aire        |
| 10. | Tecla del aire acondicionado de los asientos traseros                                                  | 20. | Tecla de regulación de temperatura al lado del conductor |



En el panel de control del aire acondicionado de la pantalla multimedia, el botón de salida a ventanilla del modo de salida de aire, el botón de salida a cara del modo de salida de aire y el botón de salida a pie del modo de salida de aire pueden utilizarse por separado, y también pueden combinarse según las necesidades. ◀



## Descripción de los botones del sistema de control del aire acondicionado de los asientos delanteros

1. Tecla de regulación de temperatura  
Regula la temperatura dentro del vehículo. Pulse la tecla de regulación de temperatura hacia abajo para reducir la temperatura, y pulse la tecla hacia arriba para aumentar la temperatura. Cada vez que la tecla de regulación de temperatura se mueve en un paso, y la temperatura cambia en 0,5 grados centígrados, y el rango de regulación de temperatura es de 17°C a 32°C.  
Cuando el aire acondicionado está apagado, al operar la tecla de regulación de temperatura, se activará el aire acondicionado para funcionar.
2. Tecla de regulación del volumen de aire y de apagado  
Pulse la tecla para regular el volumen de aire del aire acondicionado, y mantenga pulsada la tecla hacia abajo para apagar el aire acondicionado.
3. Botón de regulación del volumen de aire  
Pulse la tecla para ajustar el volumen de aire del aire acondicionado.  
Cuando el aire acondicionado está apagado, al operar la tecla de ajuste del volumen de aire, se activará el aire acondicionado para funcionar.
4. Tecla AUTO  
Pulse la tecla para encender el modo automático del aire acondicionado. Cuando el modo automático está encendido, el sistema de aire acondicionado entrará en el estado de

control automático según la temperatura establecida.

5. Tecla de cambio entre circulación interna y externa  
Pulse la tecla para realizar el cambio manual de la circulación externa (aire fresco) y la interna.  
Cuando el aire acondicionado está apagado, al pulsar la tecla de cambio entre circulación interna y externa, el aire acondicionado todavía estará apagado, pero cambiará la circulación interna/externa.
6. Tecla de descongelamiento/desempañador del parabrisas delantero\*  
Para eliminar rápidamente la niebla o la condensación del parabrisas delantero, dirija el flujo de aire hacia el parabrisas delantero. A fin de obtener mejores resultados, retire todo el hielo o la nieve en el parabrisas delantero antes del desempañador. Mueva la tecla de ajuste del volumen de aire bajo el estado de desempañador, el volumen de aire aumentará o disminuirá correspondientemente, y el modo de salida de aire permanecerá en el modo de descongelamiento.  
Al utilizar la función de descongelamiento/desempañador del parabrisas delantero, se encenderán automáticamente el A/C y la circulación externa. Cuando el volumen de aire actual es inferior a la posición 5, el volumen de aire puede ajustarse automáticamente a la posición 6. Para mantener el efecto de

1

2

3

4

5

6

7

8

descongelamiento/desempañador, no apague el A/C y la circulación externa.

Cuando el aire acondicionado está apagado, al operar la tecla de descongelamiento/desempañador del parabrisas delantero, se activará el funcionamiento del aire acondicionado para ejecutar la función de descongelamiento/desempañador del parabrisas delantero.

7. Botón de descongelamiento y desempañador de los espejos retrovisores exteriores\*/el parabrisas trasero

Pulse esta tecla para activar o desactivar la función de descongelamiento y desempañador de los espejos retrovisores exteriores/el parabrisas trasero. Cuando la función de descongelamiento y desempañador de los espejos retrovisores exteriores/el parabrisas trasero está activada, el indicador del botón está encendido. Vuelva a pulsar dicho botón para desactivar la función de descongelamiento y desempañador de los espejos retrovisores exteriores/el parabrisas trasero.

 No elimine la escarcha u otro objeto en el parabrisas delantero o en el interior del parabrisas trasero con un raspador o una herramienta puntiaguda. Para evitar daños a la rejilla del desempañador del parabrisas trasero. Las reparaciones derivadas no estarían cubiertas por la garantía. Asegúrese de que todos los objetos mantengan una distancia

de seguridad con respecto al parabrisas trasero. ◀

8. Botón de configuración del aire acondicionado

Pulse la tecla, la pantalla multimedia irá automáticamente a la interfaz de configuración del aire acondicionado.

9. Tecla del modo de ahorro de energía del aire acondicionado

Pulse la tecla del modo de ahorro de energía del aire acondicionado para encender o apagar el modo de funcionamiento de ahorro de energía del aire acondicionado.

10. Tecla del aire acondicionado de los asientos traseros

Pulse la tecla para encender o apagar el aire acondicionado de los asientos traseros.

11. Tecla de regulación de temperatura al lado del copiloto

Regule la temperatura del lado del copiloto. Pulse  $\wedge$  o  $\vee$  sobre o bajo el valor de temperatura, la temperatura establecida aumentará o reducirá en 0,5°C. El rango de establecimiento de la temperatura del aire acondicionado es de 17°C a 32°C.

12. Tecla de control de zona dual

Pulse la tecla para activar la función de control de zona dual, en este momento el icono de la tecla se resaltará, la temperatura del lado del conductor y la temperatura del lado del copiloto se ajustarán simultáneamente. Vuelva a pulsar la tecla de sincronización, el icono de la tecla dejará de resaltarse, la temperatura del lado del conductor y la

temperatura del lado del copiloto podrán ajustarse por separado.

**13. Tecla de calefacción/ventilación del asiento\***

Pulse la tecla, la pantalla multimedia irá automáticamente a la interfaz de configuración de calefacción/ventilación del asiento.

**14. Botón A/C MAX**

Pulse el botón A/C MAX, la temperatura establecida se ajustará automáticamente al mínimo y el volumen de aire se ajustará al máximo.

**15. Botón A/C**

Pulse la tecla para encender el sistema de aire acondicionado, se encenderá el indicador de la tecla A/C. Vuelva a pulsar la tecla, se apagarán el indicador de la tecla y el compresor.

Cuando el aire acondicionado está apagado, al pulsar la tecla A/C, se activará el aire acondicionado para funcionar.



Si el rendimiento del aire acondicionado es menor de lo esperado, revise la superficie del condensador (que se encuentra frente al radiador) del aire acondicionado para ver si hay acumulación de suciedad o insectos. Vaya al centro de servicio de Geely Auto para limpiarlo.

- La colocación de obstrucciones en frente del capó puede reducir el flujo de aire que entre en el condensador, lo que reduce el rendimiento del aire acondicionado.

- No se permite que las hojas de árboles u otros objetos bloqueen la entrada de aire. ◀

**16. Botón OFF**

Cuando el sistema de aire acondicionado está en funcionamiento, al pulsar la tecla OFF, se detendrá el funcionamiento de todo el sistema de aire acondicionado.

**17. Botón de salida a ventanilla del modo de salida de aire**

Pulse la tecla para seleccionar el modo de salida a ventanilla como modo de salida de aire.

**18. Botón de salida a pie del modo de salida de aire**

Pulse la tecla para seleccionar el modo de salida a pie como modo de salida de aire.

**19. Botón de salida a cara del modo de salida de aire**

Pulse la tecla para seleccionar el modo de salida a cara como modo de salida de aire.

**20. Tecla de regulación de temperatura al lado del conductor**

Regule la temperatura del lado del conductor. Pulse  $\wedge$  o  $\vee$  sobre o bajo el valor de temperatura, la temperatura establecida aumentará o reducirá en 0,5°C. El rango de establecimiento de la temperatura del aire acondicionado es de 17°C a 32°C.

**Calefacción de la boquilla\***

A una temperatura ambiente exterior baja, cuando el interruptor de arranque está en la posición ON, se puede activar la función de calefacción de la boquilla mediante el

1

2

3

4

5

6

7

8

interruptor de calefacción de la boquilla en la pantalla multimedia. La función de calefacción se desactivará automáticamente después de un período de calefacción. Si la temperatura ambiente es superior a 12°C aproximadamente durante la calefacción, la función de calefacción se apagará automáticamente. También se puede apagar la función de calefacción mediante el interruptor de calefacción de boquilla.

### Sensor de luz de medio ambiente y luz solar

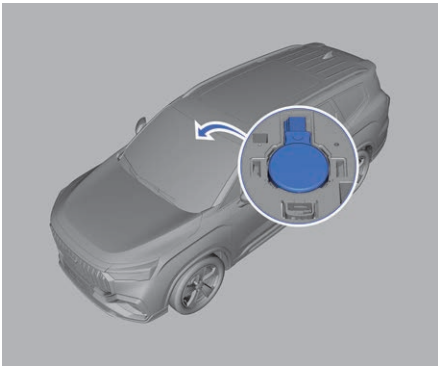

El sensor de luz ambiental y solar que se encuentra detrás del parabrisas delantero envía la información medida de la intensidad de luz solar, y el sistema de aire acondicionado controlará la temperatura en el vehículo mediante la evaluación de esta señal. Al mismo tiempo, la señal recogida de este sensor también se utiliza para encender y apagar las luces automáticas.

 Mantenga el sensor limpio, y no pegue etiquetas ni otro tipo de objetos

extraños. De lo contrario, el sistema de control de temperatura y las luces automáticas no podrán funcionar normalmente. ◀

## Sistema de control del aire acondicionado de los asientos traseros

El sistema de control del aire acondicionado de los asientos traseros se encuentra en los paneles decorativos interiores laterales de los asientos traseros.

### Panel de control del aire acondicionado de los asientos traseros

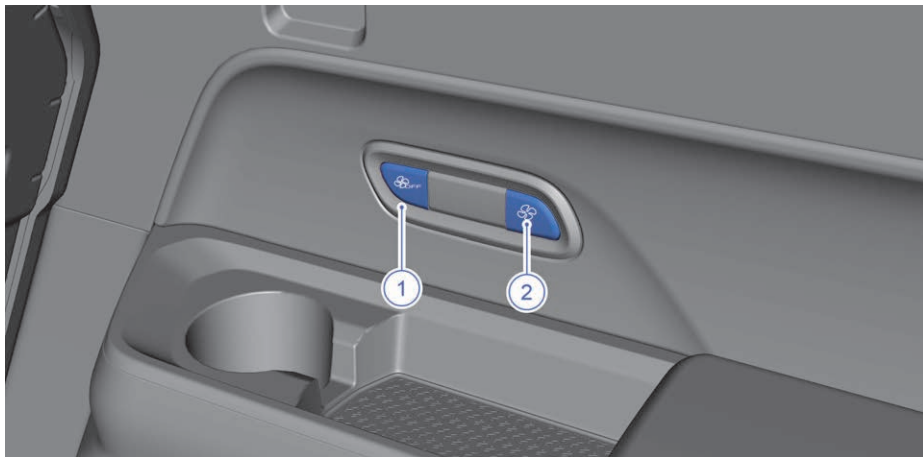

1. Tecla de regulación del volumen de aire y de apagado
2. Botón de regulación del volumen de aire

1

2

3

4

5

6

7

8

## Descripción de las teclas del sistema de control del aire acondicionado de los asientos traseros

1. Tecla de regulación del volumen de aire y de apagado  
Cuando el sistema de aire acondicionado está en funcionamiento, pulse la tecla para regular el volumen de aire del aire acondicionado, y mantenga pulsada la tecla para apagar el aire acondicionado.
2. Botón de regulación del volumen de aire  
Cuando el sistema de aire acondicionado está en funcionamiento, pulse la tecla para regular el volumen de aire del aire acondicionado.

## Ajuste de las salidas de aire

### Salidas de aire de los asientos delanteros

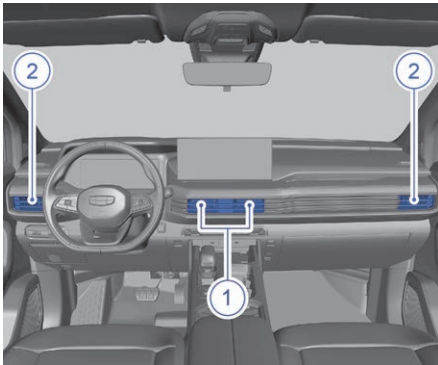

1. Salidas de aire centrales
2. Salidas de aire laterales

### Salidas de aire de los asientos medios

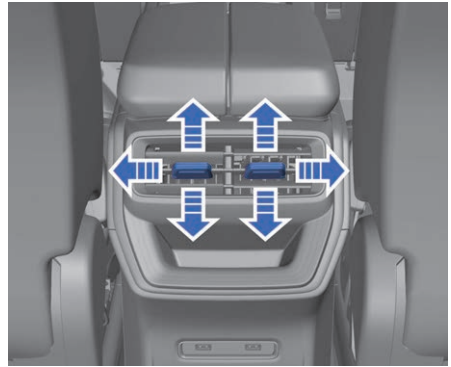

Ajustar la dirección del aire de salida mediante cambios de las rejillas de las salidas de aire en todas direcciones. Poder reducir el volumen de aire mediante ajustes de hojas.

### Salidas de aire de los asientos traseros

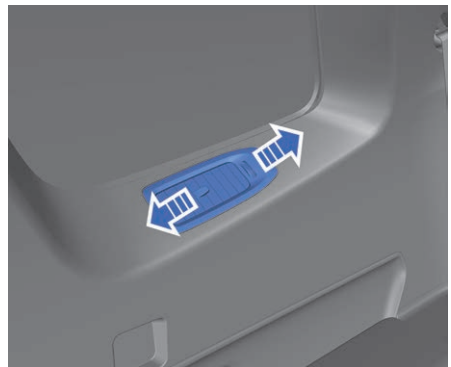

Empuje la palanca para cambiar la dirección de la rejilla de la salida de aire, regulando la dirección del aire de salida o deteniendo la salida de aire.  
Mueva la rueda para regular la dirección del viento.

## Configuración del aire acondicionado

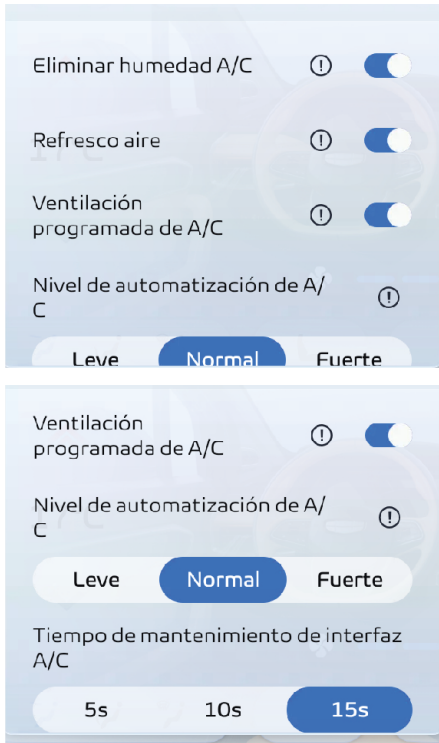

En la pantalla multimedia, pulse por orden los botones: Aire acondicionado → Configuración del aire acondicionado, para activar o desactivar las funciones de autosecado del aire acondicionado, limpieza activa de cabina, ventilación automática y programada del aire acondicionado, nivel automático del aire acondicionado y tiempo de mantenimiento de la interfaz del aire acondicionado en la interfaz actual.

## Función de autosecado del aire acondicionado

Una vez activada la función de autosecado del aire acondicionado y bloqueado el vehículo, cuando cumpla con algunas condiciones, el difusor del aire acondicionado se encenderá automáticamente para secar la superficie del evaporador, evitando el olor extraño producido por el moho y la humedad del evaporador.

## Función de limpieza activa de cabina

Una vez activada la función de limpieza activa de cabina, después de desbloquearse el vehículo y antes de abrir las puertas, cuando cumpla con las condiciones, el difusor del aire acondicionado se encenderá automáticamente para eliminar el olor extraño en el vehículo, logrando la eficacia de la limpieza automática.

## Función de ventilación automática y programada del aire acondicionado

La función de ventilación automática y programada del aire acondicionado puede realizar una ventilación programada del vehículo durante el estacionamiento y desenergización del vehículo, para mantener una circulación del aire en el interior y el exterior.

 Cuando la función de ventilación automática y programada está encendida, el aire acondicionado podrá encenderse al realizar una ventilación para el interior, lo que es un fenómeno normal. ◀

1

2

3

4

5

6

7

8

## Función de nivel automático del aire acondicionado

Pulse la tecla AUTO y seleccione el modo suave, cómodo o fuerte, el aire de salida del aire acondicionado cambiará correspondientemente.

## Tiempo de mantenimiento de la interfaz del aire acondicionado

Sin ninguna operación en la interfaz del aire acondicionado, seleccione 5 segundos, 10 segundos o 15 segundos, el sistema saldrá de la interfaz del aire acondicionado según el tiempo configurado.

## Luz

### Interruptor combinado de luces

#### Operación del interruptor combinado de luces

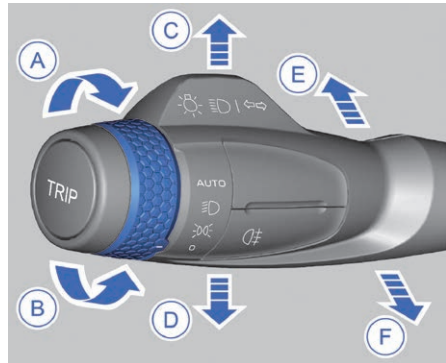

#### Luces de posición

Gire el interruptor de control de luces hacia B hasta que la marca apunte a la posición , se encenderán las luces de posición. Gire el interruptor de control de luces hacia A hasta que la marca apunte a la posición , se apagarán las luces de posición.

#### Luces de cruce

Gire el interruptor de control de luces hacia B hasta que la marca apunte a la posición , se encenderán las luces de cruce. Gire el interruptor de control de luces hacia A hasta que la marca apunte a la posición o la posición , se apagarán las luces de cruce.

#### Cambio entre las luces de carretera y las de cruce

Con las luces de cruce encendidas, empuje la palanca del interruptor de luces hacia E hasta el límite, se encenderán las luces de carretera. Vuelva a empujar la palanca del





interruptor de luces hacia E hasta el límite, se apagarán las luces de carretera.

### Parpadeo de luces de carretera

Empuje la palanca del interruptor de luces hacia F hasta el límite, parpadearán las luces de carretera. Una vez liberada la palanca del interruptor de luces, se apagarán automáticamente las luces de carretera. Repita la operación, parpadearán las luces de carretera.

### Luces automáticas

Gire el interruptor de control de luces hacia B hasta que la marca  apunte a la posición AUTO para activar la función de auto-encendido de los faros, y el sistema de luces automáticas controlará automáticamente el encendido y apagado de los faros de acuerdo con la intensidad de la luz externa, realizando el control automático de las luces de posición y las de cruce.

 El sistema tiene una función de prioridad manual en modo de trabajo automático, si hay una entrada de señal de luz, el sistema saldrá del modo de luces automáticas. ◀



### Intermitentes

Empuje la palanca del interruptor de luces hacia C/D hasta el límite, parpadeará el intermitente derecho/izquierdo. Una vez terminado el giro, la palanca del interruptor de luces volverá automáticamente a su posición original y se apagará el intermitente.

### Función de los intermitentes para cambiar de carril

Empuje brevemente la palanca del interruptor de luces hacia C o D hasta la posición de marcha media. Una vez suelta la palanca, la palanca volverá automáticamente a su posición original, y el intermitente derecho o izquierdo parpadeará.

### Luces antiniebla traseras

Con las luces de cruce encendidas, pulse el interruptor de control de las luces antiniebla , se encenderán las luces antiniebla traseras. Vuelva a pulsar el interruptor de control de las luces antiniebla , se apagarán las luces antiniebla traseras.

### Ajuste de altura de los faros delanteros

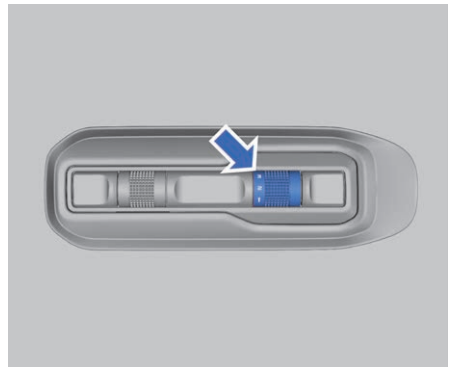

Gire la perilla de ajuste de altura de los faros delanteros hacia arriba y abajo para ajustar la altura de los rayos de faros delanteros.

1

2

3

4

5

6

7

8

### Faros diurnos

Cuando el vehículo arranque y las luces de cruce estén apagadas, los faros diurnos se encenderán.

 Para la configuración con los faros diurnos integrados en los faros, durante el funcionamiento de los intermitentes, los faros diurnos se apagarán temporalmente. ◀

### Sígueme a casa

Cuando el sistema antirrobo del vehículo está desactivado, se puede activar la función Sígueme a casa de las formas siguientes:

- Dentro de unos minutos después de cambiar el interruptor de arranque a la posición OFF, cambie rápidamente el interruptor de control de luces de la posición □ a otras posiciones (posiciones de las luces de posición, las luces de cruce o las luces automáticas), y luego, cámbielo a la posición □, se activará la función Sígueme a casa, y se encenderán las luces de cruce y las luces de posición.

### Función Sígueme a casa desactivada

La función Sígueme a casa se desactivará temporalmente, cuando cumpla cualquiera de las condiciones siguientes:

- Fuente de alimentación del vehículo no apagada.

- Exceso de tiempo.
- Luces de carretera encendidas o parpadeo de luces de carretera.

### Cronometraje de la función Sígueme a casa

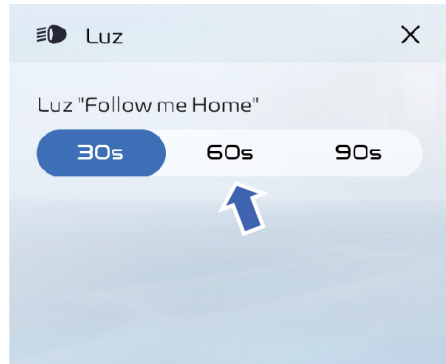

En la pantalla multimedia, pulse por orden: Configuración del vehículo completo → Configuración del vehículo → Luz, seleccione y establezca la duración de la función Sígueme a casa en esta interfaz. Cuando la función Sígueme a casa esté activada, el temporizador será el tiempo preseleccionado. Antes del exceso de tiempo de este temporizador, si se abre cualquier puerta (incluido el maletero), el temporizador se restablecerá en el tiempo preseleccionado hasta que todas las puertas estén cerradas.

## Iluminación interna

### Luces interiores delanteras

#### Tipo I

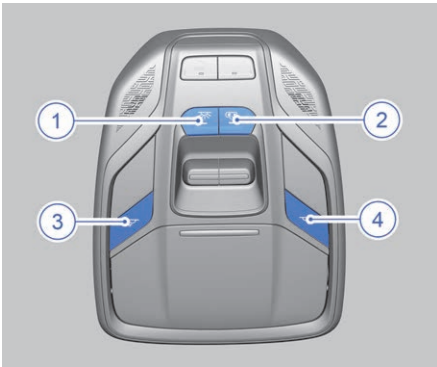

1. Interruptor de luz interior
2. Interruptor de luces interiores mediante control de puertas
3. Interruptor de la luz interna delantera izquierda
4. Interruptor de la luz interna delantera derecha

#### Tipo II

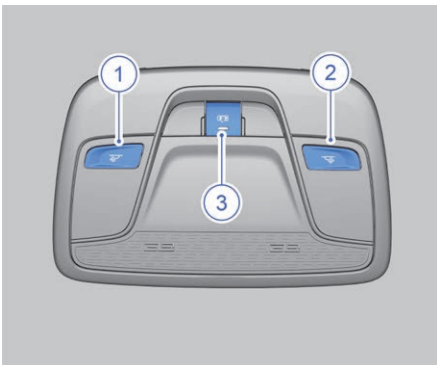

1. Interruptor de la luz interna delantera izquierda
2. Interruptor de la luz interna delantera derecha

3. Interruptor de luces interiores mediante control de puertas

 Durante la circulación nocturna, evite el uso de las luces interiores delanteras. Una luz brillante puede afectar al manejo seguro del conductor, lo que puede provocar accidentes de tráfico. ◀

### Luces interiores medias

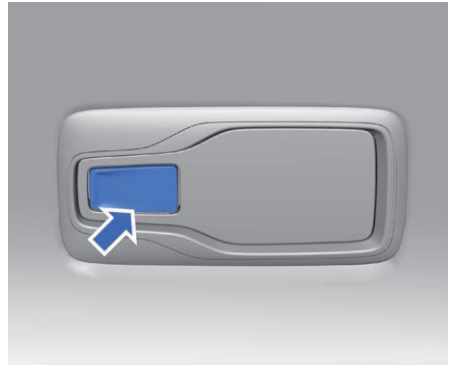

Pulse el interruptor de la luz interior trasera del lado correspondiente para encender o apagar la luz interior trasera correspondiente.

 Si el interruptor de la luz interior trasera está en la posición de encendido, apague dicho interruptor después de salir del vehículo para evitar que la batería se agote. ◀

1

2

3

4

5

6

7

8

## Luces interiores traseras

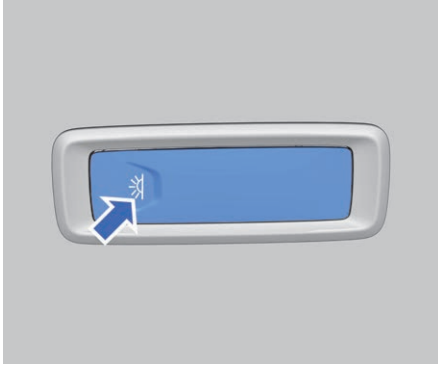

Pulse el interruptor de la luz interior trasera en el techo para encender o apagar la luz interior trasera.

## Función de control de puerta de la luz interna

El interruptor de luz interior mediante control de puerta está apagado por defecto.

Pulse el interruptor de luz interior mediante control de puerta y abra cualquier puerta, se encenderá la luz interior, y vuelva a pulsar el interruptor de luz interior mediante control de puerta, se apagará la función de control de puerta de la luz interior.

**i** Cuando se utiliza el interruptor mediante control de puerta para encender las luces interiores izquierda y derecha, no se puede pulsar el interruptor de la luz interior izquierda o derecha para apagar la luz correspondiente. ◀

## Limpiaparabrisas

### Interruptor combinado de limpiaparabrisas

### Interruptor combinado de limpiaparabrisas

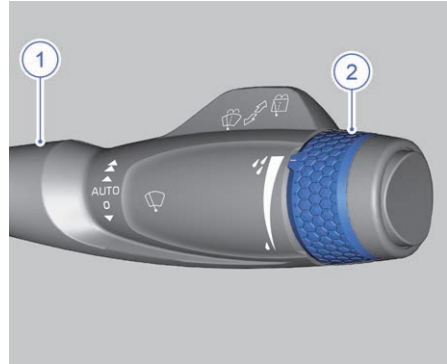

1. Palanca de control de limpiaparabrisas
2. Perilla de ajuste de sensibilidad de limpiaparabrisas automáticos

 Cuando el parabrisas delantero esté seco, no utilice los limpiaparabrisas, de lo contrario, rayará y dañará el parabrisas delantero y afectará a la vida útil de las escobillas limpiaparabrisas.

Si hay polvo o arena sobre el parabrisas delantero, utilice los limpiaparabrisas después de realizar una limpieza oportuna, de lo contrario, rayará y dañará el parabrisas delantero y afectará a la vida útil de las escobillas limpiaparabrisas. ◀

## Operación del interruptor combinado de limpiaparabrisas

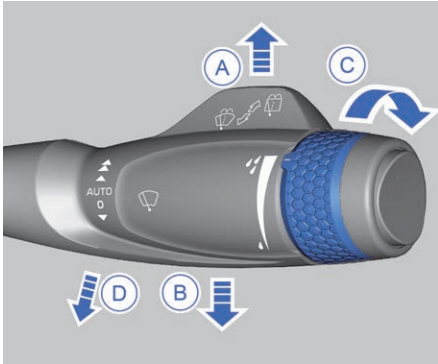

### Barrido puntual de limpiaparabrisas

Mueva la palanca de control de limpiaparabrisas hacia B a la posición de barrido puntual ▼, y libere la palanca de control de limpiaparabrisas, dicha palanca volverá automáticamente a la posición O, y los limpiaparabrisas ejecutarán un barrido puntual.

### Limpiaparabrisas apagados

Cuando la palanca de control de limpiaparabrisas está en la posición O, los limpiaparabrisas están apagados.

### Barrido automático de los limpiaparabrisas delanteros

Mueva la palanca de control de limpiaparabrisas hacia A a la posición AUTO, y los limpiaparabrisas delanteros ejecutarán el barrido automático. En este momento, el sistema de control de limpiaparabrisas ajustará automáticamente la velocidad del barrido según el volumen de lluvia.

Puede girar la perilla de ajuste de sensibilidad de limpiaparabrisas automáticos para ajustar la sensibilidad del sistema de limpiaparabrisas a la lluvia.

Cuando la barra de escala indicada por la marca ▬ cambia de la ancha a la estrecha (hacia C), significa que la sensibilidad del sistema de limpiaparabrisas a la lluvia es de fuerte a débil.

### Barrido a baja velocidad de limpiaparabrisas

Mueva la palanca de control de limpiaparabrisas hacia A a la posición de baja velocidad ▲, y los limpiaparabrisas ejecutarán el barrido a baja velocidad.

### Barrido a alta velocidad de limpiaparabrisas

Mueva la palanca de control de limpiaparabrisas hacia A a la posición de alta velocidad ▲, y los limpiaparabrisas ejecutarán el barrido a alta velocidad.

### Lavado del parabrisas delantero

Mueva la palanca de control de limpiaparabrisas hacia D, los limpiaparabrisas realizarán el barrido mientras los lavaparabrisas delanteros están rociando. Después de soltar la palanca de control de limpiaparabrisas, los lavaparabrisas dejarán de rociar. Una vez terminado el lavado, los limpiaparabrisas funcionarán por tres ciclos, con un intervalo de 5 segundos.

### Reducción de velocidad de los limpiaparabrisas delanteros durante el estacionamiento

Cuando el vehículo se estaciona temporalmente, se reducirá automáticamente la velocidad de barrido de los limpiaparabrisas. Active/Desactive la función de reducción de velocidad de los limpiaparabrisas delanteros durante el estacionamiento mediante la interfaz de limpiaparabrisas en la pantalla multimedia.

1

2

3

4

5



6

7

8

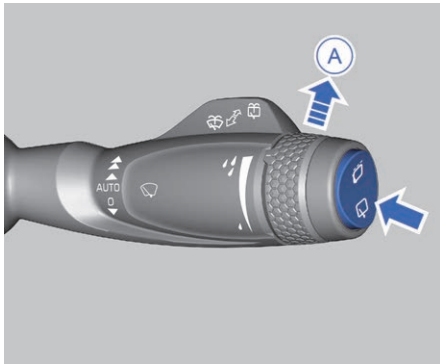
### Barrido de los limpiaparabrisas traseros



Pulse la tecla , los limpiaparabrisas traseros realizarán el barrido intermitente, y pulse la tecla , los limpiaparabrisas traseros realizarán el barrido continuo. Cuando la tecla está en el centro, indica que los limpiaparabrisas traseros dejan de funcionar.

### Limpiaparabrisas traseros relacionados con marcha atrás

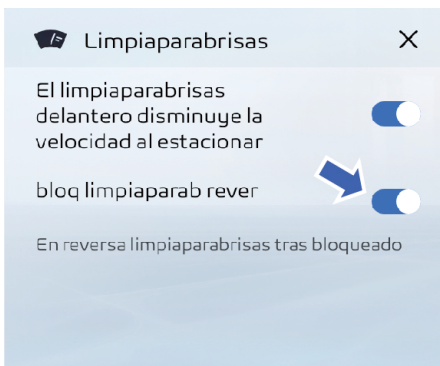

En la pantalla multimedia, pulse por orden: Configuración del vehículo completo → Configuración del vehículo → Limpiaparabrisas, para activar o desactivar la función de limpiaparabrisas traseros relacionados con marcha atrás en esta interfaz. Después de activar esta función, durante el funcionamiento de los limpiaparabrisas delanteros (barrido a baja velocidad, barrido a alta velocidad), ponga la palanca de cambios en la posición R, los limpiaparabrisas traseros entrarán automáticamente en el modo de barrido continuo.

### Lavado del parabrisas trasero

Mueva la palanca de control de limpiaparabrisas hacia A, los limpiaparabrisas realizarán el barrido mientras los lavaparabrisas traseros están rociando. Una vez suelta la palanca de control de limpiaparabrisas, los lavaparabrisas dejarán de rociar y los limpiaparabrisas se restaurarán después de funcionar varias veces.

## Volante

### Bocina

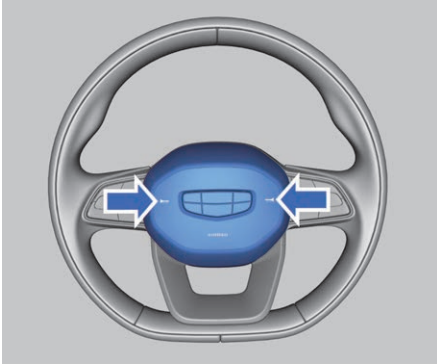

Pulse las zonas con signos de las bocinas en el volante (indicadas por las flechas), las bocinas sonarán.

### Ajuste del volante

 Está prohibido ajustar el volante durante la circulación del vehículo. De lo contrario, causará lesiones personales e incluso muertes y pérdidas de bienes. ◀

 Después de ajustar la posición del volante, confirme si el volante se ha bloqueado. De lo contrario, causará lesiones personales e incluso muertes y pérdidas de bienes. ◀

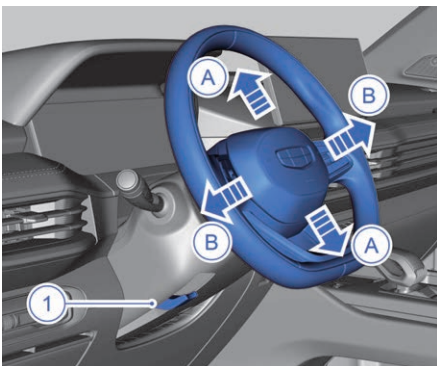

1. Palanca de bloqueo del volante  
Ajuste el volante a la posición adecuada mediante los siguientes pasos:

1. Ajuste la posición de manejo hasta la adecuada.
2. Gire el volante a la posición que el vehículo marcha en línea recta hacia adelante.
3. Suelte completamente la palanca de bloqueo del volante.
4. Sostenga el volante con ambas manos para ajustar el volante hacia adelante y atrás (dirección B), arriba y abajo (dirección A) a la posición más adecuada.
5. Después de ajustar bien el volante en una posición adecuada, tire completamente de la palanca de bloqueo del volante para bloquear el volante en la nueva posición.

### Teclas del volante

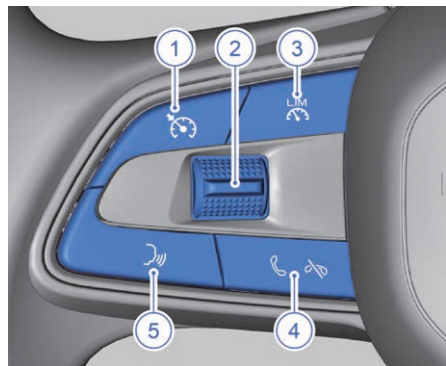

1. Tecla de recuperación de control de crucero: Pulse brevemente esta tecla para encender, apagar y salir del sistema de control de crucero.
2. Tecla de ajuste y establecimiento de velocidad: Sirve para ajustar el sistema

de cruce en el estado de cruce activado, y ajustar la limitación de velocidad en el estado de limitación de velocidad activado.

- Empuje la tecla hacia arriba para recuperar la velocidad de cruce establecida original o aumentar la velocidad de cruce.
  - Empuje la tecla hacia abajo para establecer la velocidad actual en la velocidad de cruce o reducir la velocidad de cruce.
3. Tecla de limitación de velocidad: Encender la función activa de limitación de velocidad, y establecer la velocidad mediante la tecla de ajuste y establecimiento de velocidad. El rango de limitación de velocidad de la tecla LIM está entre 30 y 150 km/h.
  4. Tecla de llamada: Pulse brevemente esta tecla para responder o colgar el teléfono vía Bluetooth. Mantenga pulsada esta tecla para rechazar la llamada.
  5. Tecla CarPlay\*: Activar/Desactivar la función CarPlay.

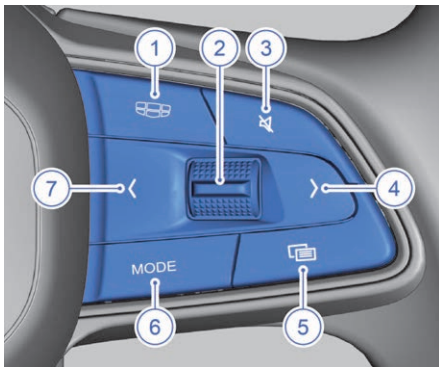

1. Tecla de página de inicio: Pulse brevemente la tecla para volver a la interfaz principal multimedia.
2. Tecla de regulación y confirmación del volumen: Mueva esta tecla hacia arriba o hacia abajo para regular el volumen, y pulse esta tecla para confirmarlo.
3. Tecla de silencio: Pulse brevemente esta tecla para activar y desactivar el silencio.
4. Tecla de selección hacia derecha: En estado de radio, pulse brevemente la tecla para reproducir la emisora válida siguiente, y en estado de multimedia, pulse brevemente la tecla para reproducir el archivo siguiente.
5. Tecla de cambio de modo: Pulse brevemente esta tecla para abrir o cerrar el menú del panel de instrumentos integrado. Cuando el menú del panel de instrumentos está abierto, el control de la tecla de selección del volante se realiza por el panel de instrumentos integrado. Cuando el menú del panel de instrumentos integrado está cerrado, el control de la tecla de selección del volante se realiza por multimedia.
6. Tecla MODO: Pulse brevemente la tecla para cambiar la fuente de audio.
7. Tecla de ajuste hacia la izquierda: En estado de radio, pulse brevemente esta tecla para reproducir la emisora válida anterior, y en modo multimedia, pulse brevemente esta tecla para reproducir el archivo anterior.



## Espejos retrovisores

### Espejos retrovisores exteriores

 Está prohibido ajustar los espejos retrovisores exteriores durante la circulación del vehículo. De lo contrario, causará lesiones personales e incluso muertes y pérdidas de bienes.

Despliegue y ajuste correctamente los espejos retrovisores exteriores antes de manejar el vehículo. ◀

 Si los espejos retrovisores exteriores están congelados por el hielo, no opere las perillas de ajuste de los espejos retrovisores exteriores ni elimine el hielo en los espejos retrovisores exteriores con una herramienta puntiaguda. Se puede utilizar la función de calefacción de espejos retrovisores exteriores para eliminar el hielo superficial. Luego, ajuste los espejos retrovisores exteriores.

Está prohibido tocar los espejos retrovisores exteriores en el proceso de ajuste, para evitar lesiones personales. ◀

### Ajuste de los espejos retrovisores exteriores

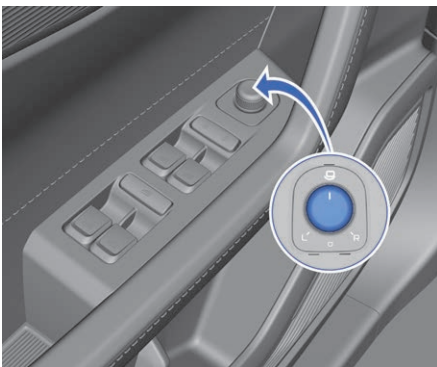

La perilla de ajuste de los espejos retrovisores exteriores está en el panel decorativo de la puerta del conductor.

1. Cuando el interruptor de arranque está en la posición ACC o ON, gire el interruptor de ajuste de espejos retrovisores exteriores hasta que la marca  del interruptor de ajuste de espejos retrovisores exteriores apunte a la posición L (lado izquierdo) o R (lado derecho) para seleccionar el espejo retrovisor exterior izquierdo o el derecho correspondiente.
2. Mueva las perillas de ajuste de los espejos retrovisores exteriores hacia adelante, atrás, izquierda y derecha para ajustar los ángulos de los espejos retrovisores exteriores.
3. Una vez terminado el ajuste, restaure la perilla de ajuste del espejo retrovisor exterior en su posición original 0.

1

2

3

4

5

6

7

8

### Pliegue de los espejos retrovisores exteriores

#### Pliegue manual de los espejos retrovisores exteriores

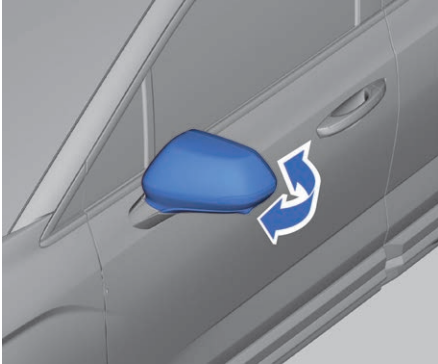

Empuje manualmente los espejos retrovisores exteriores hacia adentro para plegarlos.

Empuje manualmente los espejos retrovisores exteriores hacia afuera para desplegarlos.

#### Pliegue eléctrico de los espejos retrovisores exteriores

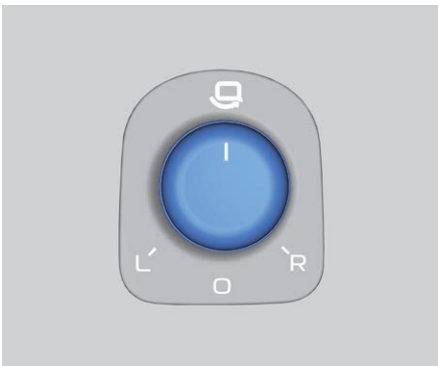

Cuando el interruptor de arranque está en la posición ACC o ON:

1. Gire la perilla de ajuste del espejo retrovisor exterior para que la marca

apunte a la posición , el espejo retrovisor exterior se plegará.

2. Gire la perilla de ajuste de los espejos retrovisores exteriores a otras posiciones para desplegar los espejos retrovisores exteriores.

El pliegue y el despliegue frecuentes del espejo retrovisor exterior pueden causar que la función de pliegue eléctrico pierda eficacia temporalmente. ◀

#### Despliegue automático de los espejos retrovisores exteriores

Con los espejos retrovisores exteriores plegados, si la velocidad del vehículo es igual y superior a 50 km/h, los espejos retrovisores exteriores se desplegarán automáticamente.

#### Función de pliegue de los espejos retrovisores exteriores por bloqueo del vehículo



En la pantalla multimedia, pulse por orden: Configuración del vehículo completo → Configuración del vehículo → Espejos retrovisores exteriores, para activar o desactivar la función de

1

2

3

4

5

6

7

8

pliegue de los espejos retrovisores exteriores por bloqueo del vehículo.

Cuando las perillas de ajuste de los espejos retrovisores exteriores están en la posición no de pliegue y los espejos retrovisores exteriores están plegados por el bloqueo del vehículo completo, una vez desbloqueado el vehículo completo o arrancado el motor, los espejos retrovisores exteriores se desplegarán automáticamente.

Cuando las perillas de ajuste de los espejos retrovisores exteriores están en la posición no de pliegue y los espejos retrovisores exteriores están desplegados, una vez bloqueado el vehículo, los espejos retrovisores exteriores se plegarán automáticamente.

### **Función de descongelación y calefacción de los espejos retrovisores exteriores\***

Pulse la tecla de descongelamiento y desempañador  de los espejos retrovisores exteriores en el panel de control del aire acondicionado delantero, se encenderá el indicador de la tecla, la calefacción de los espejos retrovisores exteriores y el descongelamiento del parabrisas trasero se encenderán simultáneamente, y se apagarán automáticamente después de funcionar durante un período de tiempo. Este período de tiempo depende de la temperatura

ambiente, que la temperatura ambiente externa es cada vez más baja, el tiempo de calefacción será más largo.

## Espejo retrovisor interior

### Ajuste del espejo retrovisor interior

Ajuste el ángulo del retrovisor interior a la posición deseada mediante giro.

 Está prohibido ajustar el espejo retrovisor interior durante la circulación del vehículo. De lo contrario, causará graves lesiones personales y muertes y pérdidas de bienes. ◀

### Espejo retrovisor interior antideslumbrante mecánico

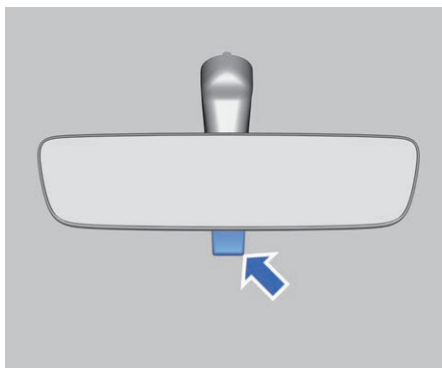

Empuje la palanca inferior del espejo retrovisor interno para cambiar el ángulo de visión, realizando la función antideslumbrante. Tire de la palanca en su posición original para que el espejo retrovisor interno vuelva a su posición normal, cancelando la función antideslumbrante.

## Ventanillas

### Ventanillas eléctricas



- No deje niños, adultos con discapacidad o mascotas en los vehículos con las puertas y ventanillas cerradas y bloqueadas. Puede causar lesiones personales y muertes debido a la alta temperatura cuando no se pueden abrir las puertas y ventanillas de los vehículos.
- No intente probar la función antipinzamiento con su cuerpo. De lo contrario, causará lesiones personales e incluso muertes.
- Cuando la ventanilla está cerrada, que la parte superior de la ventanilla tiene una distancia inferior a 4 mm al marco de la ventanilla, es posible que la función antipinzamiento no funcione. ◀

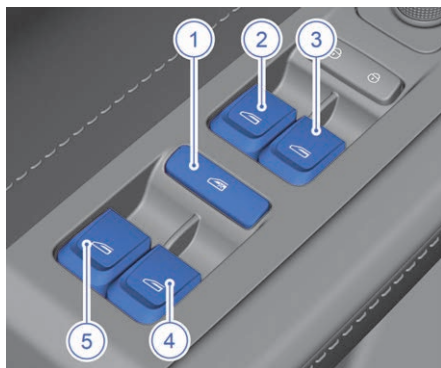

1. Interruptor de bloqueo de ventanilla
2. Interruptor de control de la ventanilla delantera izquierda
3. Interruptor de control de la ventanilla delantera derecha
4. Interruptor de control de la ventanilla trasera izquierda
5. Interruptor de control de la ventanilla trasera derecha

4. Interruptor de control de la ventanilla trasera derecha
5. Interruptor de control de la ventanilla trasera izquierda

### Operación manual

Apertura: Pulse hacia abajo el interruptor de control de ventanilla y manténgalo pulsado para abrir la ventanilla.

Cierre: Tire hacia arriba del interruptor y manténgalo pulsado para cerrar la ventanilla.

### Operación automática

Pulse hacia abajo o tire del interruptor de ventanilla a la posición de bajada automática o la posición de subida automática, y luego, suéltelo, la ventanilla se abrirá o cerrará automáticamente. Durante la apertura o cierre automático de la ventanilla:

Si presiona o tira del interruptor de ventanilla otra vez, la ventanilla dejará de abrir o cerrarse.

Las ventanillas también tienen la función de cierre mediante una tecla por control remoto:

Cuando el interruptor de alimentación del vehículo está en la posición OFF, y las ventanillas están abiertas. Mantenga pulsada la tecla de bloqueo de la llave inteligente, las ventanillas subirán hasta que estén completamente cerrada.

### Apertura/Cierre de ventanilla por control remoto

Cuando el interruptor de alimentación del vehículo está en la posición OFF, y el techo corredizo (algunos modelos del vehículo), el

maletero, el capó y las cuatro puertas están cerrados, mantenga pulsada la tecla de desbloqueo de la llave inteligente, las cuatro ventanillas y el techo corredizo (algunos modelos del vehículo) se abrirán simultáneamente. Mantenga pulsada la tecla de bloqueo de la llave inteligente, las cuatro ventanillas y el techo corredizo (algunos modelos del vehículo) se cerrarán simultáneamente.

### Interruptor de bloqueo de ventanilla

Pulse el interruptor para activar la función de bloqueo, el indicador del interruptor de bloqueo de ventanilla se encenderá, y están prohibidas las operaciones de apertura y cierre de la ventanilla del copiloto y las ventanillas traseras. La subida o bajada de la ventanilla del copiloto y las ventanillas traseras también pueden controlarse a través del interruptor de ventanillas en el lado del conductor.

Vuelva a pulsar el interruptor de bloqueo de ventanilla, se apagará el indicador del interruptor de bloqueo de ventanilla, y se desactivará la función de bloqueo.

### Cierre automático de la ventanilla por bloqueo del vehículo

En la pantalla multimedia, pulse por orden: Configuración del vehículo completo → Configuración del vehículo → Ventanilla, para activar o desactivar la función de cierre automático de ventanillas por bloqueo del vehículo en esta interfaz.

1

2

3

4

5

6

7

8

### Cierre automático de ventanillas por lluvia\*

En la pantalla multimedia, pulse por orden: Configuración del vehículo completo→Configuración del vehículo→Ventanilla, para activar o desactivar la función de cierre automático de ventanillas por lluvia en esta interfaz.

### Protección térmica de la ventanilla eléctrica

Si se opera repetidamente el interruptor de control de ventanilla eléctrica en períodos cortos, se puede provocar el fallo del interruptor, debido a la protección de la vida útil del motor. Y las ventanillas eléctricas volverán a funcionar después de un período de tiempo.

 El tiempo de espera para la recuperación automática es largo. Si necesita utilizar la ventanilla inmediatamente, podría utilizar la ventanilla eléctrica otra vez después de apagar y reiniciar el vehículo. ◀

### Función antipinzamiento

Durante el cierre automático de la ventanilla, si existe un objeto entre el vidrio y el marco, la ventanilla dejará de subir automáticamente y volverá a su estado original. Si la ventanilla está golpeada con mayor fuerza, esta función podría funcionar incluso que no exista ningún objeto. Si la función antipinzamiento de las ventanillas eléctricas no puede funcionar normalmente, las ventanillas eléctricas necesitan un autoaprendizaje.

### Autoaprendizaje de la ventanilla eléctrica antipinzamiento

Si la batería del vehículo está conectada nuevamente después del corte de energía o no puede funcionar normalmente, las ventanillas eléctricas con la función antipinzamiento necesitan un nuevo autoaprendizaje.

 Reemplace la batería o recargue la batería del vehículo antes del autoaprendizaje. ◀

Los pasos del autoaprendizaje son los siguientes:

1. Tire del interruptor de ventanilla hacia arriba a la posición de subida manual, hasta que el vidrio de ventanilla llegue a la parte superior completamente. Vuelva a tirar del interruptor, manténgalo pulsado durante más de 2 segundos y suéltelo.
2. Pulse el interruptor de ventanilla hacia abajo a la posición de bajada manual, hasta que el vidrio de ventanilla llegue a la parte inferior completamente. Vuelva a pulsar el interruptor, manténgalo pulsado durante más de 2 segundos y suéltelo.
3. Y vuelva a terminar la subida y la bajada de otras ventanillas para completar el autoaprendizaje.
4. Si las ventanillas eléctricas no pueden funcionar normalmente después de la operación antes mencionada, vaya al centro de atención al cliente de Geely Auto para realizar una revisión.

## Función de operación retardada

Con el interruptor de alimentación en la posición OFF, cuando cumplan con las 3 condiciones siguientes, podrá mantener la operación de la ventanilla mediante el interruptor de ventanilla.

1. Dentro de los 60 segundos siguientes al cambio del interruptor de alimentación del vehículo a la posición OFF.
2. Las puertas delanteras izquierda y derecha no están abiertas.
3. El vehículo no se desbloquea/bloquea con la llave inteligente.

## Techo corredizo\*

### Techo corredizo panorámico



Debe tener en cuenta las siguientes precauciones para evitar una lesión personal grave:

- Todos los pasajeros no pueden inclinarse a la abertura del techo corredizo durante el manejo del vehículo.
- Está prohibido asomar la cabeza u otras partes del cuerpo fuera del techo corredizo.
- No deje a los niños solos en el vehículo, para evitar una operación errónea.
- No se sienta alrededor de la abertura del techo corredizo. ◀



Si un niño tiene un accidente en el vehículo debido al techo corredizo, el tutor deberá asumir la responsabilidad del accidente. ◀



- Cuando el techo corredizo esté congelado, no lo abra para evitar daños en sus componentes por una carga excesiva.
- Cuando la tira de sellado para cristal del techo corredizo y el riel guía tengan una acumulación grande de polvos o unas impurezas, elimínelos oportunamente. De lo contrario, podría escuchar un sonido anormal o causar una anomalía de trabajo durante el uso. ◀

1

2

3

4

5

6

7

8

### Condiciones de operación del techo corredizo

Antes de operar el techo corredizo, el interruptor de arranque debe ponerse en la posición ON.

#### Requisitos de temperatura

- A una temperatura de  $-20\sim 85^{\circ}\text{C}$ : El techo corredizo y el parasol tienen todas las funciones disponibles, y pueden operar normalmente y responder a los comandos de voz y la llave inteligente.
- A una temperatura de  $-30\sim -20^{\circ}\text{C}$ : El techo corredizo solo tiene la función de cierre manual, sin función antipinzamiento. No responde a los comandos de voz y la llave inteligente. El parasol solo tiene la función de funcionamiento manual, sin función de funcionamiento automático ni función antipinzamiento. No responde a los comandos de voz y la llave inteligente.

 El interruptor del techo corredizo puede operar dentro de los 2 minutos siguientes al apagado del vehículo. ◀

### Apertura/Cierre del techo corredizo



El interruptor del techo corredizo está en el panel de control de las luces interiores delanteras del techo.

#### Apertura/Cierre del techo corredizo

Empuje el interruptor del techo corredizo hacia atrás a la posición límite y suéltelo, el techo corredizo se abrirá automáticamente a la posición máxima. Empuje el interruptor del techo corredizo hacia atrás un poco, se abrirá el techo corredizo.

Empuje el interruptor del techo corredizo hacia adelante a la posición límite y suéltelo, el techo corredizo se deslizará automáticamente a una posición completamente cerrada. Empuje el interruptor del techo corredizo hacia adelante un poco, se cerrará el techo corredizo.

#### Apertura/Cierre del techo corredizo por control remoto

Cuando el interruptor de arranque está en la posición OFF y el maletero y las cuatro puertas están cerrados, mantenga pulsada la tecla de desbloqueo de la llave inteligente, las cuatro ventanillas y el techo corredizo se abrirán simultáneamente. Mantenga pulsada la tecla de bloqueo de la llave inteligente, las cuatro ventanillas y el techo corredizo se cerrarán simultáneamente.

#### Cierre automático de la ventanilla por bloqueo del vehículo

Cuando la función de cierre automático de ventanillas en el vehículo bloqueado está activada en la configuración multimedia, el interruptor de arranque está en la posición OFF y las cuatro puertas y el maletero están cerrados, pulse brevemente la tecla de bloqueo de la llave inteligente, las cuatro



ventanillas y el techo corredizo (algunos modelos del vehículo) se cerrarán automáticamente.

### Cierre automático de ventanillas por lluvia\*

Establezca la función de cierre automático de ventanillas por lluvia activada en la configuración multimedia. Cuando el conductor sale y una ventanilla o el techo corredizo permanece en estado abierto, en caso de lluvia repentina, se podrá cerrar automáticamente la ventanilla o el techo corredizo mediante señal del sensor de lluvia.

### Apertura/Cierre basculante



#### Apertura basculante

Levante la ubicación final del interruptor del techo corredizo, se abrirá el techo corredizo de forma basculante.

#### Cierre basculante

Cuando el techo corredizo está en la posición de apertura basculante, pulse la ubicación final del interruptor del techo corredizo hacia abajo, se cerrará el techo corredizo.

Durante la apertura/el cierre basculante del techo corredizo, no se puede suspender el

funcionamiento a través del interruptor del techo corredizo, y el techo corredizo funcionará automáticamente a la ubicación basculante completa o la ubicación de cierre completo.

### Cierre remoto del techo corredizo

Cuando el interruptor de arranque está apagado y el tapón de llenado, el maletero, el capó y las cuatro puertas están cerrados, mantenga pulsada la tecla de bloqueo de la llave inteligente, el techo corredizo se cerrará hasta que esté cerrado completamente.

### Cierre automático de ventanillas durante lluvia

Cuando el vehículo está apagado y bloqueado con el sistema antirrobo encendido, con el techo corredizo y las ventanillas eléctricas abiertas, en caso de lluvia repentina, se podrán cerrar automáticamente el techo corredizo y las ventanillas eléctricas del vehículo.

▶ Si las ventanillas/el techo corredizo no realizan el autoaprendizaje, las ventanillas no podrán cerrarse automáticamente en lluvia. ◀

### Protección antipinzamiento

#### Antipinzamiento basculante

- Al bascular el techo corredizo, dejará de funcionar en caso de encontrarse con un obstáculo.
- Al cerrar el techo corredizo en la posición basculante, el techo corredizo volverá a la posición basculante completa en caso de encontrarse con un obstáculo.

1

2

3

4

5

6

7

8

### Antipinzamiento del techo corredizo o el parasol

- Al abrir el techo corredizo o el parasol por deslizamiento, en caso de encontrarse con un obstáculo, volverá con una distancia de 5 mm o a la posición de cierre completo.
- Al cerrar el techo corredizo o el parasol por deslizamiento, en caso de encontrarse con un obstáculo, volverá con una distancia de 200 mm o a la posición de apertura completa.

 En caso de ocurrir un antipinzamiento durante el funcionamiento del techo corredizo, la función antipinzamiento y la función de funcionamiento automático se suspenderán dentro de los 10 segundos (es decir, solo se puede operar manualmente el techo corredizo en este momento). Después de 10 segundos, se restablecerán la función antipinzamiento y la función de funcionamiento automático. ◀

### Parasol del techo corredizo



#### Interruptor del parasol del techo corredizo

Empuje el interruptor del parasol del techo corredizo hacia atrás a la posición límite y

suéltelo, el parasol del techo corredizo se abrirá automáticamente a la posición máxima. Empuje el interruptor del parasol del techo corredizo hacia atrás un poco, se abrirá el parasol del techo corredizo.

Empuje el interruptor del parasol del techo corredizo hacia adelante a la posición límite y suéltelo, el parasol del techo corredizo se deslizará automáticamente a la posición de cierre completo. Empuje el interruptor del parasol del techo corredizo hacia adelante un poco, se cerrará el parasol del techo corredizo.



- No apriete la visera con fuerza, evitando que la visera se caiga.
- Cuando el techo corredizo está completamente abierto durante la circulación, puede generarse un mayor ruido del viento.
- Cuando se estaciona el vehículo durante largo tiempo, se recomienda cerrar el parasol del techo corredizo, y es mejor estacionar el vehículo en el garaje, evitando que la tapicería se dañe por el aumento de temperatura interior debido a la exposición al sol durante largo tiempo.
- Si el techo corredizo no está completamente cerrado, el parasol del techo corredizo no podrá cerrarse completamente. Siempre que el techo corredizo esté completamente cerrado, el parasol del techo corredizo podrá cerrarse completamente. ◀

## Autoaprendizaje del techo corredizo y el parasol

Si la batería del vehículo está recargada, desconectada o no funciona correctamente, deberá realizar un nuevo autoaprendizaje del techo corredizo y el parasol con la función antipinzamiento para utilizar la función de operación automática y la función antipinzamiento.

Los pasos del autoaprendizaje son los siguientes:

1. Cuando el techo corredizo y el parasol funcionan a las ubicaciones de cierre completo, mantenga pulsado hacia adelante el interruptor del techo corredizo, el techo corredizo se moverá hacia la dirección de cierre hasta que el techo corredizo se sacuda después de 10 segundos, volverá con una distancia y se detendrá en la ubicación de cierre completo, y el parasol del techo corredizo se moverá hacia la dirección de cierre hasta que el parasol se sacuda, volverá con una distancia y se detendrá en la ubicación de cierre completo.
2. Suelte el interruptor del techo corredizo.
3. Vuelva a mantener pulsado hacia adelante el interruptor del techo

corredizo, hasta que el techo corredizo y el parasol se abran y cierren automáticamente.



Debe mantener pulsada la tecla de cierre del techo corredizo durante el movimiento del techo corredizo y el parasol.



4. Suelte el interruptor del techo corredizo para terminar el autoaprendizaje.

1

2

3

4

5

6

7

8

## Visera

### Visera y espejo de cortesía



Voltee la visera, o tire de la visera del soporte y gírela hacia la puerta para reducir el deslumbramiento.

La visera está equipada con el espejo de cortesía, voltee la tapa del espejo de cortesía hacia arriba/abajo para utilizar el espejo de cortesía.

**Espacio de almacenamiento de los asientos delanteros**

**de los**

**Compartimentos de almacenamiento de los asientos delanteros**

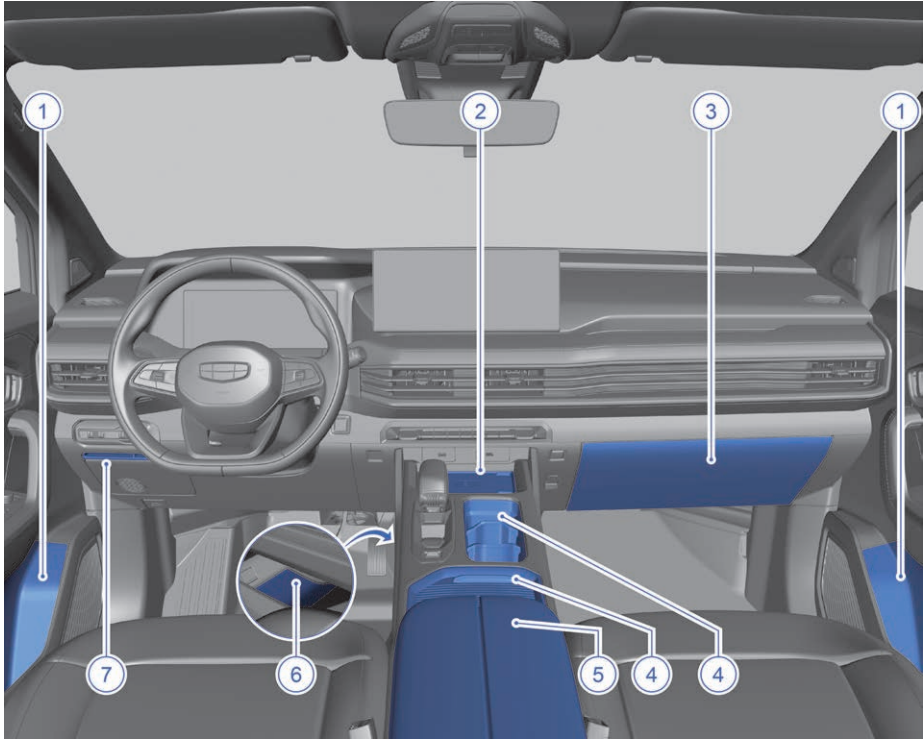

- |                                                                                                                                                               |                                                                                                                                                                                                                              |
|---------------------------------------------------------------------------------------------------------------------------------------------------------------|------------------------------------------------------------------------------------------------------------------------------------------------------------------------------------------------------------------------------|
| <p>1. Compartimento de almacenamiento de la puerta</p> <p>2. Compartimentos de almacenamiento delanteros</p> <p>3. Guantero</p> <p>4. Posavasos delantero</p> | <p>5. Caja del reposabrazos central de los asientos delanteros</p> <p>6. Compartimento de almacenamiento bajo el panel secundario de instrumentos</p> <p>7. Ranura para tarjeta a la izquierda del panel de instrumentos</p> |
|---------------------------------------------------------------------------------------------------------------------------------------------------------------|------------------------------------------------------------------------------------------------------------------------------------------------------------------------------------------------------------------------------|

1

2

3

4

5

6

7

8

## Apertura y cierre del reposabrazos central



Un compartimento de almacenamiento está diseñado debajo del reposabrazos central de los asientos delanteros de este vehículo, pulse el interruptor y levante el reposabrazos central para ver el compartimento de almacenamiento.

 No abra el compartimento de almacenamiento del reposabrazos central durante la circulación del vehículo. ◀

## Apertura y cierre de la guantera



El interruptor de la guantera se encuentra a la izquierda de la guantera, y pulse el interruptor para abrir la guantera. Empuje

hacia adelante la cubierta de la guantera para cerrar la guantera.

## Ranura para tarjeta a la izquierda del panel de instrumentos

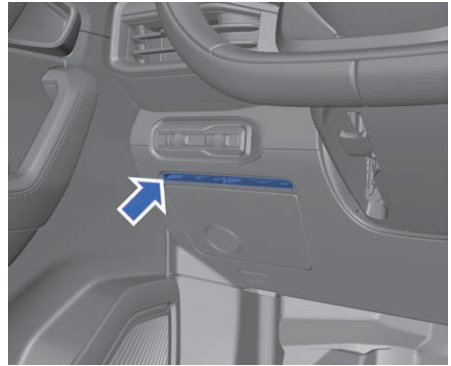

La ranura para tarjeta del panel de instrumentos está en la parte inferior izquierda del panel de instrumentos para colocar tarjetas.

## Apertura y cierre del compartimento de almacenamiento del panel de instrumentos

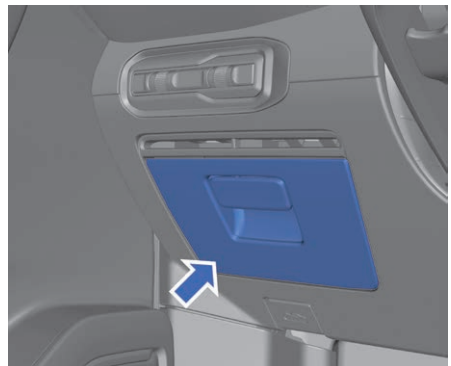

El compartimento de almacenamiento del panel de instrumentos (algunos modelos del vehículo) se encuentra en la parte inferior izquierda del panel de instrumentos para

facilitar el almacenamiento de artículos pequeños.

### Compartimento para las gafas\*



El compartimento para las gafas está integrado con la luz interna delantera.

1

2

3

4

5

6

7

8

## Compartimentos de almacenamiento de los asientos medios

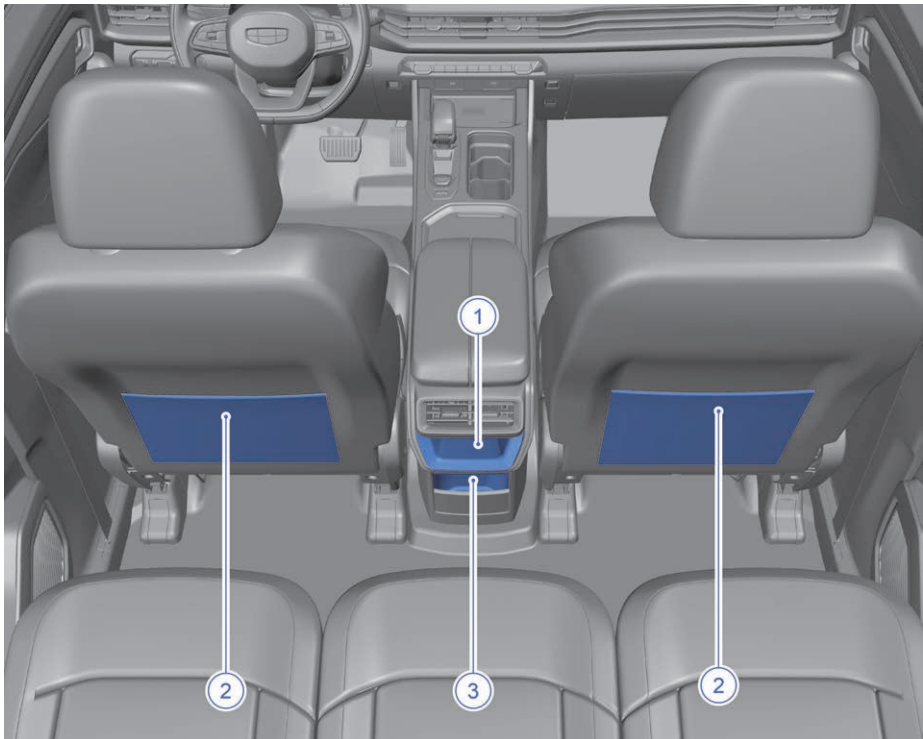

1. Compartimento de almacenamiento en la parte superior detrás del panel secundario de instrumentos
2. Bolsa de almacenamiento
3. Compartimento de almacenamiento en la parte inferior detrás del panel secundario de instrumentos



Las bolsas de almacenamiento se encuentran detrás de los asientos delanteros para colocar pequeños artículos tales como periódicos y mapas.

 No coloque los artículos pesados o puntiagudos, para evitar dañar la bolsa de almacenamiento. ◀

### Compartimentos de almacenamiento de los asientos traseros

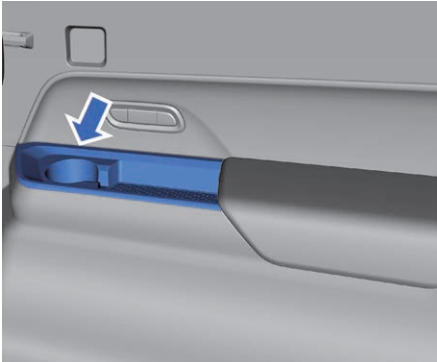

Los paneles decorativos interiores laterales de los asientos traseros tienen compartimentos de almacenamiento para colocar tazas o bebidas. También se pueden colocar el teléfono inteligente u otros objetos.

### Almacenamiento del maletero

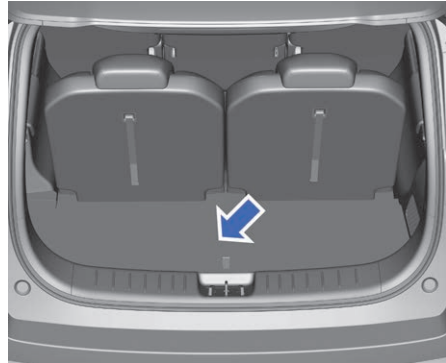

Después de abrir el maletero y plegar los asientos traseros, puede utilizarse para cargar los artículos grandes o pesados.

 No coloque sus mascotas en el maletero. ◀



- Cuando la carga exceda de la capacidad de carga del vehículo o el peso del vehículo cargado no esté distribuido de forma uniforme, afectará gravemente al rendimiento de manejo del vehículo y disminuirá la seguridad de la circulación. El equipaje en la zona de carga se moverá en caso de accidente de tráfico o frenado de emergencia. Debe colocar los artículos en una posición relativamente baja y en la zona delantera, es decir, lo más cerca posible del respaldo de los asientos traseros.
- Al cargar un artículo alto o grande, sus dimensiones no deben exceder la altura del respaldo del asiento ni el vehículo, mientras debe fijarlo en el vehículo para

1

2

3

4

5

6

7

8

asegurar la seguridad de la circulación.



## Fuente de alimentación interna

### Carga con cable

#### Interfaces de carga de los asientos delanteros

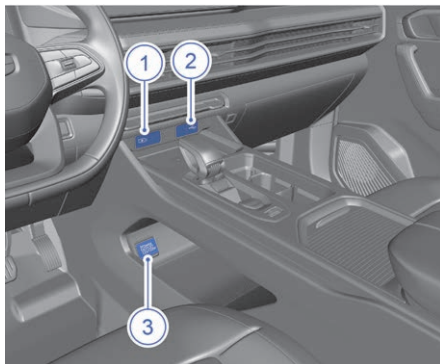

1. Interfaz de carga USB
2. Interfaz multimedia USB
3. Fuente de alimentación de reserva

La interfaz de carga USB se utiliza para cargar los equipos móviles, y la interfaz multimedia USB tiene las funciones de transmisión de datos y carga.

La fuente de alimentación de reserva puede conectarse con un equipo eléctrico de hasta 120W.

## Interfaces de carga de los asientos traseros



Estas 2 interfaces se utilizan para cargar los equipos móviles.



Esta interfaz de alimentación en el maletero puede conectarse con un equipo eléctrico de hasta 120 W.

## Carga inalámbrica\*

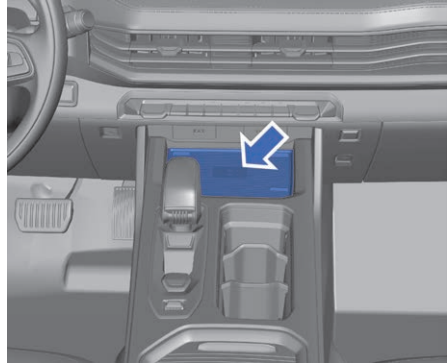

Para utilizar el panel de carga inalámbrica, debe asegurarse de que la bobina del teléfono móvil esté alineada con la bobina situada en el centro del panel de carga. Debido a que las bobinas de los teléfonos móviles tienen diferentes ubicaciones, puede ser necesario ajustar las ubicaciones de colocación de los teléfonos móviles.



- Está prohibido colocar ningún artículo pesado en la zona de carga inalámbrica para evitar que la zona de carga esté dañada.
- Está prohibido colocar las tarjetas con chip como tarjetas NFC, tarjetas bancarias o tarjetas de identificación, etc. en la zona de carga inalámbrica junto con el teléfono inteligente, para evitar que las tarjetas no funcionen o estén dañadas.
- No coloque ningún objeto metálico entre el teléfono móvil y el panel de carga inalámbrica. Si hay un objeto metálico atascado entre el teléfono móvil y el

1

2

3

4

5

6

7

8

panel de carga inalámbrica, se deberán quitar el teléfono móvil con cuidado, y retirar el objeto metálico después de que se enfríe dicho objeto. De lo contrario, podrá causar quemaduras.

- Está prohibido derramar ningún líquido en la zona de carga inalámbrica, de lo contrario, podría provocar averías en el sistema.
  - Está prohibido modificar el sistema de carga inalámbrica, de lo contrario, podría dañar el vehículo o provocar accidentes.
  - Está prohibido que un teléfono inteligente que no admite la carga inalámbrica se conecte con una bobina de carga inalámbrica externa o una funda del teléfono inteligente con bobina, de lo contrario, podría dañar el dispositivo de carga inalámbrica y el teléfono inteligente.
  - Cuando la zona de carga inalámbrica se utiliza solo como espacio de almacenamiento, apague la función de carga inalámbrica.
  - Cuando el conductor no está en el vehículo, no ponga el teléfono inteligente en el vehículo para cargarlo, evitando el riesgo potencial para la seguridad. ◀
- 
- La carga inalámbrica del teléfono móvil solo es aplicable al teléfono móvil certificado con el protocolo “Qi” , es posible que un teléfono móvil no certificado no pueda cargarse normalmente.
  - Cada vez solo puede cargarse un teléfono inteligente.
  - Está prohibido colocar la llave inteligente en el panel de carga inalámbrica. De lo contrario, la función de arranque sin llave no podría funcionar normalmente al cargar el teléfono inteligente.
  - Para evitar la alimentación del vehículo, encienda el vehículo al utilizar la carga inalámbrica. Al arrancar el vehículo, la función de carga inalámbrica podría suspenderse temporalmente.
  - La funda del teléfono inteligente puede causar que el teléfono inteligente no pueda utilizar normalmente la función de carga inalámbrica.
  - Al circular en carreteras con baches, la carga inalámbrica del teléfono inteligente puede detener o recuperarse de forma intermitente.
  - Si el teléfono inteligente no puede cargarse normalmente, primero asegúrese de que el teléfono inteligente se encuentre en la zona de carga inalámbrica sin ninguna materia extraña, o vuelva a intentarlo después de que la zona de carga inalámbrica y el teléfono inteligente se enfríen.
  - Algunos teléfonos inteligentes pueden tener una interrupción temporal al cambiar de la carga lenta a la carga rápida, sin afectar a la carga posterior.
  - Si la función de carga inalámbrica no puede utilizarse siempre, póngase en contacto con el centro de atención al cliente de Geely Auto.

## Portaequipajes

### Portaequipajes

Los portaequipajes del vehículo son portaequipajes de carga y se encuentran a ambos lados del techo.



- Los artículos en los portaequipajes deben fijarse firmemente, de lo contrario, existirá el riesgo de accidentes.
- Está prohibida una sobrecarga en el techo, o un exceso del peso total aprobado del vehículo.
- La carga de artículos en los portaequipajes puede elevar el centro de gravedad del vehículo. Evite una circulación a alta velocidad, una aceleración brusca, un frenado de emergencia y un giro brusco.
- Cuando se transportan mayores artículos en los portaequipajes, las respuestas al control y la dirección del vehículo cambiarán, aumentando el riesgo de accidentes. ◀

1

2

3

4

5

6

7

8



## Cinturón de seguridad

### Descripción del cinturón de seguridad

 Todos los pasajeros deben llevar correctamente los cinturones de seguridad durante la circulación del vehículo. En caso de frenado de emergencia o de accidente, una colocación correcta del cinturón de seguridad disminuirá el grado de lesión del pasajero.

- ¡Una colocación indebida del cinturón de seguridad o un cinturón de seguridad no abrochado puede causar graves lesiones y muertes!
- Está prohibido sentarse en una zona sin asientos ni cinturones de seguridad o en un asiento con el cinturón de seguridad dañado.
- Una persona solo puede utilizar un cinturón de seguridad. Está prohibido que varias personas (incluidos niños) utilicen un cinturón de seguridad del asiento juntos.
- Está prohibido que la banda torácica se coloque en el cuello o en la axila.
- Está prohibido retirar, desensamblar y modificar el cinturón de seguridad.
- Los cinturones de seguridad del vehículo están diseñados principalmente para adultos, los niños deben utilizar los dispositivos de seguridad infantil adecuados.
- No utilice lejía, tinte o solventes químicos para limpiar los cinturones de seguridad. ◀

### Uso correcto del cinturón de seguridad

 Está prohibido inclinar demasiado el respaldo del asiento, extender la cabeza o el brazo fuera de la ventanilla, o inclinarse demasiado hacia el airbag durante el manejo, para evitar las graves lesiones personales, e incluso muertes. ◀



- El respaldo del asiento debe estar en posición vertical y la espalda debe permanecer completamente en contacto con el mismo.
- El cinturón de seguridad debe estar plano.
- La banda torácica debe pasar por el hombro y el pecho.
- La banda pélvica debe colocarse lo más bajo posible y cerca de las nalgas.

### Cómo usar el cinturón de seguridad una mujer embarazada

Una mujer embarazada debe consultar a su médico antes de manejar el vehículo. El método de uso del cinturón de seguridad de la mujer embarazada es básicamente igual al método de uso normal del cinturón de seguridad, pero debe prestar atención a los asuntos siguientes:

1

2

3

4

5

6

7

8

1. El cinturón de seguridad de cintura debe colocarse lo más bajo posible y bajo el abdomen.
2. El cinturón de seguridad de hombro debe pasar por el hombro y evitar el abdomen para colocarse en el pecho.

 Si el método de uso del cinturón de seguridad de la mujer embarazada es incorrecto, el cinturón de seguridad podrá causar graves lesiones e incluso muertes a la madre y al feto. ◀

### Cinturón de seguridad de tres puntos

1. Agarre el pestillo y tire del cinturón de seguridad en diagonal. No tuerza el cinturón de seguridad.

Si tira del cinturón de seguridad a demasiada velocidad, se podría bloquear el cinturón de seguridad de tres puntos. En este caso, puede recoger un poco el cinturón de seguridad para desbloquearlo. Luego, tire suavemente del cinturón de seguridad en diagonal, pasando por delante de su torso.

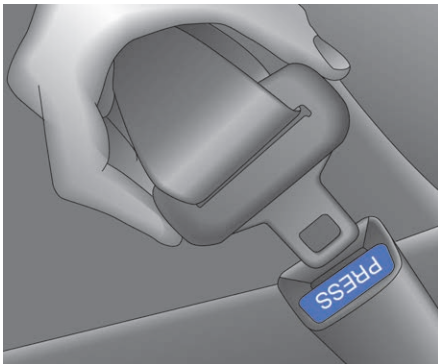

2. Presione el pestillo sobre la hebilla hasta oír un clic.  
Tire del pestillo y asegúrese de que esté bloqueado. Compruebe la posición de la tecla de desbloqueo en la hebilla para desabrochar rápidamente el cinturón de seguridad en caso necesario.
3. Tire de la banda torácica hacia arriba para pretensar la banda pélvica.

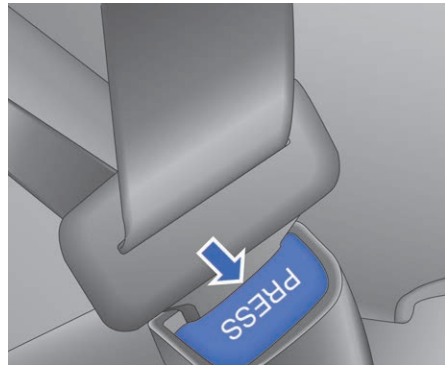

4. Para desabrochar el cinturón de seguridad, pulse la tecla roja en la hebilla. El cinturón de seguridad debe enrollarse al estado sin usar.

 Tenga la precaución de evitar que los restos de comida, botones, monedas, líquidos viscosos y otros objetos extraños caigan en la hebilla del cinturón de seguridad. Puede ocasionar que la función de advertencia del cinturón de seguridad no abrochado y la función de bloqueo o desbloqueo de la hebilla fallen. ◀

 Está prohibido insertar otros objetos en la hebilla, excepto el pestillo ofrecido del vehículo. De lo contrario, podría ocasionar que la función de la hebilla falle.



Puede reducir la protección del cinturón de seguridad y causar graves lesiones personales e incluso muertes. ◀

 Para evitar las rayas en los componentes cercanos debido a un enrollamiento demasiado rápido o los bloqueos debido a un enrollamiento demasiado lento, una vez desabrochado el cinturón de seguridad, ponga el cinturón de seguridad en su posición original. ◀

 Asegúrese de que el cinturón de seguridad no esté atrapado en la puerta antes de cerrarla. De lo contrario, el cinturón de seguridad y la puerta sufrirán daños. ◀

## Alarma del cinturón de seguridad no abrochado

### Alarma del cinturón de seguridad no abrochado del conductor

Cuando el conductor no lleve abrochado el cinturón de seguridad, se mostrará un signo rojo del cinturón de seguridad no abrochado en el asiento del conductor en la pantalla del panel de instrumentos integrado, y la luz de advertencia del cinturón de seguridad no abrochado se encenderá al mismo tiempo.

### Alarma del cinturón de seguridad no abrochado del copiloto

Cuando exista un copiloto y el copiloto no lleve abrochado el cinturón de seguridad, se mostrará un signo rojo del cinturón de seguridad no abrochado en el asiento del copiloto en la pantalla del panel de instrumentos integrado, y la luz de advertencia del cinturón de seguridad no abrochado se encenderá al mismo tiempo.

## Luz de advertencia y zumbador\*

- Cuando el interruptor de arranque esté en la posición OFF o el motor esté apagado, no importa si lleva abrochado el cinturón de seguridad, la alarma del cinturón de seguridad no se activará. Cuando el interruptor de arranque esté en la posición ON o el motor esté encendido, si el conductor o el copiloto no lleva abrochado el cinturón de seguridad, la luz de advertencia del cinturón de seguridad no abrochado se encenderá, y solo se apagará hasta que el conductor o el copiloto lleve abrochado el cinturón de seguridad. Una vez activado el zumbador, la luz de advertencia correspondiente parpadeará simultáneamente.
- Con el zumbador no activado y una vez arrancado el vehículo, cuando la velocidad de marcha adelante del vehículo alcance 25 km/h, si el conductor o el copiloto no lleva abrochado el cinturón de seguridad o se desabrocha cualquier cinturón de seguridad, el zumbador se activará, y dejará de sonar hasta que el conductor o el copiloto lleve abrochado el cinturón de seguridad o la duración del sonido del zumbador sea superior a 120 segundos (el zumbador no dejará de sonar por el cambio de la velocidad del vehículo).
- Con el zumbador no activado, cuando la velocidad se reduzca de 25 km/h a una velocidad inferior a 10 km/h y vuelva a acelerarse a una velocidad de 25 km/h, la alarma del cinturón de seguridad no abrochado se activará de nuevo.

1

2

3

4

5

6

7

8

- Con el zumbador activado, cuando se desabroche el cinturón de seguridad del conductor o el copiloto y cumpla con las condiciones de alarma, el zumbador se activará de nuevo, y la duración del sonido del zumbador se calculará a partir de la segunda activación.
- Al engranar la marcha adelante de nuevo después de engranar la marcha atrás, si el conductor o el copiloto no lleva abrochado el cinturón de seguridad, cuando la velocidad sea superior a 10 km/h, el zumbador se activará y dejará de sonar hasta que el conductor o el copiloto lleve abrochado el cinturón de seguridad o la duración del sonido del zumbador sea superior a 120 segundos.

 Preste atención a las luces de advertencia e indicadores encendidos. De lo contrario, causará graves lesiones personales y muertes y pérdidas de bienes. ◀

## Airbag

### Descripción de airbag

 El airbag forma parte del sistema de seguridad pasiva y no puede sustituir al cinturón de seguridad. Por lo tanto, todos los pasajeros del vehículo deben abrocharse los cinturones de seguridad durante la circulación.

El airbag no se desplegará en cualquier tipo de accidente, que depende de la posición y el ángulo de colisión, el grado de colisión y la naturaleza del objeto con el que se choca. La fuerza de despliegue del airbag es muy grande, por lo tanto el conductor y el copiloto deben ajustar la distancia entre sus asientos y los airbags frontales para tener una distancia de seguridad suficiente, se abrochan correctamente los cinturones de seguridad y mantienen una postura correcta, para evitar graves lesiones personales, e incluso muertes. ◀

 Asegúrese de que no exista ningún obstáculo en el paso de despliegue del airbag. Está prohibido colocar cualquier objeto entre el pasajero y el airbag. Cuando exista un obstáculo entre el pasajero y el airbag, es posible que el airbag no pueda inflarse correctamente o bien comprima el obstáculo contra el cuerpo del pasajero, lo que causaría grave lesión e incluso la muerte.

Una vez desplegado el airbag, no lo toque, para evitar la quemadura.

Cuando se despliegue el airbag, liberará gases y polvos que podrían llegar a irritar su piel y sus ojos. En caso de molestias graves, pida de inmediato atención médica.

◀

 Está prohibido realizar el mantenimiento, la reparación o el reemplazo de cualquier parte del sistema del airbag sin autorización. De lo contrario, el sistema no funcionará correctamente, lo que causará graves lesiones personales, e incluso muertes.

El sistema del airbag solo puede activarse una vez. Si el airbag se ha desplegado, vaya al centro de atención al cliente de Geely Auto inmediatamente para realizar un reemplazo. ◀

 Dadas la velocidad y la fuerza de impacto demasiado grandes al desplegarse el airbag, está prohibido que un niño o bebé o una persona que lleva en brazos al niño y bebé se sienten en el asiento del copiloto con el airbag, para evitar graves lesiones personales y muertes. ◀

## Ubicación del airbag

### Airbag frontal

En caso de colisión frontal, el airbag frontal puede proteger al conductor y al pasajero del vehículo de las lesiones causadas por los golpes frontales.

Cuando el vehículo sufre una colisión frontal moderada o grave o bien una colisión casi frontal que cumpla con las condiciones de activación del sistema, se inflará el airbag para amortiguar el impacto hacia delante del conductor y del copiloto, para evitar que ellos se choquen directamente contra el volante y el panel de instrumentos.

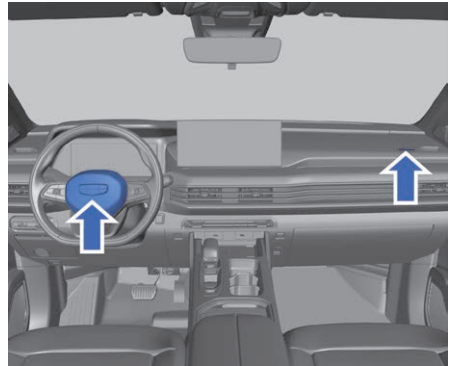

Los dos airbags frontales están instalados en la parte central del volante y en el panel de instrumentos por encima de la guantera, respectivamente y están identificados por las letras “AIRBAG” .

 El despliegue y el pliegue del airbag se completan en muy corto tiempo, y dicho airbag no puede funcionar para protegerse contra una segunda colisión posible siguiente. ◀

 No presione o golpee con mayor fuerza la cubierta del airbag del conductor, para evitar que el airbag del conductor se despliegue, incluso causando lesiones personales.

Está prohibido colocar artículos o mascotas delante del panel de instrumentos o la guantera o el volante con el airbag, ya que impedirían el despliegue del airbag o causarían una lesión severa e incluso la muerte del pasajero debido a una mayor fuerza de inyección a la hora de desplegarse el airbag. Está prohibido añadir o modificar, retirar, golpear o abrir cualquier componente o línea de los airbags frontales, de lo contrario, podría inflar de imprevisto los airbags o provocar un fallo del sistema,

1

2

3

4

5

6

7

8

que podría tener como consecuencia una lesión severa o la muerte. ◀

 No se siente de lado respecto del asiento ni se incline sobre el panel de instrumentos durante la circulación del vehículo, dado que la persona que se apoya de forma erguida en el airbag o muy cerca del mismo podría morir o sufrir una lesión severa cuando se despliegue el airbag. Asegúrese de que la distancia mínima entre el conductor y todos los pasajeros y los airbags sea de 25cm. ◀

 En los siguientes casos, póngase en contacto de inmediato con el centro de atención al cliente de Geely Auto:

- Después del despliegue de los airbags frontales.
- La parte delantera del vehículo ha sufrido una colisión, pero no se despliegan los airbags frontales.
- Las cubiertas protectoras de los airbags frontales están agrietadas, rayadas o dañadas. ◀

### Airbag lateral

Los airbags laterales complementan la protección segura proporcionada por los cinturones de seguridad al conductor y el copiloto. En caso de una colisión lateral moderada o grave, los airbags laterales se inflarán para reducir las lesiones junto con los cinturones de seguridad.

El airbag lateral ayuda principalmente a reducir efectivamente las lesiones en el pecho del conductor o el copiloto causadas por colisiones.



Los airbags laterales están instalados en los respaldos de los asientos del conductor y del copiloto, y los respaldos están identificados con las letras de “AIRBAG” .

 Dadas la velocidad y la fuerza de impacto demasiado grandes al desplegarse el airbag lateral, está prohibido asomar las cabezas o las manos por las ventanillas o acercar las cabezas a las zonas donde se despliegan los airbags laterales durante la circulación. De lo contrario, podría causar lesiones graves y muertes de los pasajeros. ◀

 Está prohibido instalar las cubiertas externas en los asientos con los airbags laterales. De lo contrario, podrá afectar al funcionamiento normal de los airbags laterales. ◀

 En los siguientes casos, póngase en contacto de inmediato con el centro de atención al cliente de Geely Auto:

- Los airbags laterales se han desplegado.
- Las puertas han sufrido una colisión pero no se despliegan los airbags laterales.

- Las cubiertas de los asientos del conjunto de los airbags laterales están agrietadas, rayadas o dañadas. ◀

 Antes de consultar al personal del centro de atención al cliente de Geely Auto, está prohibida cualquiera de las operaciones siguientes, evitando afectar al funcionamiento normal de los airbags laterales:

- Instalación de los dispositivos móviles bidireccionales de comunicación por radio y otros dispositivos electrónicos.
- Modificación de las estructuras laterales de los pasajeros. ◀

### Airbags tipo cortina laterales\*

Los airbags tipo cortina laterales complementan la protección segura proporcionada por los cinturones de seguridad al conductor, el copiloto y los pasajeros traseros izquierdo y derecho. En caso de una colisión lateral moderada o grave, los airbags de cortina laterales se inflarán para reducir las lesiones junto con los cinturones de seguridad. El airbag de cortina lateral ayuda principalmente a reducir efectivamente las lesiones en la cabeza del conductor, el copiloto o el pasajero trasero exterior causadas por colisiones.

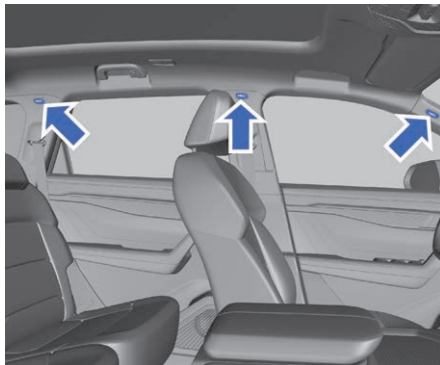

Los airbags de cortina laterales están instalados en las partes superiores de los montantes izquierdos y derechos en el interior del vehículo, y están marcados con letras “AIRBAG” .

 Dadas la velocidad y la fuerza de impacto demasiado grandes al desplegarse el airbag de cortina, está prohibido asomar las cabezas o las manos por las ventanillas o acercar las cabezas a las zonas donde se despliegan los airbags de cortina laterales durante la circulación. De lo contrario, podría causar lesiones graves y muertes. ◀

 Está prohibido instalar cualquier parte decorativa en los alrededores de los airbags tipo cortina laterales, como el parabrisas, las ventanillas de puertas, los postes laterales y el techo, o añadir el micrófono u otros equipos en el techo interno y las manijas auxiliares. Cuando los airbags de cortina laterales se despliegan, estos objetos se arrojarán por las fuerzas de impacto fuertes de despliegue de los airbags de cortina laterales, causando las lesiones personales o afectando al

1

2

3

4

5

6

7

8

funcionamiento normal de los airbags de cortina laterales. ◀

▶ En los siguientes casos, póngase en contacto de inmediato con el centro de atención al cliente de Geely Auto:

- Los airbags tipo cortina laterales se han desplegado.
- Las puertas han sufrido una colisión pero no se despliegan los airbags tipo cortina laterales.
- Los postes delanteros y traseros y las vigas laterales del techo con los airbags tipo cortina laterales o el techo están agrietados, rayados o dañados. ◀

▶ Antes de consultar al personal del centro de atención al cliente de Geely Auto, está prohibida cualquiera de las operaciones siguientes, evitando afectar al funcionamiento normal de los airbags de cortina laterales:

- Instalación de los dispositivos móviles bidireccionales de comunicación por radio y otros dispositivos electrónicos.
- Modificación del sistema de travesaño de suspensión.
- Reparación en el soporte o sus alrededores. ◀

### Despliegue del airbag

#### Despliegue del airbag frontal

En caso de colisión frontal moderada a grave con la velocidad del vehículo de 25 km/h y superior, se desplegarán los airbags frontales.

⚠ A fin de reducir la lesión causada por el despliegue de los airbags frontales, siempre debe abrocharse el cinturón de

seguridad. El conductor y el copiloto deben ajustar las posiciones de sus asientos para que los airbags frontales tengan una distancia suficiente con sus asientos. ◀

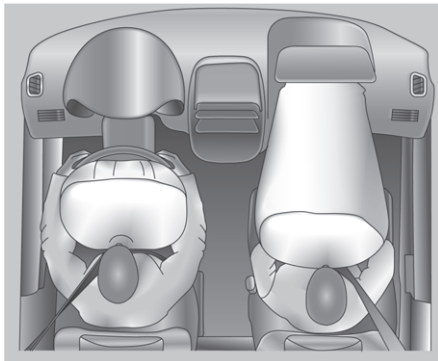

En caso de colisión, la activación de los airbags depende del objeto con el que impacta, la dirección de la colisión y la desaceleración del vehículo debido a la colisión. En caso de colisión frontal grave, se desplegarán los airbags frontales.

#### Despliegue de los airbags laterales y los airbags tipo cortina laterales\*

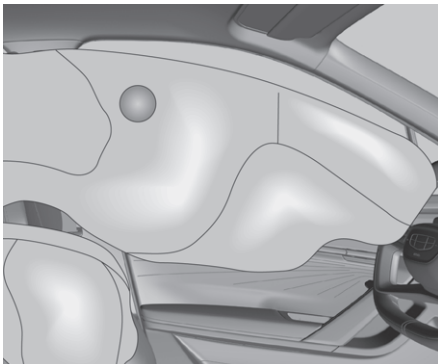

En caso de colisión lateral moderada a grave y la gravedad alcance el valor de acción diseñado, los airbags frontales

1

laterales y los airbags de cortina laterales (algunos modelos del vehículo) podrán desplegarse.

En caso de colisión lateral, el despliegue de los airbags laterales y los airbags de cortina laterales (algunos modelos del vehículo) podrá reducir el riesgo de lesiones de la parte superior del cuerpo y la pelvis.

2

### Casos en los que los airbags frontales no se despliegan

3

- Un vehículo que no arranca.
- Una colisión con un árbol y otros objetos deformables.
- Una colisión fuerte con un peldaño u otros objetos bajos durante la circulación.
- Una caída repentina en pozo o trinchera.
- Una colisión con la parte trasera de un camión (colisión por penetración).
- Un vuelco.
- Una colisión lateral, colisión trasera y colisión frontal ligera.
- Falla del sistema del airbag.
- Otras situaciones particulares

4

5

### Casos en los que los airbags laterales y los airbags tipo cortina laterales no se despliegan\*

6

- Una colisión frontal o casi frontal.
- Una colisión trasera.
- Un vuelco.
- Una colisión lateral ligera.
- Una falla del sistema de airbag.
- Otras situaciones particulares.

7

8

## Protección infantil en el vehículo

### Selección del sistema de retención infantil

Información aplicable de asientos infantiles en cada asiento con todos los asientos infantiles fijados con los cinturones de seguridad:

Grupo	Peso del niño	Asiento del copiloto	Asientos medios izquierdo y derecho	Asiento medio central	Asientos traseros izquierdo y derecho	Asiento trasero central
0	<10KG	X	U	X	U	X
0+	<13KG	X	U	X	U	X
I	9-18KG	X	U	X	U	X
II	15-25KG	X	U	X	U	X
III	22-36KG	X	U	X	U	X

Notas: Los sentidos de las palabras claves ingresadas en la tabla anterior son: U = aplicable al sistema de retención infantil general que obtiene la certificación de este grupo de calidad. X = esta posición de asiento no es aplicable al sistema de retención infantil de este grupo de calidad.

Información de disponibilidad de asientos infantiles en cada asiento cuando se usa el sistema de protección para niños con ISOFIX:

Grupo del peso del niño	Categoría de dimensión	Asiento del copiloto	Asientos medios izquierdo y derecho	Asiento medio central	Asientos traseros izquierdo y derecho	Asiento trasero central
Grupo 0: <10 KG	E	X	IL	X	X	X
Grupo 0+: <13 KG	C	X	IL	X	X	X
	D	X	IL	X	X	X
	E	X	IL	X	X	X
Grupo I: 9-18 KG	D	X	IUF	X	X	X
	C	X	IUF	X	X	X
	B	X	IUF	X	X	X
	B1	X	IUF	X	X	X
	A	X	IUF	X	X	X



Grupo del peso del niño	Categoría de dimensión	Asiento del copiloto	Asientos medios izquierdo y derecho	Asiento medio central	Asientos traseros izquierdo y derecho	Asiento trasero central
Grupo II: 15-25 KG	-	X	X	X	X	X
Grupo III: 22-36 KG	-	X	X	X	X	X

En cuanto al sistema de retención infantil que no se clasifica según el tamaño ISO/XX (A—G), para un grupo del peso aplicable, el fabricante del vehículo debe indicar el sistema de retención infantil ISOFIX especial del vehículo recomendado para cada asiento.

Nota: Los sentidos de las palabras claves ingresadas en la tabla anterior son: IUF = aplicable al sistema de retención infantil ISOFIX general orientado hacia adelante que obtiene la certificación de este grupo de calidad. IL = aplicable al sistema de retención infantil ISOFIX especial en la lista. Estos sistemas de retención pueden ser del tipo del vehículo especial, el tipo limitado o el tipo semi-general. La ubicación de X=ISOFIX no es aplicable al sistema de retención infantil ISOFIX de este grupo de calidad y/o esta clase de tamaño.

A–ISO/F3: sistema de retención infantil orientado hacia adelante de altura completa CRS

B–ISO/F2: sistema de retención infantil orientado hacia adelante de altura reducida CRS

B1–ISO/F2x: sistema de retención infantil orientado hacia adelante de altura reducida CRS

C–ISO/R3: sistema de retención infantil orientado hacia atrás de tamaño completo CRS

D–ISO/R2: sistema de retención infantil orientado hacia atrás de tamaño reducido CRS

E–ISO/R1: sistema de retención infantil orientado hacia atrás CRS

F–ISO/L1: sistema de retención infantil orientado hacia la izquierda CRS (cama plegable tipo portante)

G–ISO/L2: sistema de retención infantil orientado hacia la derecha CRS (CarryCot)

 Antes de instalar todos los sistemas de retención infantil, asegúrese de mantenerlos alejados de los reposacabezas. ◀

Información del sistema de retención infantil (CRS) recomendado:

Grupo del peso del niño	CRS recomendado
Grupo 0: <10 KG	Britax
Grupo 0+: <13 KG	Britax
Grupo I: 9-18 KG	Duo Plus
Grupo II: 15-25 KG	—
Grupo III: 22-36 KG	—

## Uso del sistema de retención infantil

### Bebés y niños mayores

#### Bebés

Los sistemas del cinturón de seguridad y de airbag no están diseñados para proteger a los bebés. Cuando los bebés toman el vehículo, se deben usar el sistema de retención infantil correspondiente.



- Si el cuello del niño se enrolla con la banda torácica y el cinturón de seguridad se contrae, el niño podrá sufrir lesiones graves e incluso la muerte. Nunca deje a los niños solos en el vehículo, tampoco permita que jueguen con el cinturón de seguridad.
- Está prohibido llevar en brazos a los bebés en el vehículo. En caso de una colisión entre vehículos, no podrán llevar en brazos a los bebés debido al impacto de la colisión. Por eso, los bebés deben utilizar el sistema de retención infantil adecuado.
- El cuello del bebé o niño aún no está completamente desarrollado y su cabeza es más pesada que otras partes del cuerpo. A fin de reducir el riesgo de lesión de cuello y cabeza en una colisión entre vehículos, el bebé o niño necesita un soporte completo. ◀

#### Niños mayores

Un niño mayor, que ya no pueda sentarse en una silla de seguridad infantil debe llevar el cinturón de seguridad.

Las instrucciones de uso proporcionadas por el fabricante adjuntas al asiento infantil indican los límites de peso corporal y altura de dicho asiento infantil. El niño que cumple con las siguientes condiciones aplicables debe utilizar el asiento infantil junto con el cinturón de seguridad:

- Siéntese lo más atrás posible en el asiento. La rodilla del niño no se puede doblar en el borde del asiento.
- Abróchese el cinturón de seguridad, y la banda torácica no se puede colocar sobre el hombro del niño.
- El cinturón de seguridad no se puede colocar lo más bajo posible, cerca de las nalgas del niño.
- No se puede mantener la colocación correcta del cinturón de seguridad durante la circulación.

El niño mayor debe llevar correctamente el cinturón de seguridad. Está prohibido que el cinturón de seguridad pase por la cara o el cuello del niño. Coloque el cinturón de seguridad cerca de las nalgas para obtener la retención adicional proporcionada por el cinturón de seguridad en una colisión entre vehículos.

Está prohibido colocar el cinturón de seguridad en el abdomen, de lo contrario, podría ocasionar una lesión grave o muerte en una colisión entre vehículos.

En caso de colisión entre vehículos, el niño que no lleva abrochado el cinturón de seguridad podrá chocarse con otras personas o bien salir despedido del vehículo, causando lesiones graves e incluso la muerte.

 Está prohibido que dos niños compartan un mismo cinturón de seguridad. De lo contrario, el cinturón de seguridad no podrá dispersar correctamente la fuerza de impacto. Lo que causará graves lesiones e incluso muertes en caso de colisión entre vehículos. ◀

 Cuando un niño lleva el cinturón de seguridad, nunca haga que el cinturón de seguridad esté presionado por la espalda del niño. De lo contrario, podría causar lesiones graves e incluso muertes en caso de colisión entre vehículos. El cinturón de seguridad debe pasar por el hombro y el pecho. ◀

### Descripción del sistema de retención infantil

Se recomienda generalmente que los bebés y niños antes de los 3 a 4 años utilicen las sillas de seguridad infantil orientadas hacia atrás. Los niños con una figura grande que no son aplicables para los asientos infantiles orientados hacia atrás pueden utilizar los asientos infantiles orientados hacia adelante. Los niños con una figura grande que no son aplicables para los asientos infantiles orientados hacia adelante pueden utilizar los cojines blandos auxiliares para abrocharse los cinturones de seguridad.

## Instalación del sistema de retención infantil

Será más seguro colocar correctamente los niños y bebés en los sistemas de retención infantil de los asientos traseros.

 Para fijar el sistema de retención infantil en un asiento trasero, lea cuidadosamente las instrucciones de uso del sistema de retención infantil para asegurarse de que el sistema sea apto para este vehículo y esté correctamente instalado. ◀

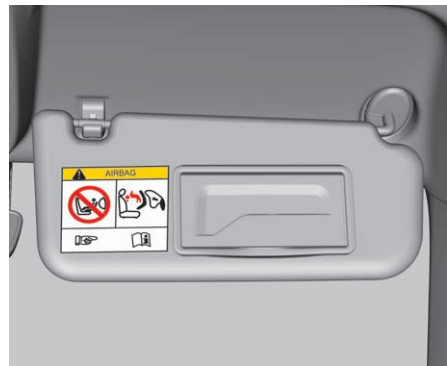

Se pegan las etiquetas de advertencia en las caras positiva y negativa de la visera del copiloto para recordarle que el vehículo esté

1

2

3

4

5

6

7

8

equipado con el airbag frontal. Por favor, preste atención a los avisos relevantes.

 ¡No utilice el sistema de retención infantil orientado hacia atrás en el asiento bajo la protección del airbag frontal (activada)!

Está prohibido colocar el sistema de retención infantil orientado hacia atrás en el asiento del copiloto. Si un bebé o niño está pegado o cerca del airbag, podría sufrir una lesión grave e incluso muerte durante el inflado del airbag. ◀

### Instalación del sistema de retención infantil ISOFIX



Las interfaces de fijación especiales que cumplen con las especificaciones ISO están en los espacios entre los cojines y los respaldos de los dos asientos traseros. El sistema de retención infantil está instalado en los asientos traseros con la interfaz de fijación especial que cumple con las especificaciones ISO. En este momento, el cinturón de seguridad no es necesario para fijar el sistema de retención infantil. Obedezca las instrucciones de uso del fabricante durante la instalación y el uso del

sistema de retención infantil, de lo contrario, afectará al efecto de protección.

 Consulte al fabricante del sistema de retención infantil para confirmar si el sistema de retención infantil es adecuado para este modelo del vehículo. ◀

Instale el asiento infantil que necesita la banda superior de acuerdo con el proceso detallado a continuación:

1. Mueva el reposacabezas hasta su ubicación más baja.



2. Confirme la ubicación de la interfaz fija de ISOFIX.
3. Alinee la interfaz de ISOFIX del sistema de retención infantil a la interfaz fija de ISOFIX correspondiente detrás del asiento e insértela.
4. Inspeccione si la hebilla está bloqueada correctamente.



5. Fije la hebilla en la interfaz de fijación.

 Confirme que la banda superior se sujeta, y empuje y tire del sistema de retención infantil en diferentes direcciones para inspeccionar si está fijado. Realice la instalación según las instrucciones proporcionadas por el fabricante. ◀

 Si no se instala el sistema de retención infantil en la interfaz de fijación de ISOFIX según la forma correcta, el sistema de retención infantil no funcionará normalmente, causando una grave lesión del niño e incluso muerte. Cumpla estrictamente con las instrucciones del fabricante para instalar el sistema de retención infantil.

Los puntos de fijación del sistema de retención infantil solo están diseñados para soportar las cargas aplicadas por el sistema de retención infantil correctamente instalado. Y no se pueden utilizar para fijar el cinturón de seguridad, el arnés u otros objetos y equipos en el vehículo bajo ninguna circunstancia.

Instale el sistema de retención infantil cuando el vehículo está parado. Se oirá un sonido “clac” al fijar correctamente el

sistema de retención infantil ISOFIX en la interfaz de fijación de ISOFIX. ◀

1

2

3

4

5

6

7

8





## Manejo

### Instrucciones de manejo

En las siguientes situaciones, se debe prestar especial atención a los componentes de posición más baja, para evitar rayar el chasis.

- Al circular en carreteras con malas condiciones.
- Al circular por el bordillo.
- Al circular en las pendientes pronunciadas.

 Tenga especial cuidado cuando el vehículo circula con carga plena. ◀

 Está prohibido que un vehículo equipado con un motor turboalimentado utilice el método de operación de aceleración - apagado - funcionamiento con la palanca de cambios en la posición neutral. Porque el motor se apaga repentinamente a plena carga y a alta temperatura, la bomba de aceite deja de funcionar y el lubricante no puede llevar el calor de las piezas interiores del turbo. Y el turbo estará dañado por el sobrecalentamiento. ◀

### Rodaje del vehículo nuevo

 El rodaje del vehículo nuevo sirve principalmente para mejorar la calidad superficial de las partes móviles y el estado de fricción, alargar la vida útil y reducir el consumo de combustible. En el período de rodaje del vehículo nuevo, observe los siguientes requisitos para el uso:

- No pise el pedal de acelerador al límite durante el arranque y la circulación.
- Durante el período de rodaje, circule en una carretera llana. Evite circular en una

carretera embarrada o una carretera de arena.

- No funcione el motor en vacío.
- No acelere la velocidad bruscamente.
- Evite un frenado de emergencia dentro de los primeros 300 km.
- No mantenga la misma velocidad para circular durante largo tiempo, independientemente de la velocidad alta o baja. ◀

### Manejo en invierno

 El 90% del desgaste de las partes móviles del motor aparece en el estado en frío del vehículo. Para reducir el desgaste, alargar la vida útil del motor y reducir el consumo de combustible, el arranque en frío debe seguir los requisitos siguientes:

- Maneje el vehículo después de 2 a 3 minutos de funcionamiento del motor a ralentí.
- Mantenga una velocidad baja menos de 40 km/h después de viajar, y maneje normalmente el vehículo después de cambiar la indicación del indicador de temperatura del líquido refrigerante (50-60°C). ◀

 Cuando maneje el vehículo por una corta distancia durante un largo período al clima frío y la temperatura del refrigerante no llegue a la escala media, ocasionará que el aceite de motor se descomponga, las partes móviles del motor se desgasten y el consumo de combustible aumente.

Si circula continuamente durante 1 semana y el indicador de temperatura del líquido

1

2

3

4

5

6

7

8

refrigerante no llega a la escala media, se debe realizar una circulación en las condiciones de funcionamiento siguientes para alargar la vida útil del aceite.

- Condición en la ciudad: Con la velocidad por hora promedia de 30 a 40 km/h y el tiempo de circulación más de 50 minutos.
- Condición en la autopista: Con la velocidad media por hora superior a 80 km/h y la distancia de circulación superior a 30 km.

 Antes de detenerse durante una circulación de corta distancia, pise el pedal de acelerador al límite varias veces para facilitar la descarga del vapor en el tubo de escape. ◀

### Neumáticos de invierno

Si se espera circular con frecuencia por carreteras cubiertas de nieve, es mejor utilizar unos neumáticos de invierno. A pesar de que los neumáticos para toda estación ofrecen un buen rendimiento general en la mayoría de las superficies, es posible que no proporcionen el mismo nivel de fricción que sería deseable en una carretera cubierta de nieve o el mismo nivel de rendimiento que un neumático de invierno.

En general, el uso del neumático de invierno es para mejorar la fuerza de fricción sobre el pavimento cubierto por hielo y nieve. Con los neumáticos de invierno, es posible que se reduzca la fuerza de tracción en la circulación en el pavimento seco, aumente el ruido y se acorte la vida útil del patrón del neumático. Después del reemplazo por el neumático de

invierno, tenga en cuenta el cambio en la manipulación y frenado del vehículo.

Para más detalles sobre el suministro de neumáticos de invierno y la selección de neumáticos adecuados, consulte al centro de atención al cliente de Geely Auto. Si usted selecciona los neumáticos de invierno:

- Utilice los neumáticos de la misma marca y mismo tipo de patrón de banda de rodadura en las cuatro ruedas.
- Solo utilice los neumáticos radiales que tengan el mismo tamaño, rango de carga y velocidad nominal que los neumáticos originales.
- Si usted utiliza un neumático de invierno de velocidad nominal relativamente baja, no exceda la velocidad nominal máxima del neumático.

### Cadenas de nieve

 Las cadenas de nieve no están incluidas en el equipamiento del vehículo, y la información siguiente solo sirve de referencia. ◀

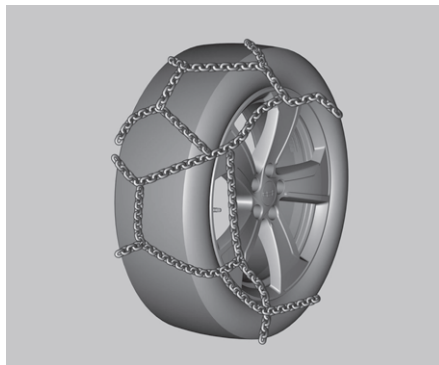

Determine si necesita añadir las cadenas de nieve de acuerdo con las condiciones de carreteras reales.



Evite en la medida de lo posible una carga plena del vehículo para utilizar las cadenas de nieve. Además, maneje con precaución a una velocidad baja. De lo contrario, dañará al vehículo o afectará al rendimiento de maniobrabilidad del vehículo.

Para instalar unas cadenas de nieve, debe seleccionar una cadena de nieve compatible al tamaño del neumático de su vehículo e instalar la cadena de nieve estrictamente de acuerdo con las instrucciones del fabricante.



- No utilice las cadenas de nieve en un pavimento seco.
- Al manejar un vehículo con cadenas de nieve instaladas, se deben evitar un giro brusco y un frenado de emergencia.
- Después de instalar las cadenas de nieve, está prohibido que la velocidad del vehículo sea superior a la velocidad máxima recomendada por el fabricante de cadenas de nieve.
- Las cadenas de nieve solo pueden instalarse en las ruedas motrices, y no pueden instalarse en una sola rueda.
- Está prohibido instalar cadenas de nieve en los neumáticos de recambio o las ruedas de emergencia. ◀

### Manejo económico

En diferentes modos de manejo, la diferencia de consumo de combustible puede alcanzar los 10% a 15%. A fin de ahorrar energía y proteger el medio ambiente, maneje el vehículo económicamente.



Durante el manejo, observe las normas de tránsito con la premisa de asegurar la seguridad y no impida a otra persona ni el orden del tráfico. ◀

#### 1. Arranque y aceleración estables

El consumo de combustible será mayor durante el arranque y la aceleración. Evite en lo posible el arranque y la aceleración pisando el pedal de acelerador de forma urgente durante el manejo. El arranque y la aceleración estables favorecen el ahorro de combustible.

#### 2. Mantenimiento de una velocidad de circulación económica

La velocidad económica indica la velocidad de 40 a 60km/h en carreteras convencionales y la velocidad de 80 a 100km/h en autopistas. Por razones de la circulación segura, mantenga una velocidad económica durante la circulación de forma uniforme para ahorrar más combustible.

#### 3. Evitación del frenado innecesario

Controle la distancia de seguridad con el vehículo que tenga delante y evite frenar de forma frecuente lo máximo posible. Reduzca la velocidad con antelación cuando se encuentre con el semáforo rojo y deje que el vehículo ruede en estado engranado y evite el frenado de emergencia.

#### 4. Reducción del funcionamiento en ralentí

Apague el motor en caso de estacionamiento del vehículo por largo tiempo, debido al consumo de combustible con el motor a ralentí. Cuando se detenga el vehículo por más de 1 minuto en caso de atasco de

1

2

3

4

5

6

7

8

tráfico o un semáforo en rojo durante largo tiempo, apague el motor. El combustible ahorrado por el funcionamiento en ralentí durante 30 a 40 segundos es mayor que el combustible requerido para reiniciar el motor.

5. Mantenimiento de una baja resistencia al viento del vehículo

La apertura de ventanillas durante el manejo a alta velocidad aumentará notablemente la resistencia al viento del vehículo, así como el consumo de combustible. Cuando la velocidad del vehículo sea superior a 80 km/h, cierre las ventanillas del vehículo.

6. Mantenimiento de la presión correcta de los neumáticos

Compruebe periódicamente la presión de los neumáticos. Una presión demasiado baja de los neumáticos aumentará la resistencia del rodillo de los neumáticos, así como el consumo de combustible.

7. Uso razonable del aire acondicionado

El aire acondicionado puede aumentar de forma evidente la carga del motor. Encienda el aire acondicionado en caso necesario. Abra las ventanillas para la ventilación a velocidad baja de manejo. El modo de circulación interna del aire acondicionado ahorrará más energía.

8. Reducción de la carga del vehículo

El aumento adicional del peso de 1 kg puede aumentar el consumo de combustible, y elimine periódicamente los equipajes y artículos innecesarios en el vehículo.

9. Mantenimiento periódico

Lleve a cabo un mantenimiento de forma periódica para mantener el vehículo en perfecto estado. El perfecto estado de funcionamiento del motor es favorable para mejorar la seguridad de manejo y reducir el consumo de combustible.

10. Planificación de la ruta de circulación

Optimize la ruta y evite lo más posible los tramos con atascos de tráfico. Así no solo ahorrará tiempo, sino también reducirá el consumo de combustible.

11. Prohibición del cambio arbitrario del tamaño del neumático

El uso de un neumático más grande o más ancho aumentará el consumo de combustible.

### Circulación en carreteras inundadas

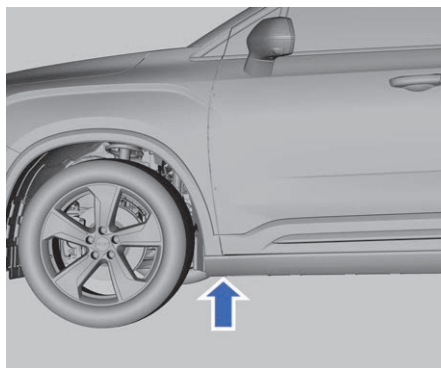

A fin de evitar daños en el vehículo durante la circulación en carreteras inundadas (por ejemplo: carreteras cubiertas de agua), preste atención a las siguientes precauciones:

1. Compruebe la profundidad del agua antes de circular en carreteras inundadas. El nivel del agua máximo

solo puede alcanzar el borde de la viga lateral.

2. Circule a velocidad baja, de lo contrario, podría formar ondas delante del vehículo, causando la entrada de agua en el sistema de admisión del motor u otras partes del vehículo.
3. No estacione, dé marcha atrás, apague o encienda el motor en carreteras inundadas bajo ninguna circunstancia.



Durante la circulación en carreteras inundadas y embarradas, el efecto de frenado se verá afectado y la distancia de frenado se alargará, ¡con riesgo de accidente!

Después de la circulación en carreteras inundadas, evite el frenado de emergencia inmediato.

Después de la circulación en carreteras inundadas, se deben limpiar y secar el freno mediante el frenado intermitente cuanto antes. Realice el frenado cuando el estado del tráfico lo permita, para secar y limpiar el freno, evitando accidentes de tráfico. ◀



Durante la circulación en carreteras inundadas, algunas partes del vehículo como el motor, la transmisión, el chasis o el sistema eléctrico podrían dañarse gravemente.

Las ondas causadas por el vehículo opuesto podrían sobrepasar el nivel admisible de agua del vehículo.

Posiblemente se escondan baches, hoyos o piedras en el agua que dificulten la circulación en carreteras inundadas.

No se permite la circulación sobre agua salada. Porque la sal puede causar la corrosión del vehículo. Debe enjuagar de

inmediato con agua dulce todas las partes del vehículo que hayan estado en contacto con el agua salada.

Después de la circulación en carreteras inundadas, le recomendamos ir al centro de atención al cliente de Geely Auto para realizar una inspección completa del vehículo para identificar los peligros potenciales, garantizando la seguridad de la circulación. ◀

## Estacionamiento del vehículo

- Se debe estacionar el vehículo en una carretera plana, sólida y segura que no afecta al paso de otros vehículos.
- Pise el pedal de freno y utilice el freno electrónico de estacionamiento para detener el vehículo, hasta que el vehículo se estacione lenta y establemente, y manténgalo. Luego, ponga la palanca de cambios en la posición P.
- Si existe material combustible bajo la carrocería, posiblemente causará la combustión debido al contacto con las partes de alta temperatura del escape. Por lo que, no estacione el vehículo sobre papel, hojas, hierba seca ni otros materiales combustibles.



No deje a los niños o las personas con discapacidad en el vehículo. Podrían soltar el freno de estacionamiento y operar la palanca de cambios, causando lesiones e incluso muertes debido al movimiento del vehículo. ◀



Al detener un vehículo con un motor turboalimentado, debe prestar atención a: Evitar detener inmediatamente el vehículo durante el funcionamiento a alta

1

2

3

4

5

6

7

8

velocidad y a plena carga, y debe reducir gradualmente la velocidad y la carga. Marchar en vacío durante 3 a 5 minutos antes de la parada, para evitar que el turbo esté dañado por falta de aceite del rodamiento o por sobrecalentamiento de pieza. Evite que el motor funcione a ralentí durante mucho tiempo (el tiempo máximo no excede 20 minutos). ◀

## Arranque del vehículo

### Arranque del motor

#### Arranque del motor

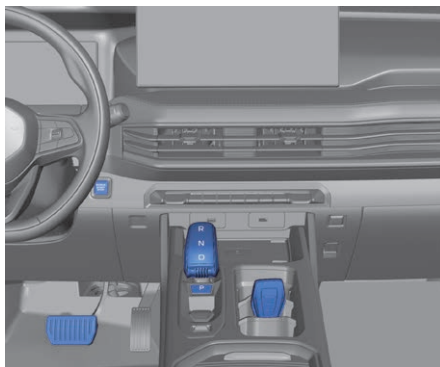

1. Lleve una llave inteligente válida.
2. Ponga la palanca de cambios en la posición P o N.
3. Pise el pedal de freno.
4. Pulse el interruptor de arranque.



- Antes de arrancar el vehículo, inspeccione y confirme si los asientos, el volante y los espejos retrovisores exteriores/interior se ajustan a las ubicaciones seguras y cómodas.
- Compruebe si se puede pisar el pedal de freno hasta el fondo antes de arrancar el vehículo.
- Arranque el vehículo según las leyes y reglamentos ambientales locales.
- Inspeccione si los alrededores cumplen con las condiciones de arranque del vehículo. Está prohibido arrancar el vehículo si no cumplen con dichas condiciones.

- Si el motor no llega a la temperatura de servicio, evite un funcionamiento del motor a una alta velocidad durante largo tiempo, de lo contrario, el motor estará dañado.
- Durante la circulación, no lleve la llave remota fuera del vehículo o maneje el interruptor de arranque, lo que podrá causar el apagado del motor. ◀

 Una vez arrancado el motor turboalimentado después de reemplazar el aceite de motor y el filtro de aceite, instalar un nuevo turbo o utilizar un motor que está fuera de servicio durante largo tiempo, debe funcionar a ralentí durante unos minutos y entrar en funcionamiento a plena carga, para garantizar una buena lubricación. ◀

### Apagado del vehículo

1. Confirme que el vehículo está parado.
2. Cambie la palanca de cambios en la posición de estacionamiento (P).
3. Active el freno de estacionamiento.
4. Pulse el interruptor de arranque.

 No pueda pulsar el interruptor de arranque antes de que el vehículo se detenga completamente. ◀

### Programa de arranque de reserva del vehículo

Al arrancar el vehículo, el panel de instrumentos integrado podría mostrar que no se detecta la llave inteligente en los casos siguientes:

- El vehículo está en una zona con interferencias de señales fuertes.

- El nivel de carga de la batería de la llave inteligente es insuficiente.
- La función de arranque sin llave está averiada.

En este momento, arranque el vehículo según los pasos siguientes:



1. Ponga la llave inteligente en el compartimento de almacenamiento inferior detrás del panel secundario de instrumentos.
2. Ponga la palanca de cambios en la posición P o N.
3. Pise el pedal de freno.
4. Pulse el interruptor de arranque.

 Si el programa de arranque sin llave todavía no puede funcionar normalmente después de reemplazar la batería de la llave y salir de la zona con interferencias, póngase en contacto lo antes posible con el centro de atención al cliente de Geely Auto para realizar una revisión.

1

2

3

4

5

6

7

8

## Sistema de arranque y parada del motor

### Interruptor del sistema de arranque y parada



En la pantalla multimedia, pulse por orden: Configuración del vehículo completo → Configuración del vehículo → Control del vehículo completo, para activar o desactivar la función de arranque y parada del motor en esta interfaz. El vehículo cumple con las condiciones de parada automática, y la función de arranque y parada puede estar activada cuando la velocidad es superior a 12 km / h por primera vez.

Esta función permite mover el vehículo después de tres paradas (suelte el pedal de freno, cuando la velocidad es superior a 2 km/h, vuelva a pisar el pedal de freno para entrar en el estado de parada nuevamente), con estas operaciones en circulación.

### Función de memoria del interruptor del sistema de arranque y parada

Para adaptarse a los hábitos de uso del cliente en el uso diario, el estado del interruptor de arranque y parada se memorizará en modo confort de manejo.



Dicha función está encendida por defecto en modo económico, y puede apagarse manualmente. La función de arranque y parada y el indicador de arranque y parada están apagados en modo deportivo, y no pueden encenderse manualmente.

### Condiciones permitidas de parada automática

Principales condiciones permitidas de parada automática del sistema de gestión del motor (EMS) (cuando no cumpla con cualquiera de las condiciones siguientes, la parada automática será imposible):

1. Interruptor de arranque y parada encendido.
2. Temperatura normal del refrigerante del motor.
3. El vehículo no tiene las averías relacionadas que afectan al arranque y parada como motor, freno y velocidad del vehículo, etc.
4. Sistema electrónico de control de estabilidad (ESC) no activado.
5. Sistema antibloqueo de frenos (ABS) no activado.
6. Capó cerrado.
7. La puerta del lado del conductor está cerrada.
8. El cinturón de seguridad del conductor está abrochado.
9. El grado de vacío del frenado es razonable.
10. El sistema de aire acondicionado puede apagarse.
11. Parada permitida de la transmisión.
12. Altitud inferior a 2500 m.
13. Ángulo del volante inferior a un cierto ángulo.

14. Entorno no de alta o baja temperatura.
15. La palanca de cambios está en la posición de marcha adelante (D), la posición neutral (N) o la posición de estacionamiento (P).
16. La función del sistema de control de crucero adaptativo (ACC) puede apagarse.
17. El nivel de carga y la temperatura de la batería son normales.
18. El modo de manejo es el modo económico o el modo confort.
19. El GPF no se regenera.
4. La puerta del lado del conductor está abierta.
5. El cinturón de seguridad del conductor está desabrochado.
6. Grado de vacío del frenado que no cumple con los requisitos.
7. El sistema de aire acondicionado solicita arrancar.
8. La transmisión solicita arrancar.
9. Ángulo del volante superior a un cierto ángulo.
10. Está en la posición de marcha adelante (D), con el pedal de freno suelto (o el pedal de freno no pisado al fondo).

 Cuando cumpla con las condiciones anteriores, se apagará el indicador  en el panel de instrumentos integrado. Al pisar el pedal de freno con una cierta carrera, se detendrá el vehículo, se apagará automáticamente el motor y se encenderá el indicador  en el panel de instrumentos integrado. ◀

### No se permiten las condiciones de parada automática ni las condiciones de arranque automático

Principales condiciones de activación del arranque automático del sistema de gestión del motor (EMS) (cuando cumpla con cualquiera de las condiciones siguientes, se activará el arranque automático del sistema de gestión del motor (EMS)):

1. Al apagar el interruptor de arranque y parada apagado, se apagarán simultáneamente el indicador de arranque y el indicador de parada.
2. Temperatura del refrigerante que no cumple con los requisitos.
3. Capó abierto.

11. Cambio de la posición de marcha adelante (D) a la posición de marcha atrás (R) con el pedal de freno pisado.
12. Cambio de la posición de estacionamiento (P) a cualquier otra posición.
13. La función de freno electrónico de estacionamiento o freno de estacionamiento automático está activada, con el pedal de acelerador pisado.
14. La función del sistema de control de crucero adaptativo (ACC) solicita encenderse.
15. El nivel de carga de la batería es bajo, y la temperatura es demasiado baja o alta.
16. Exceso de una pendiente.
17. El modo de manejo cambia en el modo deportivo.
18. La duración del pedal de freno pisado es superior al valor umbral.

 Cuando cumpla con las condiciones anteriores (excepto la primera

1

2

3

4

5

6

7

8

condición), se encenderá el indicador <sup>(A)</sup> en el panel de instrumentos integrado. ◀

### Precauciones para el vehículo en la función de arranque y parada

1. Cuando el motor se apaga en una pendiente, preste atención a activar la función del freno de estacionamiento automático (AUTO HOLD), para evitar el deslizamiento.
2. Antes de circular por carreteras inundadas, asegúrese de apagar el sistema de arranque y parada, para evitar daños en el motor.

## Cambio de marchas

### Información de marchas



1. Palanca de cambios
2. Tecla de la posición P

Según la posición de marcha seleccionada actual, mueva la palanca de cambios hacia adelante/atrás para cambiar entre las posiciones siguientes: posición de marcha atrás (R), posición neutra (N) y posición de marcha adelante (D). Pulse la tecla de la posición P para cambiar a la posición de estacionamiento (P).

### Cambio de marchas

#### Estacionamiento

Estacionamiento durante un largo período o estacionamiento en la rampa: Una vez establemente estacionado el vehículo, tire del interruptor del freno electrónico de estacionamiento (EPB) para ejecutar el freno de estacionamiento, y pulse la tecla de posición de estacionamiento (P). En este momento, se bloquearán juntos la transmisión automática y el vehículo. Estacionamiento durante un corto período: Se puede poner la palanca de cambios en la posición neutra (N). Para que se detenga el vehículo de forma fiable, al mismo tiempo



tire del interruptor del freno electrónico de estacionamiento (EPB) para aplicar el freno de estacionamiento.

 Para el estacionamiento durante un corto período, no ponga la palanca de cambios en la posición D o R ni pise continuamente el pedal de freno, de lo contrario, la vida útil de la transmisión automática se verá afectada. En todos los casos, está prohibido poner la palanca de cambios en la posición de estacionamiento (P) durante el movimiento del vehículo, de lo contrario, lo que provocará daños mecánicos graves, causando pérdida del control del vehículo. ◀

### Marcha adelante

Al arrancar el motor en la palanca de cambios en la posición de marcha de estacionamiento (P) o la posición neutral (N), manténgalo durante tres segundos por lo menos. Cuando el motor funciona con estabilidad, pise el pedal de freno, después de confirmar que se ha liberado el freno de estacionamiento, ponga la palanca de cambios en la posición de marcha adelante (D), suelte el pedal de freno y pise ligeramente el pedal de acelerador.

 Debe engranar una marcha antes de pisar el pedal de acelerador. No se permiten engranarse y pisar el acelerador simultáneamente. O debe pisar el pedal de acelerador antes de engranar una marcha. ◀

### Marcha atrás

Con el motor en funcionamiento estable y el vehículo estacionado, pise el pedal de freno, confirme que se ha liberado el freno

de estacionamiento, ponga la palanca de cambios en la posición de marcha atrás (R), suelte el pedal de freno y pise ligeramente el pedal de acelerador.

### Modo de manejo

#### Modo de manejo

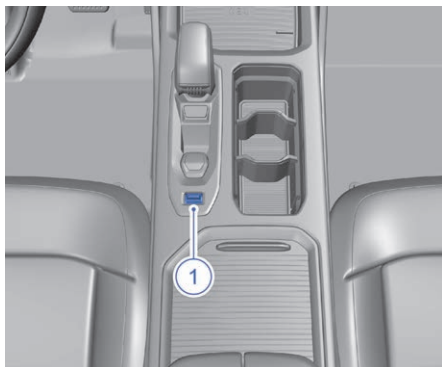

1. Interruptor de ajuste del modo de manejo

Mueva el interruptor de ajuste del modo de manejo hacia arriba y abajo para cambiar entre el modo económico, el modo confort y el modo deportivo.

#### Modo confort

En modo confort, el vehículo tiene una economía de combustible y una energía de circulación.

#### Modo económico

En modo económico, todas las marchas adelante cambiarán a una marcha de velocidad alta con antelación automáticamente y a una marcha de velocidad baja de retraso para reducir efectivamente la revolución del motor y obtener una mejor economía de combustible.

#### Modo deportivo

En modo deportivo, todas las marchas adelante cambiarán a una marcha de

velocidad alta de retraso automáticamente y a una marcha de velocidad baja con antelación para aprovechar plenamente la potencia de reserva del motor y obtener una mejor energía de circulación.

## Sistema avanzado de asistencia al conductor

### Sistema de control de cruceo (CC)

Con el control de cruceo, puede mantener la velocidad del vehículo entre 30 y 150 km/h, sin necesidad de pisar continuamente el pedal de acelerador.

 No utilice el sistema de control de cruceo en las carreteras sinuosas, las con atascos de tráfico o las resbaladizas, de lo contrario, causará accidentes de tráfico. ◀

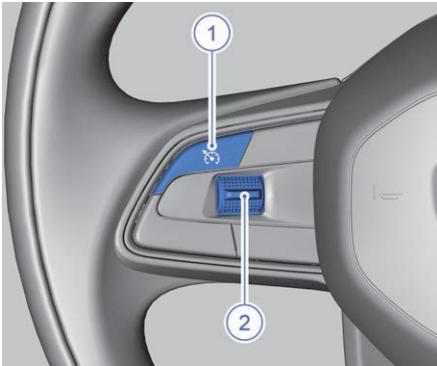

La tecla de control de cruceo se encuentra a la izquierda del volante.

1. Tecla de encendido/apagado del control de cruceo  
Una vez seleccionada la función de control de cruceo, se encenderá el indicador de control de cruceo en la pantalla del panel de instrumentos integrado, una vez seleccionada otra función, no aparecerá el indicador de control de cruceo en la pantalla del panel de instrumentos integrado.

2. Tecla de ajuste y establecimiento de velocidad

Sirve para ajustar el cruceo en el estado de cruceo, y ajustar el límite de velocidad en el estado de velocidad limitada.

- Empuje esta tecla hacia arriba para recuperar la velocidad de cruceo establecida original, aumentar la velocidad de cruceo o aumentar el límite de velocidad.
- Empuje esta tecla hacia abajo para establecer la velocidad actual en la velocidad de cruceo, reducir la velocidad de cruceo o reducir el límite de velocidad.

 Apague el interruptor cuando no es necesario el sistema de control de cruceo, para evitar que entre en el estado de cruceo por un toque erróneo, lo que puede causar accidentes de tráfico. ◀

### Establecimiento de la velocidad del vehículo

1. Seleccione la función de control de cruceo para encender el control de cruceo. El indicador de control de cruceo en el panel de instrumentos integrado podrá encenderse.
2. Pulse la tecla de ajuste y establecimiento de velocidad hacia arriba o abajo para establecer la velocidad de cruceo requerida.
3. Pulse la tecla de ajuste y establecimiento de velocidad hacia abajo y suéltela. Se guarda la velocidad actual. La velocidad establecida aparecerá brevemente en la pantalla del panel de instrumentos integrado.

1

2

3

4

5

6

7

8

### Restauración de la velocidad establecida del vehículo

Si se ha establecido el control de crucero en la velocidad deseada, pise el pedal de freno, el control de crucero se desactivará. Cuando la velocidad alcanza aproximadamente 30 km/h o más, empuje la tecla de ajuste y establecimiento de velocidad hacia arriba para recuperar la velocidad preestablecida. El sistema se controla según la velocidad preestablecida almacenada.

### Aceleración en el uso del control de crucero

Se puede acelerar con dos métodos:

- Pise el pedal de acelerador para aumentar la velocidad del vehículo.
- Si el sistema de control de crucero está habilitado, empuje la tecla de ajuste y establecimiento de velocidad hacia arriba y manténgala pulsada hasta que la velocidad aumente a la deseada, y luego, suéltela. Para aumentar la velocidad un poco, empuje la tecla de ajuste y establecimiento de velocidad hacia arriba. La velocidad del vehículo aumentará en 1 km/h después de cada empuje. La velocidad del vehículo aumentará en 5 km/h después de un empuje largo.

### Desaceleración en el uso del control de crucero

Si el sistema de control de crucero ya está habilitado:

- Empuje la tecla de ajuste y establecimiento de velocidad hacia abajo y manténgala pulsada hasta que la

velocidad se reduzca a la deseada, y luego, suéltela.

- Para reducir la velocidad un poco, empuje la tecla de ajuste y establecimiento de velocidad hacia abajo. La velocidad del vehículo se reducirá en 1 km/h después de cada empuje. La velocidad del vehículo se reducirá en 5 km/h después de un empuje largo.

### Adelantamiento en el uso del control de crucero

Utilice el pedal de acelerador para aumentar la velocidad del vehículo. Cuando se libera el pedal de acelerador, el vehículo desacelerará hasta la velocidad preestablecida de control de crucero.

### Uso del control de crucero en rampa

El rendimiento del sistema de control de crucero en una rampa depende de la velocidad del vehículo, la carga y la pendiente de rampa. Al subir una pendiente pronunciada, debe pisar el pedal de acelerador para mantener la velocidad. Al ir cuesta abajo, debe frenar o cambiar la posición de marcha a la posición de baja velocidad para mantener la velocidad. Una vez activado el freno, el control de crucero se desactivará.

### Apagado del control de crucero

Hay tres formas para finalizar el control de crucero:

- Pise ligeramente el pedal de freno, el indicador de control de crucero cambiará

del color verde al color blanco, y el crucero estará en estado de espera.

- Ponga la palanca de cambios en la posición neutral (N).
- Pulse la tecla de control de crucero para apagar completamente el sistema de control de crucero.

### Eliminación de la memoria de velocidad del vehículo

Una vez desactivado el control de crucero o colocado el interruptor de arranque en la posición OFF, se eliminará la memoria de la velocidad establecida de control de crucero.

## Sistema de asistencia del manejo

### Frenado durante la circulación

La distancia de frenado real durante la circulación del vehículo puede variar según el estado del camino, el peso del vehículo y la fuerza aplicada en el frenado. Mantenga una suficiente distancia entre su vehículo y el vehículo que tenga delante, y evite el frenado puntual y el frenado de emergencia.



No añada los accesorios no originales, evitando afectar al rendimiento del vehículo y causar un accidente de tráfico. ◀



Una vez pisado el pedal de freno, si el freno emite un sonido agudo de fricción de metal, vaya al centro de atención al cliente de Geely Auto para realizar una revisión inmediatamente. ◀



No deje el pie sobre el pedal de freno durante la circulación. De lo contrario causará el desgaste y el sobrecalentamiento de los componentes del freno y alargará la distancia de frenado. ◀

1

2

3

4

5

6

7

8

### Frenado de estacionamiento

#### Freno electrónico de estacionamiento (EPB)

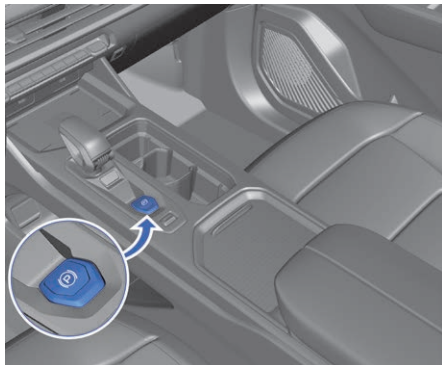

#### Liberación manual del EPB

Cuando el interruptor de arranque está en la posición ON o el motor arranca, pise el pedal de freno y pulse el interruptor del EPB simultáneamente para completar la liberación del EPB.

#### Liberación automática del EPB

Arranque el motor, abróchese el cinturón de seguridad, tire de la palanca del EPB, ponga la palanca de cambios en la marcha de avance y pise ligeramente el pedal de acelerador, el EPB se liberará automáticamente y el indicador del EPB se apagará.

#### Freno de estacionamiento manual del EPB

Cuando el vehículo está parado, tire del interruptor del EPB, el estacionamiento manual se terminará, y el indicador del EPB se encenderá.

 Una vez activado el EPB, se encenderá el indicador del freno electrónico de estacionamiento del panel de instrumentos integrado. Si no se enciende

dicha luz de advertencia, póngase en contacto lo antes posible con el centro de atención al cliente de Geely Auto para realizar una revisión. ◀

#### Freno de estacionamiento automático del EPB

Cuando el interruptor de arranque esté apagado, se aplicará automáticamente el EPB (freno electrónico de estacionamiento). **Deshabilitación de la función del freno de estacionamiento automático del EPB (modo de lavado del vehículo)**

En algunos casos especiales (como durante el lavado del vehículo), si no necesita la función de activación automática del freno electrónico de estacionamiento, podrá liberar el EPB antes de apagar el interruptor de arranque, y luego, mantenga pulsado el interruptor del EPB hasta que el interruptor de arranque se apague, no se realizará el freno de estacionamiento automático.



- Si se enciende el indicador del freno electrónico de estacionamiento después de deshabilitar la función de estacionamiento automático, indica que el freno electrónico de estacionamiento tiene una falla. Póngase en contacto con el centro de atención al cliente de Geely Auto para realizar una revisión.
- Si el freno de estacionamiento electrónico se activa sin éxito, en caso necesario, las ruedas traseras se deben bloquear para evitar el movimiento del vehículo. ◀

 El uso erróneo del freno electrónico de estacionamiento puede causar lesiones personales e incluso muertes. ◀  
 Excepto en caso de emergencia, no utilice el freno electrónico de estacionamiento como el freno de servicio del vehículo. En estado del freno de estacionamiento electrónico, no pise el pedal de acelerador cuando se ha engranado la marcha adelante y arranca el vehículo.

 Al liberar el EPB, el vehículo perderá la función de estacionamiento. Para evitar ocasionar daños en el vehículo, lesiones personales graves e incluso muertes, no realice estas operaciones en las carreteras inclinadas. ◀

 Durante el lavado automático del vehículo y es necesario mover el vehículo, debe arrancar el vehículo, poner la palanca de cambios en la posición N, y liberar manualmente el EPB. ◀

## Freno de estacionamiento automático (AUTO HOLD)

La función del freno de estacionamiento automático puede ayudar al conductor a arrancar el vehículo más cómodamente en una pendiente. Una vez suelto el pedal de freno, el sistema continuará manteniendo el frenado para que el conductor tenga suficiente tiempo para pisar el pedal de acelerador para el arranque, reduciendo las influencias de la circulación en punto muerto.

 Según su potencia, el vehículo también se puede mover con el freno de estacionamiento automático activado. ◀

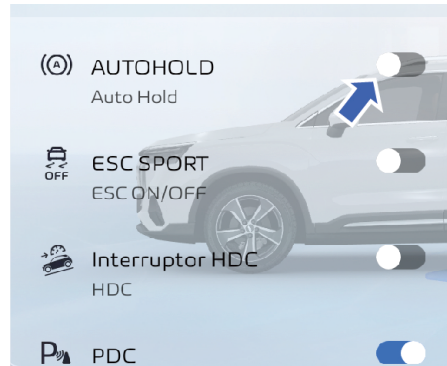

En la pantalla multimedia, pulse por orden: Configuración del vehículo completo → Configuración del vehículo → Control del vehículo completo, para activar o desactivar la función de freno de estacionamiento automático en esta interfaz.

### Función activada del freno de estacionamiento automático

Durante el funcionamiento del sistema de energía, la puerta del conductor está cerrada. Abróchese el cinturón de seguridad y active la función del freno de estacionamiento automático mediante pantalla multimedia.

### Función desactivada del freno de estacionamiento automático

Desactive la función del freno de estacionamiento automático mediante pantalla multimedia.

### Activación y desactivación de la función del freno de estacionamiento automático

1. Arranque el vehículo, cierre la puerta delantera izquierda y lleve abrochado el cinturón de seguridad. Después de encender la función del freno de estacionamiento automático, cuando la

1

2

3

4



5

6



7

8

velocidad del vehículo es de cero, pise el pedal de freno, se activará la función del freno de estacionamiento automático, la palanca de cambios no estará en la posición R, y se encenderá el indicador del estado  del freno de estacionamiento automático (AVH) en la pantalla del panel de instrumentos integrado.

2. Pise ligeramente el pedal de acelerador, se liberará automáticamente el freno de estacionamiento y se apagará el indicador del estado  del freno de estacionamiento automático (AVH) en la pantalla del panel de instrumentos integrado.
3. Si el pedal de acelerador no se pisa durante más de 10 minutos, cambiará al modo EPB y se encenderá el indicador del estado  del freno electrónico de estacionamiento (EPB).

### Salida por fuerza de la función del freno de estacionamiento automático

Si la función del freno de estacionamiento automático está activada, desabroche el cinturón de seguridad, abra la puerta del conductor o apague el sistema de energía, en este momento, aplique el freno electrónico de estacionamiento EPB, se apagará el indicador del estado  del freno de estacionamiento automático (AVH) en la pantalla del panel de instrumentos integrado y se encenderá el indicador del estado  del freno electrónico de estacionamiento (EPB).

## Sistema antibloqueo de frenos (ABS)

El vehículo está equipado con el ABS para evitar bloqueos de ruedas cuando aplica la fuerza de frenado máxima. En la mayoría de las condiciones de carreteras, puede mejorar el rendimiento de control de dirección del vehículo en caso de frenado de emergencia.



En carreteras irregulares, cubiertas de grava o nieve, la distancia de frenado será mayor que la en carreteras normales. ◀



Durante el frenado, puede oír continuamente un “clac” emitido por el compartimento y sentir una vibración del pedal de freno al mismo tiempo. Es un fenómeno normal causado durante el funcionamiento del sistema antibloqueo de frenos, y no se trata de una falla.

Cuando el sistema antibloqueo de frenos deje de funcionar, el pedal de freno se recuperará al estado no de antibloqueo de frenos. ◀

## Distribución electrónica de la fuerza de frenado (EBD)

Al frenar el vehículo, la distribución electrónica de la fuerza de frenado (EBD) ajustará automáticamente la proporción de distribución de las fuerzas de frenado de los ejes delanteros y traseros para elevar la eficiencia del frenado y mejorar la estabilidad del frenado en cooperación con el ABS, garantizando la estabilidad del vehículo.



## Sistema electrónico de control de estabilidad (ESC)

El sistema electrónico de control de estabilidad (ESC) es una tecnología de seguridad activa que ayuda al conductor para controlar el vehículo, y puede corregir automáticamente la inestabilidad de la carrocería, evitando accidentes. Aplica la fuerza de frenado en las ruedas o reduce el par del sistema de energía a dirigir el vehículo en la ruta correcta.



El ESC solo es un sistema auxiliar.

Maneje el vehículo con precaución porque las carreteras resbaladizas y húmedas son muy peligrosas. ◀

Una vez encendido el ESC, el indicador del estado del sistema electrónico de control de estabilidad (ESC) parpadeará en el panel de instrumentos integrado. También aparecerá este fenómeno una vez habilitado el sistema de control de tracción. Podría oír algún ruido o sentir la vibración del pedal de freno. Es un fenómeno normal. Continúe manejando el vehículo en la dirección que desea. Una vez detectada la falla del ESC, se encenderá constantemente el indicador del estado del sistema electrónico de control de estabilidad (ESC) y el sistema no podría funcionar normalmente. Debe ajustar la forma de manejo. El ESC se encenderá una vez arrancado el vehículo. Para mantener el control de dirección del vehículo, siempre debe mantener el sistema encendido.

## ESC apagado

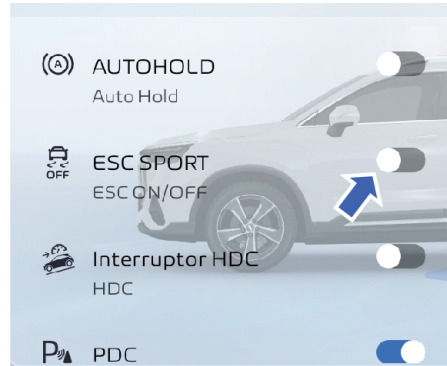

Al arrancar el vehículo, en la pantalla multimedia, pulse por orden: Configuración del vehículo completo → Configuración del vehículo → Control del vehículo completo, para activar o desactivar el modo ESC SPORT en esta interfaz. Una vez activado el modo ESC SPORT, se desactivará automáticamente el ESC. Se encenderá el indicador de apagado 🚫 del sistema electrónico de control de estabilidad (ESC) en la pantalla del panel de instrumentos integrado, y se mostrará el texto: El sistema ESC está apagado.

Si la tracción es insuficiente, se podrá desactivar el ESC SPORT en los casos siguientes.

- Cuando el vehículo circula en la nieve profunda o en el pavimento blando y suelto.
- Cuando el vehículo se hunde en un lugar (como carreteras embarradas) y se necesita mover hacia adelante y atrás.
- Cuando el vehículo circula con cadenas de nieve.

1

2

3

4

5

6

7

8

### ESC encendido

Vuelva a activar el ESC SPORT mediante pantalla multimedia, en este momento, se apagará el indicador de apagado  del sistema electrónico de control de estabilidad (ESC).

### Sistema de control de tracción (TCS)

El TCS se utiliza para evitar pérdidas de tracción de la rueda motriz. Una vez detectado el deslizamiento de las ruedas motrices, el sistema aplicará freno en las ruedas motrices que marchan en vacío para evitar la marcha en vacío de las ruedas motrices.

### Asistencia al arranque en pendiente (HHC)

Al arrancar en una pendiente, cuando el conductor suelte el pedal de freno, la asistencia al arranque en pendiente (HHC) podrá mantener la fuerza de frenado durante dos segundos aproximadamente, para evitar efectivamente la marcha en punto muerto.



La asistencia al arranque en pendiente solo se activará cuando el sistema electrónico de control de estabilidad esté activado y el freno de estacionamiento esté completamente liberado. ◀



La asistencia al arranque en pendiente solo mantiene la presión temporalmente cuando el conductor libera el pedal de freno. Si no se pisa el pedal del acelerador o no se activa el freno de estacionamiento, el vehículo podrá resbalar por la pendiente después de 2 segundos,

así que maneje el vehículo con precaución al arrancar en la pendiente! ◀

### Control de descenso de pendientes (HDC)

El HDC puede frenar activamente el vehículo en cuesta abajo, para asegurarse de que el conductor pueda bajar seguramente una pendiente pronunciada a velocidad media.



- El HDC solo tiene una función auxiliar. El conductor debe ser responsable de la seguridad del vehículo en todo momento y prestar siempre atención a las condiciones del tráfico circundantes.
- Cuando la pendiente es demasiado grande, el HDC no podría mantener una velocidad uniforme del vehículo para bajar una pendiente pronunciada. En este momento, se puede pisar el pedal de freno para controlar la velocidad del vehículo. ◀

### Encendido y apagado del sistema

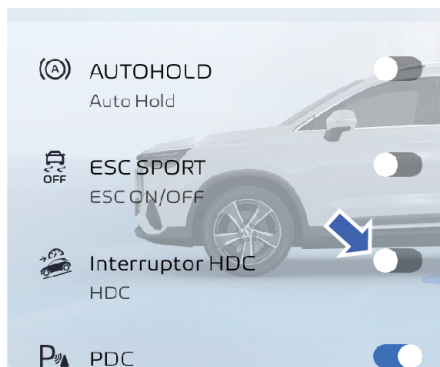

En la pantalla multimedia, pulse por orden: Configuración del vehículo completo→Configuración del vehículo→Control del vehículo completo, para activar o desactivar la función de control de descenso de pendientes (HDC) en esta interfaz.



- El HDC solo podrá activarse cuando la velocidad del vehículo es inferior a 35 km/h, y el sistema desactivará automáticamente el HDC cuando la velocidad del vehículo es superior a 60 km/h.
- Cuando el freno tiene una temperatura demasiado alta, el HDC no puede activar o desactivarse automáticamente.
- Cuando se activa la función de HDC en la pantalla multimedia, el indicador del estado de HDC en la pantalla del panel de instrumentos integrado no se enciende o se muestra en color amarillo, lo que indica que el sistema HDC no puede encenderse. ◀

## Dirección asistida eléctrica (EPS)

El sistema de dirección asistida eléctrica monitorea la velocidad de circulación y ajusta en tiempo real de la asistencia, para garantizar la manejabilidad de dirección de baja velocidad y la estabilidad de dirección de alta velocidad, mejorando la seguridad.

Si el giro es difícil o se enciende la luz de advertencia de avería de EPS del panel de instrumentos integrado, póngase en contacto lo antes posible con el centro de

atención al cliente de Geely Auto para realizar una revisión.

## Programa antivuelco (ARP)

El programa antivuelco puede calcular el grado de vuelco del vehículo por la señal emitida del sensor de rueda, y controlar adicionalmente las ruedas externas en la curva. En caso de vuelco grave del vehículo, el programa antivuelco podrá ajustar rápidamente la distribución de la fuerza de frenado de las ruedas a ambos lados y reducir la salida del par del motor simultáneamente, recuperando el equilibrio del vehículo en el tiempo más corto, evitando el vuelco de la carrocería, y garantizando la seguridad del conductor y los pasajeros.

## Sistema de asistencia de aparcamiento

### Sistema de asistencia de aparcamiento\*

El sistema de asistencia de aparcamiento ayuda al conductor a evitar golpear objetos durante el aparcamiento.

#### Radar de proximidad delantero\*

El sensor de radar del sistema de asistencia de aparcamiento en el parachoques delantero puede utilizarse para detectar un objeto hasta 0,7 m delante del vehículo.

#### Radar de proximidad trasero

El sensor de radar del sistema de asistencia de aparcamiento en el parachoques trasero puede utilizarse para detectar un objeto hasta 1,5 m detrás del vehículo.

 El sistema de asistencia de aparcamiento no puede sustituir a la inspección visual del conductor.

- El sistema de asistencia de aparcamiento no puede detectar los objetos por debajo de los parachoques y el vehículo u objetos demasiado lejos o cerca del vehículo.
- Es posible que el sistema de asistencia de aparcamiento no pueda detectar los niños, peatones, ciclistas o mascotas.
- El sistema de asistencia de aparcamiento no puede detectar objetos muy finos.
- Si no tiene en cuenta la situación exterior del vehículo durante el aparcamiento, causará graves lesiones personales y muertes y pérdidas de bienes. Aunque el vehículo esté equipado con el sistema de asistencia de aparcamiento, el conductor

deberá observar con atención si existe un obstáculo antes del aparcamiento. ◀

### Encendido y apagado



Al arrancar el motor, el sistema de asistencia de aparcamiento se encenderá automáticamente. Si es necesario apagarlo, en la pantalla multimedia, pulse por orden: Configuración del vehículo completo → Configuración del vehículo → Control del vehículo completo, para apagar el sistema de asistencia de aparcamiento en esta interfaz.

- Después de arrancar el vehículo, ponga la palanca de cambios en la posición de marcha atrás (R), se encenderá el sistema de asistencia de aparcamiento.
- Después de arrancar el vehículo, ponga la palanca de cambios en la posición de marcha adelante (D), se encenderá el interruptor del sistema de asistencia de aparcamiento en la interfaz de pantalla multimedia, y se encenderá la ayuda para aparcamiento frontal.

### Cómo funcionar el sistema

Cuando funciona el sistema de asistencia de aparcamiento, si un obstáculo entra en el

ámbito de detección, los resultados de detección se mostrarán en la pantalla multimedia en forma de bloques de color con un sonido del zumbador. El zumbido advierte la existencia de un obstáculo frente a (si está equipado con el radar de proximidad delantero) o detrás del vehículo. Cuanto más cerca esté el vehículo del obstáculo, más rápido será el zumbido. Cuando la distancia sea inferior a 30cm, se oír un zumbido constante.

 Considerando los factores ambientales, en condiciones climáticas cálidas, muy frías o húmedas, el rendimiento de detección del sensor de radar del sistema de asistencia de aparcamiento podrá reducirse. ◀

### Quando el sistema no puede funcionar correctamente

Tenga en cuenta de los casos siguientes, en los cuales el sensor de radar del sistema de asistencia de aparcamiento no podría emitir alarma o podría emitir una alarma errónea.

#### Casos en los que no pueda detectar el obstáculo

- El sensor de radar del sistema de asistencia de aparcamiento no puede detectar alambres, cables, mallas ni otros objetos en forma de red.
- El sensor de radar del sistema de asistencia de aparcamiento no puede detectar rocas, madera ni otros objetos bajos.
- El sensor de radar del sistema de asistencia de aparcamiento no puede detectar los vehículos con un chasis más alto.

- El sensor de radar del sistema de asistencia de aparcamiento no puede detectar los objetos blandos que absorben fácilmente los ultrasonidos como la nieve, el algodón y la espuma, etc.
- Es posible que el sensor de radar del sistema de asistencia de aparcamiento no pueda detectar los obstáculos de formas especiales, como: columnas, árboles pequeños, bicicletas, ángulos, primeras piedras y papeles corrugados, etc.

#### Casos en los que puede emitir una alarma errónea

- La superficie del sensor de la ayuda para aparcamiento está congelada.
  - El vehículo está en una pendiente abrupta.
  - Existe una radio o una antena con alta frecuencia dentro o cerca del vehículo.
  - Cuando el sonido de la bocina de otro vehículo, el rugido del motor y el sonido de emisión del vehículo están demasiado cerca del sensor de la ayuda para aparcamiento.
  - El vehículo circula en nieve o lluvia. Cuando el vehículo está cerca de un obstáculo y el sistema no emite una alarma. Si confirma que no son las causas antes mencionadas, póngase en contacto con el centro de atención al cliente de Geely Auto para realizar una revisión.
-  Cuando existan varios obstáculos, el sensor de la ayuda para aparcamiento solo detectará los más cercanos. Cuando se mueve el vehículo, tenga en cuenta si el sensor de ayuda para

1

2

3

4

5

6

7

8

aparcamiento del otro lado detecta otros obstáculos. ◀

 No lave directamente la superficie del sensor de la ayuda para aparcamiento con el flujo de agua de alta presión de la pistola, o presione o golpee de otra forma la superficie del sensor de la ayuda para aparcamiento. De lo contrario podrá ocasionar fallas. ◀

### Sistema de imagen panorámica

El sistema muestra las imágenes en la pantalla multimedia recogidas por las cámaras para que el conductor supervise en tiempo real las imágenes de vídeos delantera, trasera, izquierda y derecha fuera del vehículo, ayudando al conductor para realizar el aparcamiento.



- Al utilizar el sistema de imagen panorámica, preste atención a observar los alrededores del vehículo. Dicho sistema solo puede servir como medio auxiliar de uso del vehículo. Está prohibido depender completamente del sistema de imagen panorámica.
- La cámara panorámica se ve fácilmente afectada por los factores ambientales, como la niebla, la lluvia, la nieve, la noche y otros entornos con baja visibilidad. Utilice con cuidado el sistema de imagen panorámica en estos entornos, y asegúrese de que el entorno sea seguro antes del uso.
- El sistema de imagen panorámica tiene zonas ciegas visuales y no podría

detectar todos los obstáculos en los alrededores del vehículo. ◀

 El vehículo utiliza una cámara de ojo de pez de gran angular, y el modelo de imagen es una estructura de tazón, ocasionando que la imagen en 3D se extienda y se deforme fácilmente en las composiciones, y los objetos lejanos en el borde tengan una imagen duplicada. ◀

### Cámara panorámica

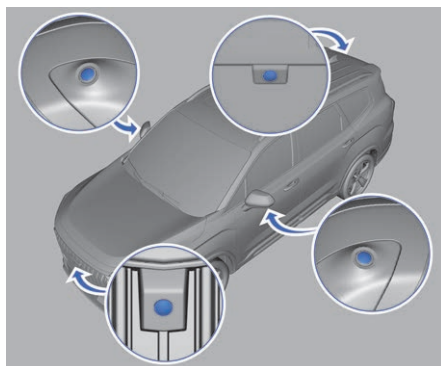

Las cámaras panorámicas están en los alrededores de la carrocería, respectivamente.

### Entrada en la interfaz de imagen panorámica

- Si se ha activado la función de acoplamiento de dirección en la interfaz de configuración de imagen panorámica, cuando la palanca de cambios no está en la posición R, encienda los intermitentes.
- Si se ha establecido la función de la tecla de personalización en la imagen panorámica 360° en la pantalla multimedia, pulse la tecla de personalización del volante.

- Pulse el botón táctil de imagen panorámica 360° en la pantalla multimedia.
- Engrane la marcha R para entrar automáticamente en el sistema de imagen panorámica.

**i** Cuando la velocidad del vehículo es inferior a 30 km/h, puede entrar en la interfaz de imagen panorámica mediante las formas anteriores. ◀

### Salida de la interfaz de imagen panorámica

- Pulse el botón Volver en la interfaz de imagen panorámica en la pantalla multimedia.
- Ponga la palanca de cambios de la posición R, posición N, o posición D a la posición P, y saldrá de la imagen panorámica sin ninguna operación dentro de los 5 segundos.
- Con la palanca de cambios no en la posición R, cuando la velocidad del vehículo sea superior a 30 km/h, saldrá de la imagen panorámica.
- Si se encienden los intermitentes para entrar en la imagen panorámica y no cambia la vista de imagen panorámica mediante otras operaciones (no incluido el cambio entre el intermitente izquierdo y el derecho), apague los intermitentes para salir automáticamente de la imagen panorámica.

### Interfaz de configuración

El conductor puede tocar el área designada de la pantalla para mostrar diferentes imágenes según las diferentes demandas.

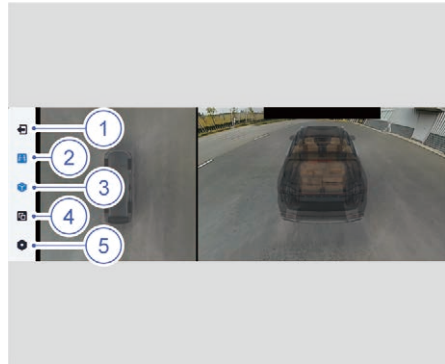

1. Volver  
Salir de la interfaz de imagen panorámica.
2. Línea auxiliar de aparcamiento  
Pulse el botón para activar o desactivar la función de la línea auxiliar de aparcamiento, y se memoriza el estado de operación del botón durante la activación siguiente del sistema.
3. Efecto de la vista 3D  
Cambie al efecto de la vista 3D.
4. Modo de vistas múltiples  
Abra el menú de selección de vistas múltiples para seleccionar más vistas.
5. Configuración  
Puede establecer el efecto de sonido envolvente 3D, el acoplamiento de dirección y el modelo transparente del vehículo.

**i** Además de los botones funcionales anteriores, puede pulsar directamente los iconos de las cámaras en los alrededores del modelo del vehículo de la imagen panorámica para cambiar rápidamente diferentes campos visuales de imágenes. ◀

1

2

3

4

5

6

7

8

## Repostaje de combustible

### Repostaje de combustible

 El combustible podría entrar en combustión y ser volátil, y se explotará fácilmente en un lugar sin circulación de aire. ◀

Tenga en cuenta los siguientes al repostar:

- Apague el motor.
- Está prohibido que los fuegos artificiales se acerquen al vehículo.
- Está prohibido marcar ni contestar a una llamada.
- En caso de repostaje de combustible en autoservicio, elimine la electricidad estática de sus manos en la tecla de eliminación de electricidad estática del surtidor antes de realizar la operación.
- Siga otras precauciones publicadas por la gasolinera.

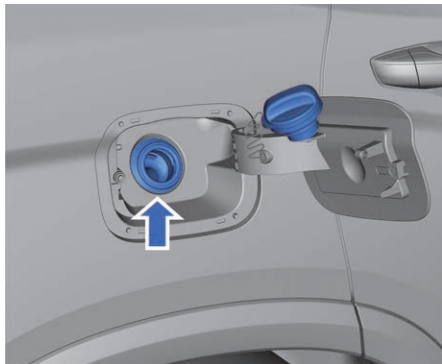



El tapón de la boquilla se encuentra detrás del vehículo a la derecha.

1. Cuando el vehículo está desbloqueado, presione la parte izquierda del tapón de llenado para abrir el tapón de llenado.
2. Gire lentamente el tapón de la boquilla en el sentido contrario a las agujas del

reloj para retirarlo. Al repostar el combustible, se puede colocar el tapón de la boquilla en el soporte del tapón de llenado.

3. Después de repostar el combustible, instale el tapón de la boquilla en su ubicación original y gírelo en el sentido de las agujas del reloj hasta oír un clic, para garantizar que el tapón de la boquilla esté instalado en su lugar.
4. Cierre el tapón de llenado y confirme que dicho tapón está bien cubierto.

 No reposte el combustible al nivel máximo, y deje de repostarlo hasta la primera parada de la pistola de combustible. ◀

 Está prohibido desatornillar el tapón de la boquilla demasiado rápidamente o repostar el combustible al nivel máximo, de lo contrario, podría causar salpicaduras de combustible, que pueden provocar quemaduras graves. En caso de salpicaduras en una persona o la carrocería, elimínelas inmediatamente por lavado. ◀

 Si estalla un incendio durante el repostaje, está prohibido sacar la boquilla. Apague el surtidor de combustible o notifique al personal de la gasolinera para cortar el flujo de carburante y salga del lugar inmediatamente. ◀



## Sistema de descarga

### Catalizador de tres vías

El sistema de escape del vehículo está equipado con un catalizador de tres vías, que puede convertir CO, HC, NOx y otros gases dañinos emitidos por los gases de escape del vehículo en dióxido de carbono, agua y nitrógeno no dañinos a través de la reacción de reducción y oxidación.

 Las fallas del motor como incendio y combustión posterior pueden causar daños graves en el catalizador de tres vías. Vaya al centro de atención al cliente de Geely Auto para realizar un mantenimiento de acuerdo con las disposiciones del Manual de Garantía y Mantenimiento. ◀

### Filtro de partículas\*

#### Procedimiento de regeneración

Durante la circulación, después de que las partículas filtradas en el GPF se acumulen a una cierta cantidad, el vehículo iniciará automáticamente el procedimiento de regeneración para quemarlas completamente, recuperando el rendimiento del GPF.

Pero en unas condiciones especiales, en las que el GPF no se pueda regenerar o no se regenere completamente, la alarma se activará en caso de que las partículas alcancen una cantidad determinada elevada. El indicador del estado del GPF en el panel de instrumentos integrado está encendido, o aparece el mensaje de texto “Consulte el manual de usuario para la carga plena/la regeneración frecuente del GPF”. En ese momento, el GPF

necesitará realizar una regeneración en estacionamiento, obedezca las siguientes sugerencias:

- Circule a una velocidad media de 80 km/h y más durante 50 minutos y más (si el indicador del estado del GPF o el mensaje de texto está apagado durante la circulación, mantenga continuamente las condiciones actuales para circular durante 50 minutos y más) en carreteras con buenas condiciones, para que las partículas internas del GPF se quemen completamente, y el rendimiento del GPF se recupere.
- Vaya al centro de atención al cliente de Geely Auto para realizar una regeneración en estacionamiento del GPF, y no maneje violentamente el vehículo en el camino al centro de atención al cliente. Después de llegar al centro de atención al cliente de Geely Auto, si el indicador del estado del GPF o el mensaje de texto está apagado, debe explicar la situación al centro de atención al cliente de Geely Auto y solicitar la regeneración en estacionamiento.
- Le recomendamos utilizar la regeneración en circulación a alta velocidad para realizar el tratamiento del modo de carga plena. Si las condiciones no lo permiten, podrá seleccionar un centro de atención al cliente para realizar la regeneración en estacionamiento, recuperando el rendimiento del GPF.

Obedezca las siguientes sugerencias para contribuir a la regeneración en circulación:

- Antes de apagarse el indicador del estado del GPF o el mensaje de texto, evite que el vehículo circule a una

velocidad inferior a 50 km/h de forma continua.

- Evite que se detenga el vehículo o se apague el motor con frecuencia. ◀



Por favor, cambie el aceite del motor regularmente y llene la gasolina con las especificaciones recomendadas de los datos técnicos de este vehículo en caso de problemas como aumento de partículas o envenenamiento por el acelerador debido a productos de aceite no conformes. ◀

## Equipos de emergencia

### Intermitentes de emergencia

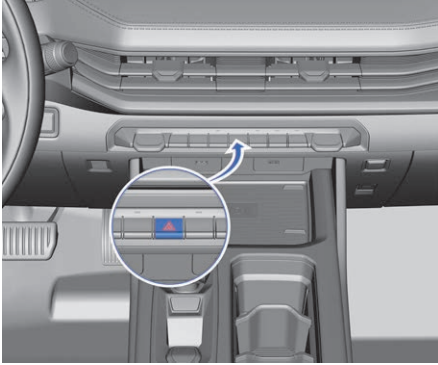

Cuando encuentre un caso especial durante el manejo y necesite desacelerar o detener el vehículo de emergencia, debe pulsar el interruptor de intermitentes de emergencia. En este momento, el indicador en el interruptor y los intermitentes izquierdo y derecho externos parpadearán simultáneamente para advertir a otros usuarios de la vía.

### Chaleco reflectante

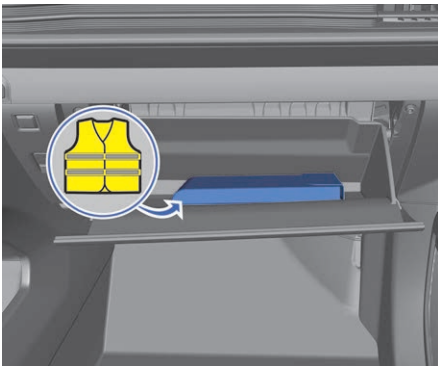

El chaleco reflectante se guarda en la guantera y así podrá verlo cuando la abra.

En caso de emergencia, el conductor debe ponerse el chaleco reflectante en el interior del vehículo antes de salir del mismo para su mayor seguridad. ◀

### Triángulo de señalización

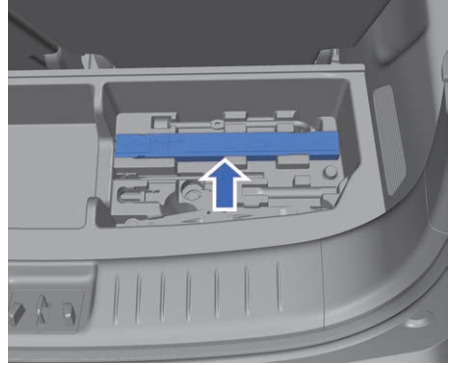

El triángulo de señalización se coloca en el compartimento de almacenamiento debajo de la placa base del maletero, que se puede ver después de abrir la placa base del maletero.



En una carretera convencional, debe colocar el triángulo de señalización detrás del vehículo con una distancia entre 50 m y 100 m. Mientras que, en una autopista, debe colocar el triángulo de señalización detrás del vehículo con una distancia de

1

2

3

4

5

6

7

8

150 m. En caso de lluvia o niebla, debe aumentar la distancia hasta los 200 m.

### Extintor\*



El extintor debe colocarse delante del asiento del copiloto.

▶ En casos de emergencia, primero garantice su propia seguridad, organice la extinción del incendio y ponga en contacto con el departamento contra incendios para la disposición. ◀

### Botiquín de primeros auxilios\*

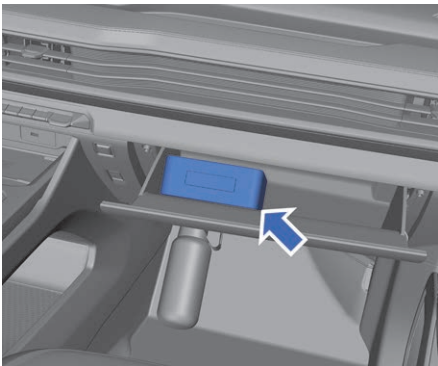

El botiquín de primeros auxilios se encuentra en la guantera, que se puede ver después de abrir la guantera.

Y contiene gases para heridas, vendas elásticas, vendas adhesivas transpirables, tiritas, tijeras médicas y medidor de presión de neumáticos, etc.

Inserte el medidor de presión de neumáticos en la válvula del neumático, se mostrará la presión del neumático en la cola del medidor.

⚠ Puede utilizar los objetos del botiquín de primeros auxilios para detener una hemorragia en caso de emergencia, inmediatamente pida ayuda a un profesional sanitario lo antes posible. En caso de emergencia, póngase en contacto inmediatamente con el personal de servicios de emergencia para realizar un tratamiento médico. ◀

## Desbloqueo de emergencia

### Desbloqueo de puerta de emergencia

#### Bloqueo y desbloqueo con llave mecánica

 En caso de corte eléctrico de la llave inteligente o el vehículo completo, se podrá desbloquear o bloquear las puertas con la llave mecánica. ◀

#### Puerta del lado del conductor

1. Retire la llave mecánica de la llave.

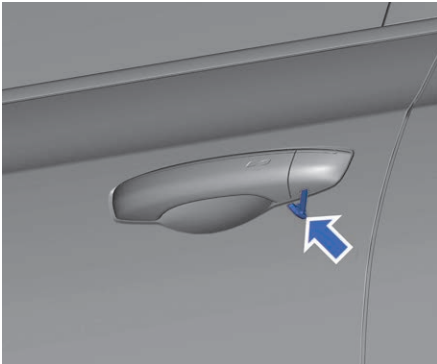

2. Inserte la llave mecánica en el orificio debajo de la tapa decorativa de la cerradura de puerta del conductor, levante la tapa decorativa hacia arriba y retírela.



3. Inserte la llave mecánica en la cerradura de la puerta del conductor. Gírela en sentido contrario a las agujas del reloj y se bloqueará la puerta. Gírela en sentido agujas del reloj y se desbloqueará la puerta.

#### Puertas de pasajeros y puertas traseras

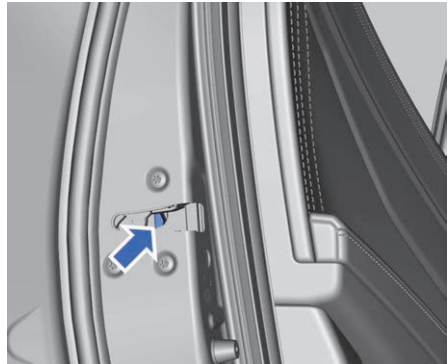

1. Retire la llave mecánica de la llave inteligente.
2. Inserte la llave mecánica en la perilla blanca de la boca de la cerradura, y gírela.
3. Extraiga la llave mecánica y cierre la puerta para terminar el bloqueo.

1

2

3

4

5

6

7

8

## Desbloqueo del maletero de emergencia

1. Pliegue completamente los respaldos de los asientos traseros.
2. Entre directamente en el maletero por una puerta trasera y encuentre la tapa del dispositivo de apertura de emergencia del maletero en el panel decorativo interior del maletero.

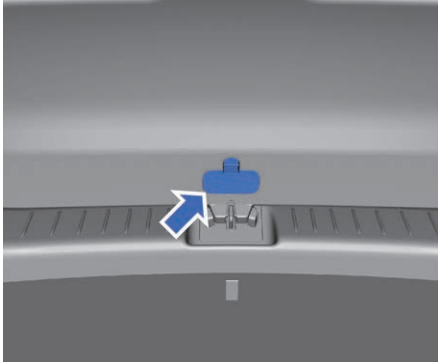

3. Empuje hacia abajo la tapa del dispositivo de apertura de emergencia del maletero.

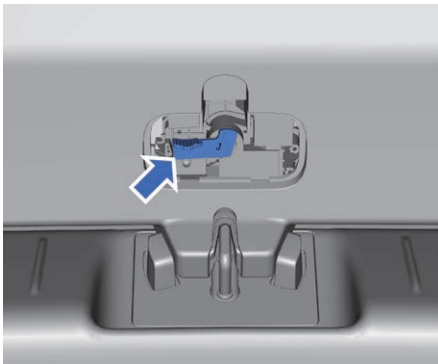

4. Mueva el interruptor de apertura de emergencia del maletero para abrir el maletero.

## Reemplazo de la batería de la llave

### Reemplazo de la batería de la llave

### Reemplazo de la batería de la llave inteligente

En caso de que la distancia del control remoto de su llave inteligente sea muy corta, falle el control remoto de vehículo, o bien el vehículo no reconozca la llave inteligente debido al nivel bajo de batería, deberá reemplazar la batería en la llave inteligente.



1. Extraiga la llave mecánica, insértela en la abertura central en la parte trasera de la llave, y luego, sostenga la palanca para abrir la cubierta trasera de la llave.



2. Una vez abierta la carcasa de la llave inteligente, reemplace la batería por la nueva, teniendo en cuenta de que el polo positivo de la batería debe dirigirse hacia la posición correcta.
3. Reemplace la nueva batería. Preste atención a que el polo positivo de la batería esté orientado hacia la tapa trasera (lado de marca). Modelo de batería de la llave inteligente: 3V, CR2032.
4. Combine correctamente las dos mitades de la carcasa de la llave inteligente.



- Para evitar que los niños se traguen las baterías reemplazadas, póngalas en los lugares fuera del alcance de los niños.
- Si la nueva llave todavía no puede utilizarse, póngase en contacto con el centro de atención al cliente de Geely Auto para realizar una revisión. ◀

 Disponga las baterías usadas según los reglamentos locales para evitar daños al entorno. ◀

## Arranque con otra batería

### Arranque con otra batería



Si el vehículo no puede arrancar debido a la baja tensión de la batería, podrá arrancar el vehículo con un cable puente de otro vehículo.

Si no realiza la operación en cumplimiento estricto con los pasos siguientes, podría sufrir los daños antes mencionados. ◀



No arranque el vehículo empujándolo o tirando de él.

Solo se puede utilizar la batería con la tensión nominal de 12 V para realizar el arranque con otra batería. ◀

1. Cambie el interruptor de alimentación del vehículo en la posición OFF, y apague todas las luces y los accesorios eléctricos del vehículo, excepto los intermitentes de emergencia (en caso necesario).
2. Conecte los cables auxiliares en el orden siguiente.

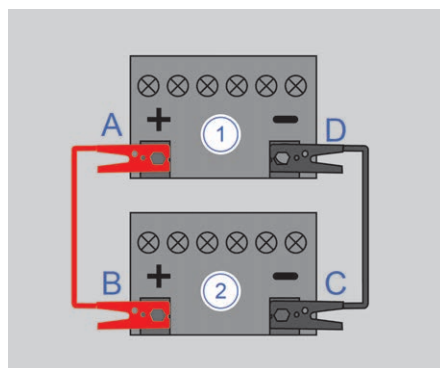

A: polo positivo de la batería del vehículo con una baja tensión

B: polo positivo de la batería del vehículo de socorro

1

2

3

4

5

6

7

8

C: polo negativo de la batería del vehículo de socorro

D: polo negativo de la batería del vehículo con una baja tensión

### 3. Cargue la batería.

Arranque el vehículo de socorro, después de alrededor de 5 minutos, se podrá cargar la batería del vehículo con una baja tensión.

### 4. Arranque el vehículo con una baja tensión.

Arranque el vehículo con una baja tensión. Si todavía no puede arrancar el vehículo, se deberá confirmar si la conexión del cable de puente es normal, y luego, cargue la batería.

### 5. Retire el cable de puente.

Una vez arrancado el vehículo con una baja tensión, primero retire el polo negativo (D) de la batería del vehículo con una baja tensión y el cable de puente negro. Luego, retire el polo positivo (A) de la batería del vehículo con una baja tensión y el cable de puente rojo.



- Tenga cuidado de no tocar áreas de altas temperaturas del compartimento del motor.
- El ventilador de enfriamiento y otros componentes en funcionamiento del motor podrían causar lesiones personales. Cuando el motor está en funcionamiento o no, está prohibido tocar el ventilador de enfriamiento y el motor con las manos, la ropa y las herramientas.

- Durante la carga o el arranque con otra batería, pueden existir fugas de gases de la batería. En este momento, existe el riesgo de explosión. Mantenga la batería alejada de la chispa, el fuego abierto y otros materiales combustibles.
- El uso de fuego cerca de la batería podría ocasionar una explosión de gases en el interior, causando graves lesiones e incluso muertes. El líquido de la batería es corrosivo y puede causar daños graves a los ojos y la piel. En caso de un contacto accidental, enjuáguelos inmediatamente con agua limpia abundante, y busque atención médica de inmediato.
- Al conectar o retirar el cable puente, no enrede el cable con el ventilador o la correa, etc.
- Asegúrese de que todos los cables estén correctamente conectados, y mantenga una cierta distancia entre todos los terminales, para evitar contactos entre los polos negativos y positivos. Si no se siguen los pasos anteriores, la reparación causada no estará cubierta por la garantía.
- En caso de fracasar en el arranque del vehículo después de varios intentos de conexión por puente, o la batería tiene una baja tensión frecuentemente, póngase en contacto con el centro de atención al cliente de Geely Auto para realizar una revisión. ◀



## Tracción del vehículo

### Precauciones de tracción



- El remolque debe seguir las leyes nacionales/provinciales y municipales y locales.
- Si se usa un remolque especial, solo está permitido levantar las ruedas delanteras del vehículo remolcado para realizar la tracción. Está prohibido remolcar desde la parte trasera de un vehículo con las ruedas delanteras sobre el suelo, de lo contrario, causará daños graves en la transmisión.
- Para remolcar un vehículo con transmisión automática, es necesario poner la palanca de cambios en la posición neutral (N), y está prohibido remolcarlo a una velocidad superior a los 50 km/h. Si la transmisión del vehículo no tiene aceite lubricante o la distancia de remolque del vehículo es superior a los 50 km, no se permite remolcar el vehículo.
- Para remolcar un vehículo, se recomienda utilizar un camión elevador o plataforma, y procurar confiar el remolque a un proveedor de servicios o una empresa de servicios de remolque profesional. ◀

### Anillo de tracción

#### Precauciones para el uso del anillo de tracción

- Asegúrese de que el anillo de tracción esté fijado firmemente en el orificio de montaje.

- Le recomendamos instalar y utilizar una barra de tracción o una cuerda de tracción permitida en el anillo de tracción.
- No remolque el vehículo a un carro plataforma de salvamento con el anillo de tracción.
- No remolque el vehículo que se empantana con el anillo de tracción.
-  Asegúrese de mantener una distancia de seguridad con el vehículo para realizar la tracción con el anillo de tracción.

- No instale la cadena/cinta de tracción en el anillo de tracción. Porque la cadena/cinta de tracción podría romperse, causando lesiones personales e incluso muertes.
- Un incumplimiento de las instrucciones correctas de uso del anillo de tracción puede causar la ruptura de los componentes, causando lesiones personales e incluso muertes. ◀



El anillo de tracción solo se utiliza para la asistencia en carretera, y no puede utilizarse para otros fines.

- El uso del anillo de tracción se debe coordinar con los equipos (como una barra de tracción rígida o una cuerda de tracción) que cumplen las normas de tránsito de carreteras para remolcar el vehículo al centro de mantenimiento más cercano en el suelo plano con una corta distancia.
- No remolque el vehículo con el anillo de tracción en un pavimento no de carretera o un pavimento con obstáculos.

1

2

3

4

5

6

7

8

- El remolque y el vehículo remolcado deben estar en una misma línea central tanto como sea posible para la tracción con el anillo de tracción. Un incumplimiento de las instrucciones anteriores podría ocasionar daños en el vehículo. ◀

### Instalación del anillo de tracción de la parte delantera/trasera

1. Saque el anillo de tracción en la caja de herramientas a bordo en el maletero.
2. Utilice un destornillador plano envuelto en un paño para hacer palanca y retirar la cubierta del orificio de tracción derecho del parachoques delantero/trasero.

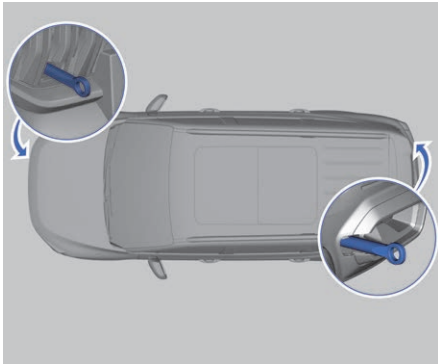

3. Atornille el anillo de tracción en el agujero de instalación y apriételo con una llave de tuercas de rueda, para garantizar que el anillo de tracción esté completamente apretado.

## Uso del neumático de recambio

### Uso del neumático de recambio

 Estacione el vehículo en una zona llana, donde no impida el tráfico y facilite el reemplazo seguro de la rueda. Antes de reemplazar la rueda en una emergencia, encienda los intermitentes de emergencia y coloque el triángulo de señalización a una distancia adecuada de acuerdo con las condiciones de la carretera para evitar un accidente de tráfico. ◀

### Toma del neumático de recambio y las herramientas a bordo

#### Gato y herramientas a bordo

El gato y las herramientas a bordo se colocan en el maletero del vehículo.

 Utilice el gato especial que está equipado con el vehículo. Está prohibido usar otros gatos no homologados, de lo contrario, el vehículo podría caerse debido a la calidad del gato, causando lesiones personales e incluso muertes. ◀

#### Neumático de recambio

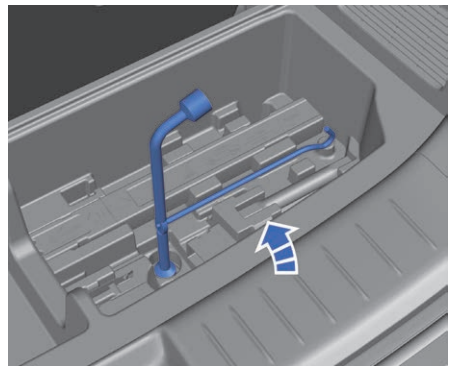

El neumático de recambio del vehículo se almacena en la parte inferior del vehículo, justo debajo del maletero.

Las herramientas a bordo se colocan en la caja de herramientas a bordo en el fondo del maletero.

Después de quitar la alfombra de piso, saque las herramientas a bordo de la caja de herramientas a bordo y gire la perilla de bloqueo en el sentido contrario a las agujas del reloj (dirección de la flecha) para quitar el neumático de recambio.

 El neumático de recambio del vehículo es un pequeño neumático de recambio en forma de T. La velocidad máxima por hora del vehículo con el neumático de recambio es de 80 km/h, y vaya al centro de atención al cliente de Geely Auto lo antes posible para realizar un reemplazo del nuevo neumático. ◀

### Desmontaje del neumático desinflado e instalación del neumático de recambio

1. Lleve a cabo una inspección de seguridad antes de la operación.



2. Tome las pinzas de plástico de la caja de herramientas a bordo, sujete el casquillo decorativo de la tuerca de rueda con las pinzas de plástico como se muestra en la figura, y tire de las pinzas hacia fuera para retirar el casquillo decorativo.

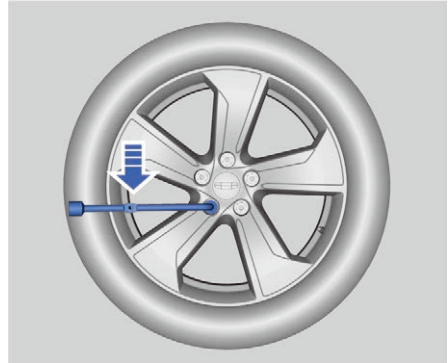

3. Cubra una tuerca de rueda con la llave de rueda, gírela en sentido contrario a las agujas del reloj, afloje todas las tuercas de rueda por una vuelta aproximadamente sin retirar las tuercas.

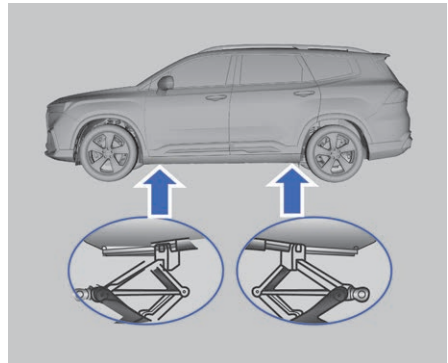

4. Coloque la cabeza del gato y ajuste el gato a la altura adecuada antes de

1

2

3

4

5

6

7

8

colocar el gato debajo del punto de elevación como se muestra en la figura.

 Al elevar el vehículo, la posición de apoyo del gato incorrecta dañaría al vehículo e incluso podría causar el vuelco del mismo. A fin de evitar una lesión personal y un daño del vehículo, antes de elevar el vehículo, asegúrese de que la cabeza del gato esté en la posición correcta. ◀

 El vehículo está equipado con gato, que sólo puede utilizarse para reemplazar el neumático desinflado. Está prohibido entrar en la zona debajo del vehículo elevado por el gato solo. Si el vehículo se cae del gato, podría causar graves lesiones personales e incluso muertes. ◀

5. Conecte la manija del gato.

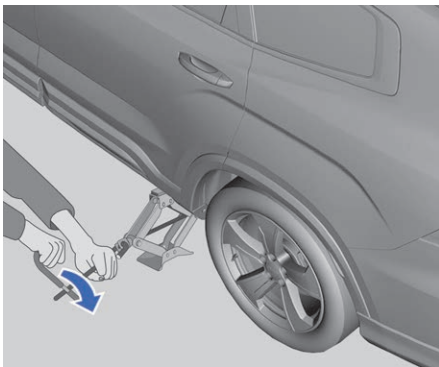

6. Como se muestra en la figura, gire la manija del gato en sentido agujas del reloj para elevar el vehículo lo suficiente del suelo para que pueda instalarse el neumático de recambio debajo del vehículo.

7. Retire todas las tuercas de la rueda.

8. Retire el neumático desinflado.

9. Elimine la oxidación o los contaminantes sobre los pernos de rueda, la superficie de instalación y el neumático de recambio.

 Las oxidaciones o los contaminantes sobre las ruedas o las piezas de conexión de las ruedas pueden causar el aflojamiento de las tuercas de ruedas después de cierto tiempo de servicio. Las ruedas podrían caerse y causar un accidente. Al reemplazar la rueda, elimine cualquier oxidación o suciedad sobre la parte de conexión entre la rueda y el vehículo con un raspador o un cepillo de alambre. ◀

10. Instale el neumático de recambio.

11. Atornille cada tuerca de rueda en sentido agujas del reloj con la llave de rueda hasta que la tuerca de rueda esté fijada sobre el cubo.

12. Gire la manija del gato en sentido contrario a las agujas del reloj para bajar el vehículo. Baje el gato completamente.

 Está prohibido el uso del aceite de motor o la grasa sobre el perno o la tuerca de la rueda. De lo contrario, se aflojará la tuerca, y la rueda podría caerse, causando un accidente. ◀

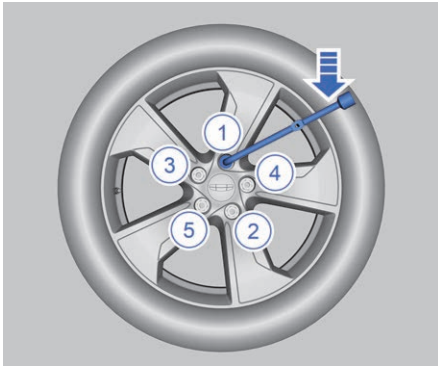

13. Como se muestra en la figura, apriete alternativamente las tuercas de la rueda.
14. Baje el gato al límite y tómelo por debajo del vehículo.
15. Apriete las tuercas de la rueda con la llave de rueda.
16. Instale el casquillo decorativo de la tuerca de rueda.
17. Instale la cubierta decorativa del cubo en caso de ser necesario.

 Cuando la rueda delantera tenga una falla y debe reemplazarla por un neumático de recambio, no reemplácela directamente por el neumático de recambio. Por la seguridad de su circulación, reemplácela por una rueda trasera normal, luego instale el neumático de recambio en la rueda trasera. ◀

### Depósito del neumático de recambio y las herramientas a bordo

Coloque el neumático de recambio debajo del vehículo con el lado externo hacia arriba, instale el anillo de retención pasando el centro de la rueda, y gire la perilla de

bloqueo en el sentido de las agujas del reloj hasta oír un clic. Coloque las herramientas a bordo utilizadas en su lugar original y fíjelas bien.

1

2

3

4

5

6

7

8

## Reemplazo del fusible

### Comprobación o reemplazo de fusibles

Si cualquier componente eléctrico no funciona, el fusible podría estar fundido. En este caso, se recomiendan realizar la inspección según las operaciones siguientes y reemplazar el fusible si es necesario:

1. Apague el interruptor de arranque y todos los dispositivos eléctricos, y desconecte el cable negativo de la batería.

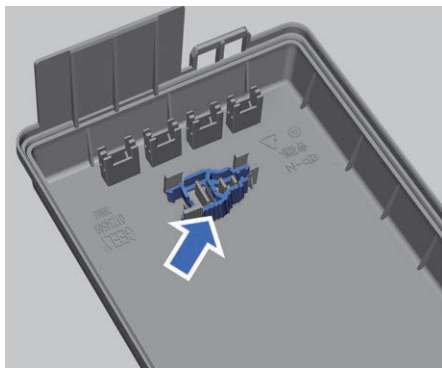

2. Sujete la cabeza del fusible con el clip para retirar el fusible. Verifique si el alambre está fundido.

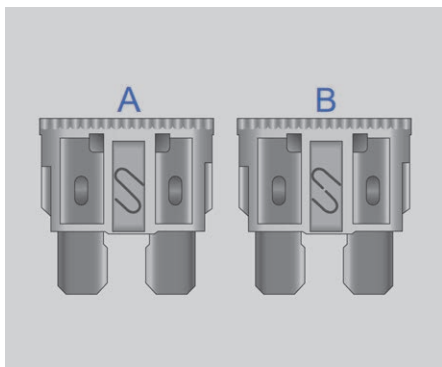

A- El fusible está perfecto

B- El fusible está fundido



No intente reparar o sustituir el fusible fundido por uno de diferente color o amperaje, de lo contrario, dañará al sistema eléctrico o causará un incendio debido a la sobrecarga del cable. ◀

3. Reemplácelo por un fusible nuevo del mismo modelo. Si el fusible nuevo está dañado inmediatamente, póngase en contacto lo antes posible con el centro de atención al cliente de Geely Auto para realizar una revisión.



El color del fusible representa el amperaje del fusible, que también se indica en el fusible. ◀



Todos los componentes eléctricos del vehículo pueden estar dañados por las salpicaduras de líquidos. Cubra bien todas las cubiertas de los componentes eléctricos. ◀

## Caja de fusibles del compartimento del motor

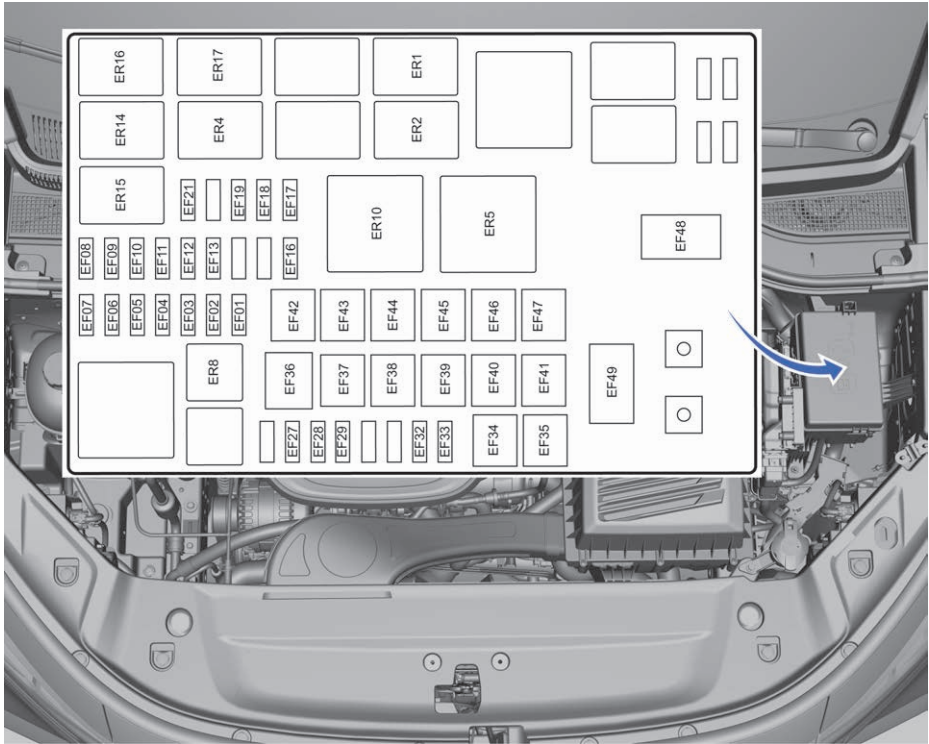

No. del fusible	Nombre	Amperaje	Notas
EF01	Fusible 1 de la caja de cambios	30A	-
EF02	Fusible 2 de la caja de cambios	30A	-
EF03	Fusible de la unidad de control del motor	10A	-
EF04	Fusible de la fuente de alimentación de cerradura de puerta del controlador de carrocería	25A	-
EF05	Fusible de la fuente de alimentación 1 de luz externa del controlador de carrocería	30A	-
EF06	Fusible de la bomba de combustible	20A	-
EF07	Fusible de la bocina	20A	-

No. del fusible	Nombre	Amperaje	Notas
EF08	Fusible del interruptor de freno/válvula de cierre del depósito de carbón/sensor del motor/arranque/bomba de aceite/ventilador de enfriamiento	10A	-
EF09	Fusible del sensor de oxígeno	15A	-
EF10	Fusible de la bobina de ignición	15A	-
EF11	Fusible de la unidad de control del motor	20A	-
EF12	Fusible del compresor de aire acondicionado	10A	-
EF13	Fusible de retroalimentación de arranque	5A	-
EF16	Fusible de retroalimentación del difusor trasero	5A	-
EF18	Fusible del programa electrónico de estabilidad	5A	-
EF19	Fusible de la unidad de control del motor/caja de cambios	10A	-
EF21	Fusible del descongelamiento del espejo retrovisor*	7.5A	-
EF26	Fusible de calefacción del parabrisas delantero*	20A	-
EF27	Fusible del controlador de carrocería	30A	-
EF28	Fusible de los limpiaparabrisas delanteros	30A	-
EF29	Fusible del sensor de control de batería	5A	-
EF30	Volante calefacción módulo fusible*	15A	-
EF31	Volante calefacción módulo fusible*	15A	-
EF32	Fusible de la calefacción del parabrisas trasero y el descongelamiento del espejo retrovisor exterior	25A	-
EF33	Fusible de la fuente de alimentación 3 de luz externa del controlador de	15A	-



No. del fusible	Nombre	Amperaje	Notas
	carrocería		
EF35	Fusible de la caja de fusibles del instrumento 2	60A	-
EF36	Fusible del ventilador de enfriamiento	60A	-
EF37	Fusible del difusor trasero	30A	-
EF38	Fusible del difusor delantero	40A	-
EF39	Fusible del asiento eléctrico del conductor*	30A	-
EF40	Fusible del asiento eléctrico del copiloto*	25A	-
EF41	Fusible (ventanilla delantera izquierda y ventanilla trasera derecha) de la fuente de alimentación 1 del módulo antipinzamiento	30A	-
EF42	Fusible de la caja de cambios	30A	-
EF43	Fusible del arrancador/ retroalimentación de arranque/bobina de relé de enclavamiento de arranque	30A	-
EF44	Fusible de la caja de cambios	30A	-
EF45	Fusible del programa electrónico de estabilidad	40A/60A	-
		60A	-
EF46	Fusible del programa electrónico de estabilidad	40A	-
EF47	Fusible de la caja de fusibles del instrumento 1	60A	-
EF48	Fusible del EPS	80A	-
EF49	Fusible de la fuente de alimentación	175A	-

## Caja de fusibles del interior

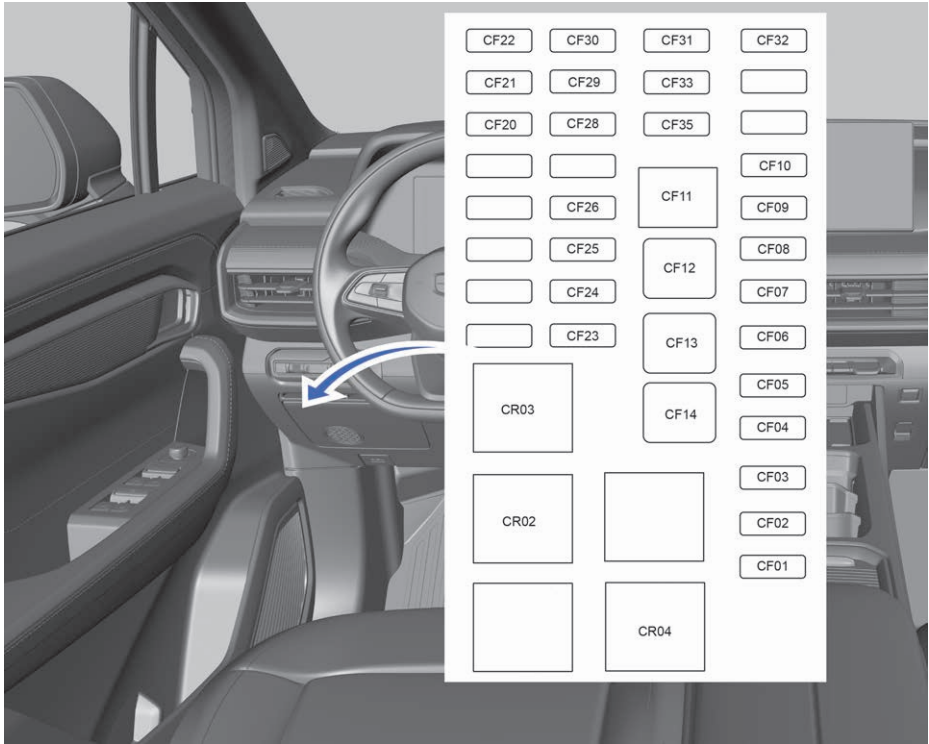

No. del fusible	Nombre	Amperaje	Notas
CF01	Fusible del interruptor de freno	10A	–
CF02	Fusible de la fuente de alimentación 2 de luz externa del controlador de carrocería	30A	–
CF03	Fusible de la bobina de difusor	10A/15A	–
CF04	Fusible del limpiaparabrisas trasero/lavaparabrisas delantero	15A	–
CF05	Fusible de calefacción del asiento*	15A/25A	–
CF06	Fusible del sistema de control de punto ciego*	10A	–
CF07	Fusible de la palanca de cambios	5A	–
CF08	Fusible de la interfaz de diagnóstico	10A	–

No. del fusible	Nombre	Amperaje	Notas
CF09	Fusible de la cámara monocular frontal/interruptor combinado/antena de manija de puerta/antena de RF/interruptor de encendido y apagado del aire acondicionado	10A	-
CF10	Fusible de la puerta de enlace	10A	-
CF11	Fusible de transporte marítimo	25A	-
CF12	Fusible (ventanilla delantera derecha y ventanilla trasera izquierda) de la fuente de alimentación 1 del módulo antipinzamiento	30A	-
CF13	Fusible del techo corredizo*	40A	-
CF14	Fusible del portón eléctrico*	30A	-
CF20	Fusible de retroalimentación de relé ACC/registrador de datos del vehículo/sistemas de entretenimiento/interruptor del espejo retrovisor	10A	-
CF21	Fusible de la fuente de alimentación de 12 V de los asientos delanteros	15A	-
CF22	Fusible de carga inalámbrica*	10A	-
CF23	Fusible de alimentación IG de EPS	5A	-
CF24	Fusible de alimentación IG de airbag	5A	-
CF25	Fusible de alimentación IG del panel de instrumentos integrado/la palanca de cambios/sistema de peajes electrónico sin parar/cámara monocular frontal	10A	-
CF26	Fusible de alimentación IG de la caja de fusibles del compartimento delantero	15A	-
CF28	Fusible del radar/asiento del conductor/ventilación del asiento	5A	-

No. del fusible	Nombre	Amperaje	Notas
	del conductor o copiloto*		
CF29	Fusible de la señal de retroalimentación IG1/T-BOX/ puerta de enlace/interruptor combinado	10A	-
CF30	Fusible del motor de ajuste de luz de faros/interruptor de aire acondicionado/perfume	10A	-
CF31	Fusible del registrador de datos del vehículo/pantalla de control central	10A	-
CF32	Fusible de la fuente de alimentación de reserva del maletero*	15A	-
CF33	Fusible de USB de asientos delanteros/asientos de segunda fila	15A	-
CF35	Fusible de T-BOX/sensor de lluvia y luz solar/sistema de peajes electrónico sin parar/panel de instrumentos integrado/controlador del aire acondicionado	10A	-

## Reemplazo de la bombilla

### Reemplazo de la bombilla

La bombilla LED del vehículo no puede reemplazarse por el usuario por sí solo. En caso de anomalía o daño en la bombilla, vaya al centro de atención al cliente de Geely Auto para reemplazarla.

 Cuando exista una diferencia de temperatura entre el interior y el exterior de las pantallas de las luces combinadas delanteras, como lluvia o lavado, las pantallas podrán empañarse temporalmente en el interior. Es un fenómeno natural. La niebla se disipará después de encender las luces durante un breve período de tiempo. Si la niebla no se disipa, póngase en contacto con el centro de atención al cliente de Geely Auto para realizar una revisión. ◀

## Tratamiento de emergencia

### Sobrecalentamiento del motor



- Cuando el motor está sobrecalentado, no maneje continuamente el vehículo, de lo contrario, podrá causar daños en el motor o un incendio del vehículo.
- Solo se puede abrir el capó cuando no escapa ningún vapor o refrigerante.
- No abra el tapón del depósito de expansión cuando el motor y el dissipador tienen una alta temperatura.
- Mientras el motor está en funcionamiento, mantenga las manos y la ropa alejadas del ventilador de enfriamiento y la correa de transmisión del motor. ◀

Cuando el motor está sobrecalentado, se puede realizar el tratamiento según los pasos siguientes:

1. Salga de la carretera seguramente, estacione el vehículo, apague el aire acondicionado y encienda los intermitentes de emergencia, ponga la palanca de cambios en la posición de estacionamiento (P) y active el freno electrónico de estacionamiento (EPB).
2. Si el motor está sobrecalentado debido a un largo ascenso en climas cálidos, deje que el motor funcione al ralentí hasta que el indicador de temperatura del refrigerante esté apagado.
3. Inspeccione y escuche si el compartimiento del motor tiene escapes de vapor o refrigerante.

1

2

3

4

5

6

7

8

4. Si no existen obvios escapes de refrigerante, el sobrecalentamiento podrá causarse por una falla del ventilador del disipador o un bajo nivel del refrigerante, y póngase en contacto lo antes posible con el centro de atención al cliente de Geely Auto para realizar una revisión.

### Salida del empantanamiento del vehículo

Cuando un vehículo se empantana en la nieve, pantano, arena u otro pavimento blando y suelto, siga los siguientes pasos para salir de la situación actual:

1. Observe las zonas delante y detrás del vehículo para garantizar que no exista ninguna persona u obstáculo.
2. Gire el volante hacia la izquierda y hacia la derecha para ampliar las zonas alrededores de las ruedas delanteras.
3. Engrane la marcha adelante o la marcha atrás para mover lentamente el vehículo hacia adelante y hacia atrás.
4. En caso no tener éxito para salir del empantanamiento después de varios intentos, se deberán pedir servicios profesionales de remolque del vehículo.

 Cuando se mueve el vehículo hacia adelante y hacia atrás para salir del empantanamiento, el vehículo puede moverse repentinamente hacia adelante o hacia atrás. El conductor debe mantenerse siempre alerta para evitar lesiones personales e incluso muertes. ◀

### Respuesta de emergencia a accidentes de tráfico\*

Mediante el monitoreo de la señal de despliegue del airbag del controlador incorporado y la llamada manual del usuario, el sistema envía por Internet el lugar del accidente de colisión, la dirección de manejo y los datos del vehículo al sistema en segundo plano para obtener los servicios de salvamento del centro de servicios públicos.

Condiciones de activación del sistema de respuesta de emergencia a accidentes de tráfico:

1. Monitoreo de la señal de despliegue del airbag mediante el controlador
2. Pulsación larga del interruptor SOS

El sistema enviará la información al centro de servicios públicos después del encendido y llamará al teléfono de emergencia, cuando cumpla con cualquiera de las condiciones antes mencionadas. El sistema en segundo plano confirmará la información del accidente y pedirá al centro de servicios públicos los servicios de salvamento. Se terminará la llamada después de confirmar la información relacionada.



1. Interruptor SOS
2. Indicador SOS

Para iniciar el sistema de llamada de emergencia, pulse directamente el interruptor SOS de la luz interna de los asientos delanteros, y el indicador SOS indicará el estado del sistema y el estado de llamada. Cuando el sistema funcione correctamente, el usuario podrá hacer una llamada de voz.



1. Altavoz del SOS

El altavoz del SOS se encuentra en la parte inferior de la ranura para tarjeta izquierda del panel de instrumentos.

## Apagado del vehículo de emergencia

En casos de emergencia, como no puede detenerse el vehículo con métodos normales, podrá apagarse el vehículo de emergencia según las operaciones siguientes:

1. Cuando la velocidad del vehículo es inferior a 5 km/h, mantenga pulsado el interruptor de arranque durante 2 segundos, el interruptor de arranque volverá a la posición ACC.

2. Cuando la velocidad del vehículo es superior a 5 km/h, pulse continuamente el interruptor de arranque tres veces dentro de los 3 segundos, el interruptor de arranque volverá a la posición ACC.

 Durante la circulación, no utilice la función de apagado de emergencia en casos no de emergencia, de lo contrario, podría causar la pérdida de control del vehículo. Si es necesario apagar el vehículo de emergencia, debe reducir la velocidad al mínimo antes de la operación. ◀

1

2

3

4

5

6

7

8





## Instrucciones de mantenimiento

### Mantenimiento periódico

Se recomienda prestar atención al estado del vehículo periódicamente para mantenerlo en las mejores condiciones.

#### Tope de puerta

El tope de puerta se necesita engrasar periódicamente, de lo contrario, se producirá un ruido anormal al abrir y cerrar la puerta.

#### Mantenimiento de la luna del techo corredizo\*

Se puede limpiar la luna del techo corredizo con el limpiacristales. ¡No utilice el limpiacristales viscoso!

#### Mantenimiento del techo corredizo\*

- Cuando se utiliza el techo corredizo en un entorno con mucho viento y arena, puede limpiar periódicamente la arena y el polvo en los alrededores de las tiras de goma de la luna con una esponja húmeda.
- Cuando el vehículo está estacionado durante mucho tiempo o el techo corredizo no se utiliza durante mucho tiempo, puede aplicar los polvos de talco finos o el lubricante especial en las tiras de goma en los alrededores del techo corredizo para la limpieza.
- Durante el lavado del vehículo, inspeccione si las tiras de goma del techo corredizo, los orificios de drenaje y las muescas están cubiertos de polvo, hojas, ramas y otros cuerpos extraños, y límpielos si existen.

## Aceite de Apertura y cierre del capó

### Apertura del capó



1. Tire de la manija de desbloqueo del capó en la parte inferior del panel de instrumentos del lado del conductor en el vehículo.

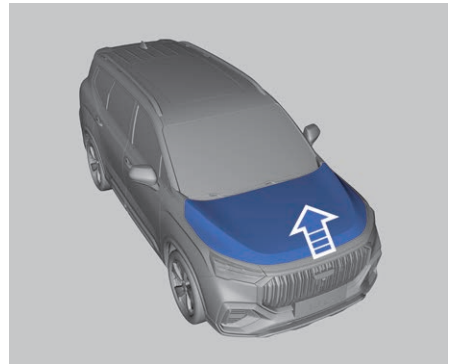

2. Empuje a la izquierda la manija del gancho protector de seguridad del cierre del capó para separarlo, y dicha manija se encuentra ubicada en el centro de la rejilla delantera.
3. Levante el capó. Y utilice las varillas de soporte del capó para soportarlo.

1

2

3

4

5

6

7

8

### Cierre del capó

 Antes de cerrar el capó, inspeccione si cualquier herramienta o un trapo queda olvidado en el compartimiento del motor, y asegúrese de que todos los tapones de llenado estén bien cerrados. ◀

1. Baje y cierre el capó hasta oír un clic, lo que indica que el capó se ha bloqueado.
2. Una vez cerrado el capó, intente levantar el borde delantero del capó para verificar si está bloqueado completamente.

Si no está bloqueado completamente, se deberá abrir el capó nuevamente. Luego, vuelva a cerrar el capó. No pueda presionar el capó para cerrarlo con fuerza.

 Está prohibido el manejo del vehículo sin que el capó esté correctamente cerrado. ◀

### Aceite de motor

#### Inspección y adición del aceite de motor

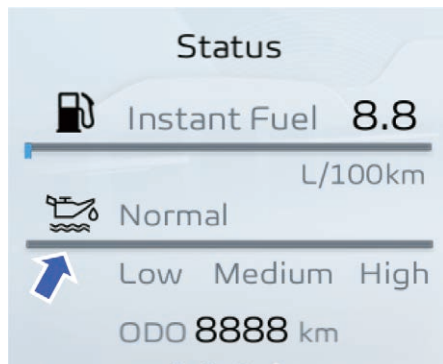



1. Cuando el interruptor de arranque está en la posición OFF, se puede ver el estado del aceite mediante panel de

instrumentos integrado. Cuando el panel de instrumentos integrado muestra el nivel bajo de aceite, añada oportunamente el aceite de motor.

2. Apague el motor, desatornille el tapón de la boquilla de aceite de motor, y añada el aceite de motor.
3. Vuelva a arrancar el vehículo después de 10 minutos, si la luz de advertencia de baja presión de aceite se enciende nuevamente, añada una cantidad adecuada de aceite de motor.
4. Cubra bien el tapón de la boquilla de aceite de motor. Después de añadir suficiente aceite de motor, si la luz de advertencia de baja presión de aceite todavía está encendida, póngase en contacto con el centro de atención al cliente de Geely Auto para realizar una revisión.

 No maneje el vehículo con la luz de advertencia de baja presión de aceite encendida, de lo contrario, dañará el motor. ◀

 Un motor nuevo podría consumir más aceite de motor durante el período de rodaje. Esto es un fenómeno normal. Lleve a cabo el mantenimiento del motor de acuerdo con las disposiciones en el Manual de Garantía y Mantenimiento. Utilice el aceite de motor recomendado y reconocido por nuestra compañía. ◀

 Trate el aceite de motor usado de acuerdo con las leyes pertinentes de protección ambiental. ◀

## Líquido refrigerante



Estacione el vehículo en un pavimento llano para comprobar el nivel del líquido refrigerante. Compruebe si el nivel de líquido refrigerante en el depósito de expansión del líquido refrigerante está entre el MAX y MIN. Si el nivel del líquido refrigerante del motor esté por debajo de MIN, llene el depósito de expansión del líquido refrigerante con el líquido refrigerante según el proceso estipulado.

Abra el tapón de presión del depósito de expansión del líquido refrigerante una vez enfriado totalmente el sistema de enfriamiento (incluidos el tapón de presión del depósito de expansión del líquido refrigerante y la manguera superior del disipador).



1. Gire suavemente el tapón de presión en sentido contrario a las agujas del reloj. Si escucha el zumbido, ábralo cuando el sonido haya desaparecido. El zumbido indica que todavía existe la presión en el interior.
2. Continúe girando el tapón de presión para quitarlo.
3. Añada lentamente el líquido refrigerante hasta que el nivel del líquido refrigerante del depósito de expansión esté entre la marca MAX y la marca MIN y no baje.
4. Con el tapón de presión abierto del depósito de expansión del líquido refrigerante, arranque el motor y hágalo funcionar hasta que empiece a calentarse la manguera superior del radiador. En ese momento, podría bajar el nivel del líquido refrigerante en el depósito de expansión del líquido refrigerante. Cuando el nivel del líquido refrigerante baje por debajo de la marca MIN, llene el depósito de expansión del líquido refrigerante con el líquido refrigerante de cantidad adecuada hasta que el nivel se encuentre entre la

1

2

3

4

5

6

7

8

marca MAX y la marca MIN del depósito de expansión del líquido refrigerante.

5. Observe la bajada del nivel del líquido refrigerante del depósito de expansión del líquido refrigerante y añada oportunamente el líquido refrigerante, que el nivel del líquido refrigerante debe mantenerse entre las marcas MAX y MIN.
6. Observe la boca de ventilación del depósito de expansión del líquido refrigerante, hasta que el líquido refrigerante salga de la boca y su nivel en el depósito no baje más, apriete el tapón de presión del depósito de expansión del líquido refrigerante para completar la agregación del líquido refrigerante.

► Llene el líquido refrigerante de tipo etilenglicol homologado por Geely. Cualquier daño o falla derivado del uso de un líquido refrigerante de baja calidad o la mezcla de líquidos refrigerantes no homologados no está cubierta por la garantía de Geely Auto. ◀

### Líquido de frenos

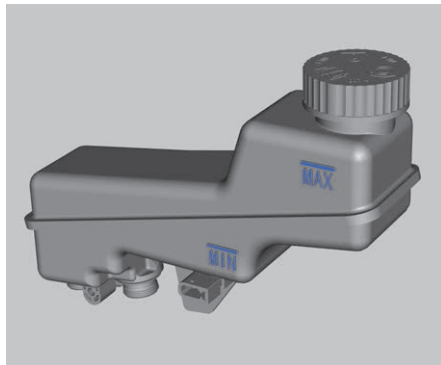

Compruebe no periódicamente el nivel del líquido de frenos para asegurarse de que el nivel del líquido de frenos siempre esté entre las marcas MAX y MIN.

Si el nivel del líquido de frenos está por debajo de la marca MIN, desatornille la tapa del depósito y agregue lentamente el líquido de frenos para evitar derrames del líquido de frenos. En caso de derrame accidental, deberá eliminarlo inmediatamente. De lo contrario, dañará los componentes y piezas en el compartimiento del motor.



- El líquido de frenos es nocivo para la persona. En caso de contacto accidental, se deberá lavarlo inmediatamente con agua limpia abundante. En caso de beber erróneamente el líquido de frenos, busque atención médica de inmediato.
- La fuga del líquido de frenos puede causar la bajada del nivel del líquido de frenos. Vaya lo antes posible al centro de atención al cliente de Geely Auto para realizar una revisión.
- Utilice el líquido de frenos del fabricante y el grado designados por Geely Auto,

de lo contrario, dañará gravemente a los componentes del sistema de frenos hidráulico, afectando al rendimiento y la distancia del frenado. ◀

## Líquido de lavaparabrisas

### Adición del líquido de lavaparabrisas

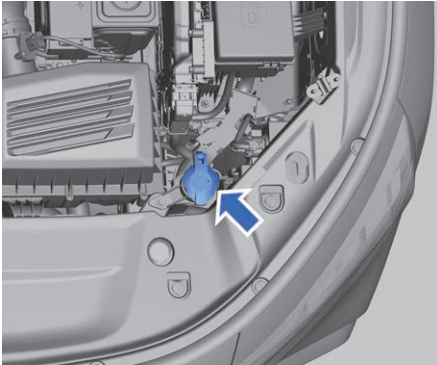

Abra el tapón de llenado con el símbolo de lavaparabrisas, y añada una cantidad adecuada del líquido de lavaparabrisas.

▶ La temperatura a la que se congele el líquido de lavaparabrisas utilizado, debe ser de 10°C menos que la temperatura mínima local. ◀

▶ No añada los líquidos como agua jabonosa, etc. en lugar del líquido de lavaparabrisas, de lo contrario, podría dañar la pintura de la carrocería. Se recomienda utilizar el líquido de lavaparabrisas calificado. ◀

## Escobillas limpiaparabrisas

### Reemplazo de las escobillas limpiaparabrisas



- La grasa, el silicio y los productos derivados del petróleo tienden a perjudicar el efecto de la limpieza de las escobillas limpiaparabrisas. Limpie las escobillas limpiaparabrisas con agua tibia de jabón e inspeccione periódicamente su estado.
- Limpie a menudo el parabrisas, evite en la medida de lo posible el raspado del lodo y arena sobre el parabrisas con las escobillas limpiaparabrisas, con el fin de evitar la influencia sobre el efecto de barrido de agua de las escobillas limpiaparabrisas y acortar su vida útil.
- Al detectar el endurecimiento o grietas en el caucho o que los limpiaparabrisas dejan rayas sobre el parabrisas o no pueden barrer alguna zona, debe reemplazar las escobillas limpiaparabrisas.
- Limpie periódicamente el parabrisas con el líquido de lavaparabrisas reconocido y asegúrese de su total limpieza antes del reemplazo de las escobillas limpiaparabrisas.
- Utilice las escobillas limpiaparabrisas con las mismas especificaciones que las originales.
- Cuando los limpiaparabrisas o el parabrisas estén cubiertos por el hielo y la nieve, o estén congelados, primero elimine el hielo y la nieve sobre los

1

2

3

4

5

6

7

8

limpiaparabrisas y el parabrisas, luego utilice los limpiaparabrisas con el fin de evitar daños en los limpiaparabrisas.

- Cuando el parabrisas esté seco o existan objetos duros en la superficie, no utilice los limpiaparabrisas, de lo contrario, dañará a las escobillas limpiaparabrisas y el parabrisas. ◀

### Reemplazo de las escobillas limpiaparabrisas del parabrisas delantero

1. Una vez que el interruptor de arranque cambie de la posición ON a la posición OFF, mueva inmediatamente la palanca de control de limpiaparabrisas de la posición O a la posición de barrido puntual, y manténgala en esta posición durante unos segundos, para ejecutar el modo de mantenimiento de limpiaparabrisas.
2. Tire de las escobillas limpiaparabrisas del parabrisas delantero.

▶ No abra el capó cuando las escobillas limpiaparabrisas del parabrisas delantero estén en posición vertical, de lo contrario, las escobillas limpiaparabrisas del parabrisas delantero o el capó se dañarán. ◀

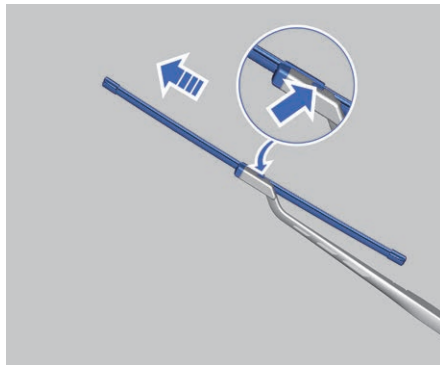

3. Mantenga pulsada la hebilla de las escobillas limpiaparabrisas, y tire de las escobillas limpiaparabrisas a lo largo de la flecha para liberarlas de los brazos de limpiaparabrisas.
4. Retire las escobillas limpiaparabrisas.  
▶ Si no están instaladas las escobillas limpiaparabrisas del parabrisas delantero, el contacto de los brazos de limpiaparabrisas con el parabrisas dañará al parabrisas. Cualquier daño derivado de ello no estaría cubierto por la garantía del vehículo. ◀
5. Instale las escobillas limpiaparabrisas contra los pasos 2 a 4.
6. Ponga el interruptor de alimentación del vehículo en la posición ON para salir del modo de mantenimiento de limpiaparabrisas.

## Reemplazo de las escobillas limpiaparabrisas del parabrisas trasero

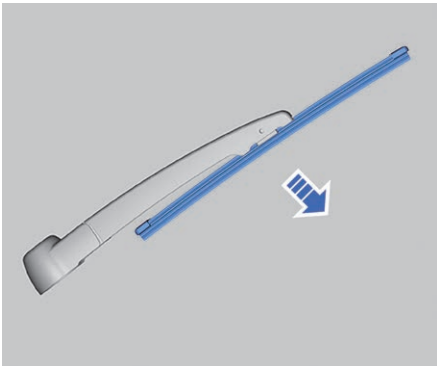

1. Tire de las escobillas limpiaparabrisas del parabrisas trasero desde el parabrisas trasero.
2. Tire de las escobillas limpiaparabrisas del parabrisas trasero a lo largo de la flecha para quitarlas directamente.
3. Instale las escobillas limpiaparabrisas del parabrisas trasero según los pasos contrarios a los 1 a 2.

## Batería

### Mantenimiento de la batería

Este vehículo está equipado con una batería libre de mantenimiento.

**!** El borne, el terminal y los accesorios pertinentes de la batería contienen plomo y compuestos de plomo, que pueden afectar a la salud. En caso de contacto, lave completamente la parte corporal de contacto con jabón y agua limpia. ◀

A fin de alargar la vida útil de la batería y mantener el funcionamiento normal del sistema eléctrico del vehículo, le recomendamos:

- Deben evitar la descarga completa de la batería cuando maneja el vehículo en regiones frías, con el fin de evitar la congelación del electrolito.
- Evitar la carga excesiva o la falta de energía de la batería durante largo tiempo.
- Cargar oportunamente el vehículo desde el exterior cuando la tensión de la batería es baja.
- Alejar la batería de la fuente de calor y el fuego y mantener la ventilación durante la carga y el uso, para evitar una lesión personal por la combustión.
- Evitar que la batería se descargue con una corriente alta por un largo tiempo. El tiempo de inicio de cada uso no puede ser superior a 5 segundos, y el intervalo entre dos inicios consecutivos es de 10 a 15 segundos.
- Debe instalar la batería en el vehículo con firmeza y aliviar la vibración.
- Inspeccionar a menudo si el clip de fijación del borne de la batería está firme

1

2

3

4

5

6

7

8

y en perfecto contacto, evitando las chispas que podrían causar una explosión de la batería. Eliminar completamente el óxido y el sulfato en el clip de fijación y aplicar vaselina.

- El sistema del circuito eléctrico del vehículo consumirá poca corriente eléctrica durante el estacionamiento. El estacionamiento del vehículo por un largo período de tiempo agotará la carga batería de baja tensión, por lo tanto, para depositar el vehículo a tiempo largo, debe retirar el cable negativo (-) negro desde la batería de baja tensión para evitar su descarga.
- El vehículo debe depositar en un entorno fresco y ventilado, limpio y seco. Si se deposita el vehículo en un entorno cerrado y húmedo por un largo período de tiempo, la oxidación y el envejecimiento se acelerarán.

### Reemplazo de batería

Para reemplazar la batería debe usar la batería del mismo modelo y la misma especificación de la original. Póngase en contacto con el centro de atención al cliente de Geely Auto para realizar un desmontaje, un reemplazo y una instalación de la batería.



Una vez reemplazada una batería, entregue la usada al centro de atención al cliente de Geely Auto para que la trate o bien entréguela a una estación de reciclaje que cumpla con las leyes de protección ambiental. Existen sustancias tóxicas corrosivas en la batería, y mantenga

la cara frontal hacia arriba durante el transporte y el almacenamiento. ◀



El líquido ácido de la batería puede causar quemaduras y el gas producido es explosivo. Lo que causará lesiones personales e incluso muertes. ◀



## Neumático

### Mantenimiento del neumático

#### Comprobación de neumáticos

##### Cuándo comprobar los neumáticos

Inspeccione los neumáticos una vez mensualmente al menos, incluido el neumático de recambio.

##### Cómo comprobar los neumáticos

Compruebe la presión de neumáticos con un manómetro de neumático de tipo bolsillo y de alta calidad. Compruebe la presión de inflado de los neumáticos en frío. Retire el casquillo de válvula desde el núcleo de válvula del neumático. Presione con fuerza el manómetro de neumático sobre la válvula, y mida la presión. En caso de que la presión de inflado del neumático en frío cumpla con la presión recomendada en la etiqueta, no será necesario el ajuste. En caso de que la presión de inflado sea demasiado baja, continúe el inflado hasta la presión recomendada. En caso de inflado excesivo del neumático, presione el núcleo de la válvula metálica de la válvula de neumático para liberar el aire. Vuelva a comprobar la presión de neumáticos con el manómetro de neumático. Instale el casquillo de válvula sobre el núcleo de válvula. El casquillo de válvula puede evitar la entrada de polvo y humedad.

#### Desgaste del neumático

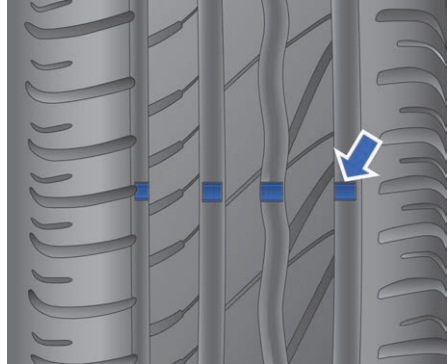

Cuando el neumático esté desgastado hasta que solo quede una banda de rodadura de 1,6 mm o menos, aparecerá el indicador de desgaste de la banda de rodadura. Cuando el neumático esté desgastado al máximo, se deberá reemplazar el neumático lo antes posible.

En caso de encontrar desgaste no uniforme del neumático o sentir alguna vibración continua durante el manejo, vaya al centro de atención al cliente de Geely Auto para realizar la inspección. Al instalar nuevos neumáticos, se debe realizar el equilibrio dinámico entre neumáticos.

 Si se utilizan continuamente los neumáticos con dibujos poco profundos o con marcas de desgaste expuestas, lo que causará una extensión de la distancia de frenado, un fallo de dirección y una ruptura de neumático, etc., ocasionando fácilmente accidentes. ◀

 Trate el neumático usado de acuerdo con las leyes pertinentes de protección ambiental. ◀

1

2

3

4

5

6

7

8

 No reemplace directamente los neumáticos delanteros por los de recambio. Por la seguridad del manejo, reemplace los neumáticos delanteros por los traseros normales, luego instale los neumáticos de recambio sobre las ruedas traseras. Una vez reemplazados los neumáticos delanteros por los traseros normales o los de recambio, dado que el sistema de presión de neumáticos no realiza un nuevo autoaprendizaje, el valor mostrado en el panel de instrumentos integrado no puede reflejar correctamente el valor efectivo de presión del neumático actual, póngase en contacto con el centro de atención al cliente de Geely Auto para realizar un nuevo autoaprendizaje del sistema de presión de neumáticos para asegurar la seguridad de manejo. ◀

### Presión de neumáticos

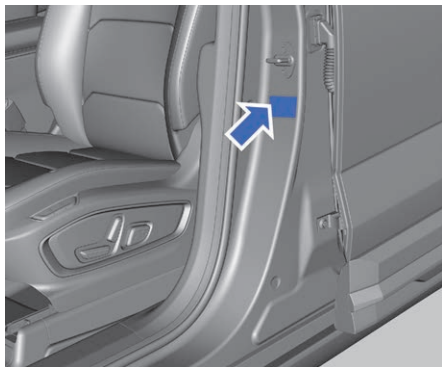

El vehículo tiene una etiqueta de presión de neumáticos. La etiqueta se encuentra por encima del lado externo del montante izquierdo central e indica las presiones de los neumáticos delanteros y traseros y el neumático de recambio del vehículo.

 Los neumáticos solo funcionarán efectivamente cuando cuenten con la presión correcta de inflado. Un inflado insuficiente o excesivo puede afectar negativamente a la vida útil del neumático y al rendimiento de manejo del vehículo, causando la pérdida del control del vehículo. ◀

### Sistema de control de presión de neumáticos

El sistema de control de presión de neumáticos recuerda al conductor que compruebe la presión de neumáticos mediante la luz de advertencia encendida de presión anormal de neumáticos.

Cuando se enciende la luz de advertencia de presión anormal de neumáticos, indica que uno o varios neumáticos tienen una presión anormal. En este momento, detenga el vehículo lo antes posible, compruebe la presión de los neumáticos e ínflelos hasta la presión correcta. La etiqueta de presión de los neumáticos pegada al vehículo indica la presión de los neumáticos en frío. El sistema de control de presión de neumáticos del vehículo puede recordar la presión anormal de los neumáticos, pero esto no puede sustituir el mantenimiento normal de los neumáticos.

 El neumático de recambio no está equipado con el sensor de control de presión de neumáticos. ◀

 Durante la circulación en invierno, si se reemplazan los cuatro neumáticos por los de nieve (no están equipados con los sensores), el panel de instrumentos

integrado le advertirá la pérdida del sensor y emitirá la alarma de mal funcionamiento del sistema. ◀

## Rotación de neumáticos

Debe realizar la rotación de neumáticos cada 10000 km de viaje.

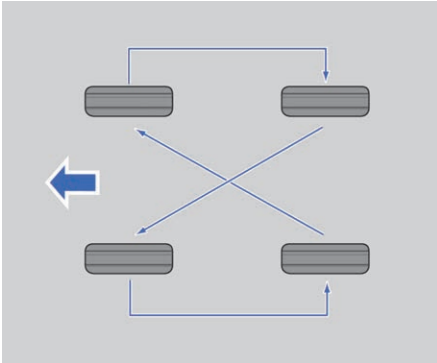

Realice la rotación correcta según el orden mostrado en la figura. Una vez realizada la rotación de neumáticos, ajuste la presión de inflado de los neumáticos delanteros y traseros según las etiquetas de presión de neumáticos sobre el vehículo.



- No utilice los neumáticos compactos de recambio para la rotación.
- Las ruedas deben instalarse correctamente. Ajuste la presión de neumáticos después de la rotación de neumáticos. ◀

## Alineación y equilibrado de ruedas

Al detectar el desgaste anormal de los neumáticos o su desviación, deberá inspeccionar la alineación de los

neumáticos. En caso de sacudidas del vehículo en el manejo en un pavimento llano, deberá realizar de nuevo el equilibrado de los neumáticos y las ruedas. Póngase en contacto lo antes posible con el centro de atención al cliente de Geely Auto para realizar una revisión.

## En caso de neumáticos desinflados

Un reventón del neumático durante la circulación del vehículo podría tener las siguientes consecuencias y tome las medidas correspondientes según los casos:

1. En caso de un reventón del neumático delantero, el efecto de arrastre del neumático desinflado hará que el vehículo se desvíe hacia el lado de la rueda con el neumático pinchado. Suelte el pedal de acelerador y sostenga el volante con firmeza. Gire el vehículo para mantenerlo en su carril original, luego pise suavemente el pedal de freno y estacionelo a un lado de la vía de forma segura en la medida de lo posible.
2. En caso de un reventón del neumático trasero, suelte el pedal de acelerador. Gire el volante hacia la dirección en la que desea dirigir el vehículo, con el fin de mantener el control del mismo. Podría dar lugar a sacudidas y ruidos, pero aún podrá controlar la dirección. Luego, pise ligeramente el pedal de freno y estacionelo a un lado de la vía de forma segura en la medida de lo posible.

Al detectar una fuga lenta de aire del neumático, siga los siguientes pasos:

1

2

3

4

5

6

7

8

1. Maneje lentamente el vehículo hacia un lugar llano y seguro con el fin de evitar más daños en los neumáticos y las ruedas.
2. Encienda los intermitentes de emergencia y coloque el triángulo de señalización en un lugar adecuado.
3. Reemplace los neumáticos del vehículo.



 A fin de evitar el movimiento del vehículo, tome las siguientes medidas:

- Habilite el freno de estacionamiento.
- Ponga la palanca de cambios de la transmisión en la posición de estacionamiento (P)/posición neutral (N).
- Apague el motor y no lo arranque nuevamente durante la elevación del vehículo.
- No deje a los pasajeros dentro del vehículo.
- Coloque los topes delante y detrás de los otros neumáticos antes de reemplazar el neumático. ◀

## Limpeza del vehículo

### Limpeza externa

Limpe el vehículo frecuentemente para proteger su apariencia. Se debe poner el interruptor de alimentación del vehículo en la posición OFF para lavar el vehículo en un lugar sombreado, no bajo la luz solar directa. Si el vehículo está expuesto bajo el sol durante un largo período, límpielo una vez enfriada la superficie de la carrocería.

Si se limpia con una máquina automática de lavado, debe seguir las instrucciones del operador de la máquina de lavado.



- Con el fin de evitar daños en la pintura del vehículo, debe eliminar de inmediato las sustancias corrosivas (excrementos de aves, resinas, insectos, manchas de asfalto, residuos de pavimentación, polvos industriales, etc.). En caso necesario, elimine las manchas de betún y las manchas difíciles de aceite con alcohol industrial, y luego lave inmediatamente con agua y jabón neutro para eliminar el alcohol.
- Está prohibido limpiar las pantallas de las luces externas con solventes químicos con alcohol o limpiadores fuertes, para evitar daños en dichas pantallas. ◀

### Limpeza del vehículo con limpiador de alta presión

- Antes de lavar el vehículo, compruebe y confirme que el tapón de llenado del vehículo está cerrado correctamente.

- Limpie el vehículo en cumplimiento estricto con las instrucciones de uso del limpiador de alta presión y tenga en cuenta especialmente la presión del servicio y la distancia de pulverización. Si se usa un limpiador a presión, debe mantener una distancia de 30 cm como mínimo entre la boquilla y la superficie de la carrocería. Mantenga el movimiento de la boquilla, no apunte siempre el agua hacia las mismas partes, ya que la entrada de agua a alta presión en los componentes del vehículo podría causar daños permanentes. Está prohibido que la boquilla rocíe agua hacia el puerto de llenado.
- No limpie el vehículo con “boquilla de racimo” .
- No enjuague la parte interna del compartimento del motor directamente o indirectamente con la boquilla. El flujo de agua a alta presión podría dañar los componentes eléctricos en el compartimento del motor o causar que algunos componentes no puedan funcionar normalmente.
- No apunte la pistola de agua a presión con los conectores del chasis del vehículo para enjuagarlos.
- No limpie la cámara frontal ni el sensor con el limpiador de alta presión o el limpiador de vapor para evitar daños.
- No rocíe a corta distancia la zona pintada del parachoques ni las piezas blandas, como mangueras de goma, piezas de plástico o materiales de aislamiento.

## Limpeza de vehículo con máquina automática de lavado

- Antes de una limpieza automática, inspeccione con el operador de la máquina de lavado si en el vehículo existen partes instaladas adicionalmente, y atienda los consejos profesionales ofrecidos por el operador.
- Antes de una limpieza, pliegue los espejos retrovisores exteriores.
- La resistencia de la pintura de la carrocería es suficiente para resistir el enjuagado de una máquina automática de lavado. Sin embargo, debe tener en cuenta su posible impacto negativo sobre la pintura. En este sentido, su influencia depende de la estructura de la máquina, el cepillo de limpieza, el estado de filtrado del agua, así como el tipo de limpiador y del disolvente de cera. Al detectar que la pintura de la carrocería está oscurecida o rayada después de la limpieza, debe notificarlo de inmediato al operador para su corrección.
- Para limpiar el vehículo con una máquina automática de lavado, elija en la medida de lo posible una máquina de lavado sin contacto. Las máquinas de lavado de este tipo no tiene las piezas (cepillos, etc.) que tocan la superficie de la carrocería.

## Limpeza interna

Limpie frecuentemente el interior del vehículo para mejorar la habitabilidad del mismo. La acumulación de polvo y contaminantes en la tapicería puede dañar la alfombra, las partes textiles, el cuero y la superficie de las piezas de plástico. Debe eliminar las manchas de inmediato,

1

2

3

4

5

6

7

8

especialmente en la tapicería de colores claros, de lo contrario, las temperaturas extremas pueden ocasionar que las manchas se solidifiquen rápidamente.

Elimine el polvo de los botones y las perillas pequeñas con un cepillo pequeño y blando.

Solo puede limpiar la superficie de la tapicería del vehículo con un limpiador profesional, de lo contrario podría causar daños permanentes en el vehículo. A fin de evitar una pulverización excesiva, debe aplicar directamente el limpiador sobre el trapo. Si aplica el limpiador sobre la superficie de otros objetos en el vehículo de forma involuntaria, deberá eliminarlo de inmediato.

La temperatura de la pistola de secado usada para pegar una película protectora de vidrio es extremadamente alta. Al pegar una película protectora, debe tener cuidado para que la pistola no queme ni dañe la tapicería.

 Al limpiar la superficie de la luna del vehículo, no utilice un limpiador abrasivo. De lo contrario, rayará la luna o dañará el desempañador del parabrisas trasero. Solo puede usar un paño blando y un limpiacristales. ◀

El limpiador contiene una solución que puede condensarse en la tapicería del vehículo. Antes de usar el limpiador, lea y cumpla con todas las instrucciones de seguridad en la etiqueta.

Para limpiar la tapicería del vehículo, abra las puertas y ventanillas para asegurar una buena ventilación.

Tenga en cuenta las precauciones siguientes para limpiar la tapicería:

- No elimine los residuos en la superficie del interior del vehículo con un cuchillo u otro objeto puntiagudo.
- Está prohibido el uso de un cepillo duro. El cepillo duro podría dañar la superficie del interior del vehículo.
- No se permite una presión excesiva o una limpieza con fuerza con el trapo. Una limpieza con una fuerza excesiva no mejora el efecto de la limpieza y dañará el interior.
- Solo puede usar un jabón neutro y suave. Evite el uso de detergentes agresivos o jabones desengrasantes. El uso de jabón en exceso dejará una huella y adherirá los contaminantes.
- No moje el interior durante la limpieza.
- No utilice disolventes orgánicos, por ejemplo: la nafta, el alcohol, que pueden dañar la tapicería.

### Tela/Alfombra

Elimine el polvo y los contaminantes flotantes con una aspiradora con un cepillo blando. Con respecto a las manchas difíciles, use agua o soda para eliminarlas. Antes de la limpieza, elija un método adecuado para eliminar las manchas:

- Para las manchas líquidas: Elimine suavemente las manchas con una toalla de papel para que las manchas estén lo más saturadas posible y se adhieran a la toalla de papel.
- Para las manchas secas y sólidas: Elimínelas manualmente tanto como sea posible y luego use una aspiradora para eliminarlas.

Pasos de limpieza:

1. Empape un trapo blanco limpio que no se deshilache con agua o soda.
2. Escurra el trapo para eliminar el exceso de agua.
3. Para eliminar las manchas, frote suavemente desde el borde hacia el centro hasta que no queden más manchas en el trapo.
4. Si no se pueden eliminar completamente las manchas, repita los pasos anteriores con agua templada y con jabón.

Si aún no se pueden eliminar completamente las manchas difíciles, considere usar un limpiador químico o detergente. Antes de usar dichos productos, lleve a cabo la prueba de solidez del color en pequeñas partes no visibles del vehículo. Si el efecto de limpieza parcial es bueno, podrá limpiar toda la superficie. Una vez terminada la limpieza, se pueden usar toallas de papel para absorber el exceso de humedad de la tela o alfombra.

### Limpeza de cuero

Se puede usar un paño suave y mojado en agua para quitar el polvo. Para una limpieza más profunda, puede hacerla con el trapo empapado en agua con jabón neutro. Seque el cuero al aire libre, no se permite un calor excesivo. Nunca limpie el cuero con vapor.

No aplique limpiadores ni abrillantadores en el cuero, ya que estos pueden alterar permanentemente la apariencia y la sensación a mano del interior del vehículo. No limpie el interior del vehículo con productos a base de silicona, a base de cera o con disolventes orgánicos, porque

puede ocasionar un brillo desigual del cuero y afectará a la apariencia del interior. No aplique betún en el cuero.

### Panel de instrumentos y otras superficies plásticas

No aplique limpiadores ni abrillantadores en la superficie plástica, ya que podría alterar permanentemente la apariencia y la sensación a mano de la tapicería del vehículo. Algunos productos disponibles en el mercado pueden mejorar el brillo del panel de instrumentos y causar reflexiones en el parabrisas, lo que puede afectar seriamente a la visibilidad del parabrisas.



Está prohibido limpiar el interior con detergentes que contengan alcohol y productos químicos de óxido Fuerte. ◀

1

2

3

4

5

6

7

8





## Identificación del vehículo

### VIN

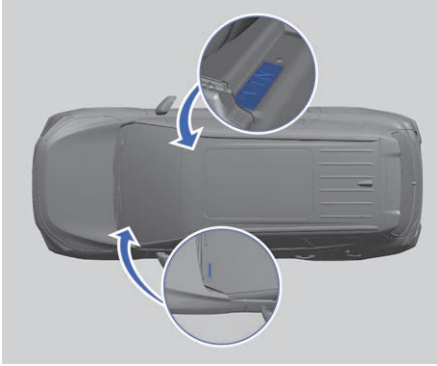

El código VIN se graba en el travesaño de la carrocería debajo del asiento del copiloto. Mueva el asiento hacia atrás al máximo y abra la cubierta para ver el código.

El código VIN se encuentra en el soporte de la carrocería en la esquina inferior izquierda del parabrisas, que es fácilmente visible por el parabrisas.

**i** Cuando se pone en contacto con el centro de atención al cliente de Geely Auto, debe proporcionar el código VIN. Si se producen daños en el código VIN de la carrocería, póngase en contacto lo antes posible con el centro de atención al cliente de Geely Auto. ◀

Se puede utilizar el dispositivo de diagnóstico de Geely Auto para leer el VIN a través del centro de atención al cliente de Geely Auto. Los pasos específicos de operación se muestran a continuación:

1. Apague el interruptor de arranque.
2. Conecte el dispositivo de diagnóstico de Geely Auto a la interfaz de diagnóstico OBD.

3. Inicie el programa de diagnóstico, arranque el vehículo y pulse Bienvenido.
4. Lea automáticamente el número VIN.

 Si se necesita leer el VIN mediante dicho método, debe leer los datos a través del centro de atención al cliente de Geely Auto, de lo contrario, podrá ocasionar daños en el vehículo. ◀

### Placa de identificación del vehículo

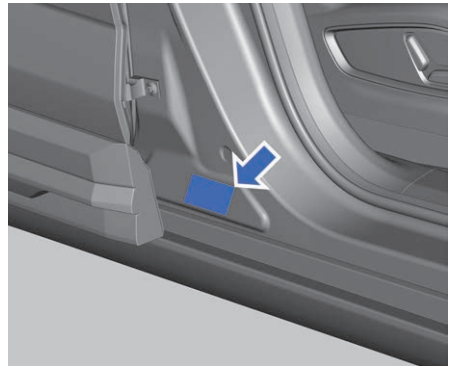

Esta etiqueta incluye la información como el número de identificación del vehículo, etc.

### Código del motor

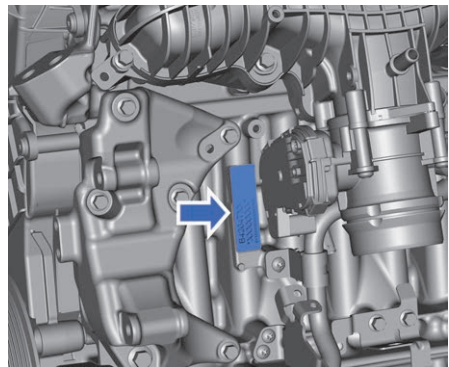

1

2

3

4

5

6

7

8

El código del motor está grabado en el bloque del motor, detrás de la válvula de mariposa (vista desde la parte delantera del vehículo).

### **Registrador de datos de eventos (EDR)**

El vehículo de Geely está equipado con un sistema de registro de datos de eventos que cumple con las normas nacionales pertinentes, que se utiliza para registrar la información relacionada con una colisión, como la velocidad de circulación del vehículo (la señal proviene del controlador del chasis y se obtiene mediante el sensor, indica la velocidad del vehículo en el momento del evento) y el estado de frenado (indica si el vehículo se frena en el momento del evento).

Cuando ocurre una colisión del vehículo, los datos del evento actual pueden sobrescribir los datos del evento desbloqueado anterior de acuerdo con la secuencia de tiempo del almacenamiento de datos de eventos.

La información de datos de eventos puede ayudar al personal relevante a comprender el estado del vehículo en el momento del evento, para facilitar que las partes interesadas actúen de acuerdo con las leyes, reglamentos y regulaciones pertinentes. Además, esta información se puede utilizar para los estudios de ingeniería, mejorando continuamente la calidad y la seguridad del producto del vehículo de Geely.

Según las leyes y regulaciones nacionales, el vehículo de Geely puede ser necesario divulgar los datos registrados relevantes a ciertas autoridades (como el órgano de seguridad pública u otros organismos con

acceso al sistema de registro de datos de eventos). Para leer los datos, se requiere un dispositivo especial de lectura de datos que cumpla con las normas correspondientes, y se conecta al puerto OBD del vehículo o se conecta por separado al controlador de EDR para la extracción de datos. Solo los individuos u organizaciones que tienen autorización de acceso a los datos del sistema de registro de datos de eventos pueden leer los datos.

Medios para obtener los dispositivos de lectura de datos: si es necesario, puede ponerse en contacto con un distribuidor autorizado por Geely y solicitar al fabricante dichos dispositivos con su ayuda.

## Parámetros técnicos

### Principales parámetros del vehículo

Ítem	Unidad	Parámetros
Largo de vehículo	mm	4860
Ancho de vehículo	mm	1910
Alto de vehículo	mm	1770

### Parámetros de masa del vehículo

Ítem	Unidad	2.0T+7DCT
Masa en orden de marcha	kg	1705
Masa en orden de marcha del eje delantero	kg	945
Masa en orden de marcha del eje trasero	kg	760
Masa a carga máxima	kg	2295
Masa a carga máxima del eje delantero	kg	1080
Masa a carga máxima del eje trasero	kg	1215

### Potencialidad del vehículo

Ítem	Unidad	2.0T+7DCT
Tipo de accionamiento	-	Tracción delantera con motor delantero
Velocidad máxima del vehículo	km/h	200
Escalada máxima	%	40

### Nivel de emisión

Ítem	Parámetros
Nivel de emisión	Euro V/Euro VI

1

2

3

4

5

6

7

8

## Principales parámetros del motor

Ítem	Unidad	JLH-4G20TDJ Tipo I	JLH-4G20TDG Tipo II
Cilindrada total	L	1,969	1.969
Potencia nominal	kW	160	147
Potencia máxima neta	kW	160	147
Revolución de potencia nominal	r/min	5000	4500
Torque máximo	N•m	325	325
Revolución del torque máximo	r/min	1800–4500	1800–4000

## Parámetros de neumáticos

Ítem	Parámetros
Especificación de neumáticos	235/50R19
Especificación del neumático de recambio	T125/80D17
Desequilibrio dinámico	≤8g
Presión de neumáticos delanteros	230 kPa
Presión de neumáticos traseros	230 kPa
Presión del neumático de recambio	420 kPa

## Parámetros de alineación de neumáticos

Ítem	Parámetros (en vacío)
Inclinación de las ruedas delanteras	-15' ±40' (diferencia entre la izquierda y la derecha ≤40' )
Inclinación de las ruedas traseras	-36' ±45' (diferencia entre la izquierda y la derecha ≤45' )
Inclinación del pivote	13°±30' (diferencia entre la izquierda y la derecha: ≤30' )
Ángulo de avance del pivote	3,3°±30' (diferencia entre la izquierda y la derecha: ≤30' )
Convergencia de las ruedas delanteras (un lado)	6' ±5' (diferencia entre la izquierda y la derecha ≤2,5' )
Convergencia de las ruedas traseras (un lado)	6' ±5' (diferencia entre la izquierda y la derecha ≤6' )

1

2

3

4

5

6

7

8

## Aceite recomendado

### Aceite y capacidad recomendados

Ítem	Especificaciones	Capacidad
Gasolina	Consultar la etiqueta del tapón de llenado	60 L
Aceite de motor	Shell VCC RBS0-2AE 0W-20	6,8 L (tipo seco) 5,6 L (tipo húmedo)
Líquido refrigerante del motor	Líquido refrigerante de tipo etilenglicol	6,2 L
Líquido de frenos	DOT4	0,79 L
Líquido de lavaparabrisas	—	2,7 L

# Índice

## A

Aceite de motor .....	152
Aceite y capacidad recomendados ..	172
Airbag .....	88
Ajuste de las salidas de aire .....	52
Ajuste del volante .....	61
Almacenamiento del maletero .....	79
Anillo de tracción .....	135
Apagado del vehículo de emergencia .....	149
Apertura y cierre del capó .....	151
Apertura y cierre del maletero .....	17
Arranque con otra batería .....	133
Arranque del motor .....	106
Asientos delanteros .....	23
Asientos medios* .....	24
Asientos traseros .....	26
Asistencia al arranque en pendiente (HHC) .....	120
Aviso al usuario .....	5
Avisos .....	6

## B

Bloqueo y desbloqueo automáticos ...	16
Bloqueo y desbloqueo por control central .....	16
Bloqueo y desbloqueo por control remoto .....	15
Bloqueo y desbloqueo sin llave .....	13
Bocina .....	61
Botiquín de primeros auxilios* .....	130

## C

Caja de fusibles del compartimento del motor .....	141
Caja de fusibles del interior .....	144
Cambio de marchas .....	110
Carga con cable .....	80
Carga inalámbrica* .....	81
Catalizador de tres vías .....	127

Chaleco reflectante .....	129
Cierre de seguridad para niños .....	19
Cinturón de seguridad de tres puntos .....	86
Código del motor .....	167
Compartimentos de almacenamiento de los asientos delanteros .....	75
Compartimentos de almacenamiento de los asientos medios .....	78
Comprobación o reemplazo de fusibles .....	140
Configuración del aire acondicionado .....	53
Control de descenso de pendientes (HDC) .....	120

## D

Desbloqueo de la manija de la puerta .....	17
Desbloqueo de puerta de emergencia .....	131
Desbloqueo del maletero de emergencia .....	132
Descripción del cinturón de seguridad .....	85
Despliegue del airbag .....	92
Dirección asistida eléctrica (EPS) ...	121
Distribución electrónica de la fuerza de frenado (EBD) .....	118

## E

Espejo retrovisor interior .....	66
Espejos retrovisores exteriores .....	63
Extintor* .....	130

## F

Filtro de partículas* .....	127
-----------------------------	-----

Frenado de estacionamiento.....	116
Frenado durante la circulación .....	115
Función de memoria del asiento del conductor* .....	28

## I

Iluminación interna .....	57
Información de marchas .....	110
Información en ilustración .....	6
Instalación del sistema de retención infantil.....	97
Instrucciones de manejo .....	101
Intermitentes de emergencia.....	129
Interruptor combinado de limpiaparabrisas.....	58
Interruptor combinado de luces .....	54
Interruptor de arranque.....	20
Introducción .....	1

## L

Limpieza externa.....	162
Limpieza interna.....	163
Líquido de frenos .....	154
Líquido de lavaparabrisas .....	155
Líquido refrigerante.....	153
Llave inteligente.....	11
Luces de advertencia e indicadores... ..	41

## M

Mantenimiento de la batería.....	157
Mantenimiento del neumático .....	159
Mantenimiento periódico .....	151
Modo de manejo .....	112

## N

Nivel de emisión.....	169
-----------------------	-----

## P

Parámetros de alineación de neumáticos .....	171
Parámetros de masa del vehículo ... ..	169

Parámetros de neumáticos.....	170
Placa de identificación del vehículo .....	167
Portaequipajes .....	83
Potencialidad del vehículo.....	169
Precauciones de tracción.....	135
Principales parámetros del motor....	170
Principales parámetros del vehículo .....	169
Programa antivuelco (ARP) .....	121

## R

Reemplazo de la batería de la llave .....	132
Reemplazo de la bombilla .....	147
Reemplazo de las escobillas limpiaparabrisas.....	155
Registrador de datos de eventos (EDR) .....	168
Repostaje de combustible .....	126
Respuesta de emergencia a accidentes de tráfico .....	148

## S

Salida del empujamiento del vehículo .....	148
Selección del sistema de retención infantil.....	94
Sistema antibloqueo de frenos (ABS) .....	118
Sistema antirrobo del motor .....	12
Sistema de arranque y parada del motor .....	108
Sistema de asistencia de aparcamiento* .....	122
Sistema de control de crucero (CC) .....	113
Sistema de control de tracción (TCS) .....	120
Sistema de control del aire acondicionado de los asientos delanteros .....	45
Sistema de control del aire acondicionado de los asientos traseros.....	51
Sistema de imagen panorámica.....	124



---

Sistema electrónico de control de estabilidad (ESC) .....	119
Sobrecalentamiento del motor.....	147

## T

Techo corredizo panorámico .....	69
Teclas del volante .....	61
Triángulo de señalización.....	129

## U

Ubicación del airbag .....	89
Uso del neumático de recambio.....	136
Uso del sistema de retención infantil.....	96

## V

Ventanillas eléctricas.....	66
VIN .....	167
Visera y espejo de cortesía.....	74
Vista general de la apariencia .....	7
Vista general de la tapicería.....	8
Vista general del compartimento del motor .....	9
Vista general del panel de instrumentos integrado (tipo I).....	30
Vista general del panel de instrumentos integrado (tipo II).....	35